

Smid Róbert

## Tükröm, tükröm Az *én* lacani modelljei

Jelen tanulmánynak talán nem válik hátrányára, ha azzal kezdődik, miért lehet helye egy francia pszichoanalitikusnak és általában a pszichoanalízisnek egy filozófiai folyóiratban, legyen az akár mennyire befogadó, vizsgálódásainak peremterületei felé is nyitott. Freud ambivalens viszonya a filozófiával mindenesetre közismert: egyrészt számos helyen elismerte, hogy a pszichoanalízis terminológiájának, illetve kérdésfelvetéseinek<sup>1</sup> eredetként a bölcséleti gondolkodás jelölhető meg Szókratész démonától a descartes-i dualizmuson keresztül egészen a kierkegaard-i ismétlésig, másrészt a pszichoanalízis létrejötte óta eltérő nézőpontból és metodikával kíván válaszokat találni a psziché azon problémáira, melyek lényegében életre hívták.<sup>2</sup> Lacan számára e – gyakran szándékosan, a retorika szintjén is,<sup>3</sup> színre vitt – feszültség radikálisan komolyan vétele szolgáltatta elméletének produktivitását, egyszermind okozta eltávolodását a freudi örökség intézményesült formájától. 1953-ban, fél évvel azután, hogy a *Société Psychanalytique de Paris* (SPP) elnökévé választották, a társaság és közte kenyértörésre került sor az analitikus klinikai és kulturális képzésének eltérő hangsúlyai miatt; Lacan utóbbit részesítette előnyben, érthető módon, hiszen a műalkotások soha nem csupán exemplifikálták a pszichoanalitikus tanokat, hanem mindig újabb belátással gazdagították az analízist, legyen szó akár az öregasszony mediátori funkciójáról a *Daphnis és Chloé*-ban, akár Sosie reflexióiról az *Amphitryon*-ban.<sup>4</sup> A *Société Française de Psychanalyse*-hoz (SFP) történő átigazolása után tíz évvel az *International Psycho-Analytical Association*-tól (IPA) kapott ultimátumnak nem tett eleget, vagyis nem függesztette fel az általa létrehozott *séances scandées* praxisát; a hét eltérő napjain, különböző időpontban, változó (általában rövid, 15-30 perces) időtartamú<sup>5</sup> kezelések alkalmazását. Fontos megjegyezni: abban soha nem kételkedtek, hogy Lacan alkalmas analitikusnak, még ha csupán egyetlen klinikai esettanulmányt tudott is felmutatni,<sup>6</sup> az IPA-nel való konfliktusa az SPP-ből történő kiválásától kezdve az analitikusok képzésének kér-

1 Vö. pl. Freud 2011, 14.

2 Vö. Freud 1934, 20., illetve Freud 1928, 184.

3 Vö. Ons 2006, 79. A hivatkozott szöveghely: Freud 1914, 214.

4 A probléma forrása Dr. Nacht azon elképzelése volt, hogy a pszichoanalitikus képzés által biztosított diploma kizárólag a klinikai orvoslásban jártassággal rendelkező emberek számára legyen hozzáférhető. Vö. Zafiroopoulos 2010, 117–8.

5 Forrester 1991, 169.

6 Ennek témája Aimée (Marguerite Anzieu) pszichózisa volt, a dolog pikantériája pedig, hogy az asszony fia, Didier, ennek tudta nélkül lett Lacan tanítványa.

désében kumulálódott.<sup>7</sup> Lacan ez után alapította meg az *École Freudienne de Paris*-t, és költöztette a Sainte-Anne kórházból – Braudel, Althusser és Lévi-Strauss közbenjárásával – az École Normale Supérieure-re szemináriumát. Az új helyszínen tartott előadások – melyek már a nagyközönség előtt is nyitottak voltak, illetve „hivatalos” gyorsíróő által kerültek rögzítésre,<sup>8</sup> éppen ezért talán a leginkább a 63-tól tartott szemsztereket értik a humán tudományokban „Lacan-szemináriumok” alatt – a sokat idézett *Les quatre concepts fondamentaux de la psychanalyse*-zal kezdődnek,<sup>9</sup> mely egyszerre összefoglalása az addig tartott tíz szemináriumnak, valamint kettő, azokat megelőző, az SPP tagjaként koordinált szövegolvasásnak, és egyben átdolgozása, még komplexebbé formálása a lacani elmélet építőköveinek, előremutatva egészen a kései Lacan matémáig,<sup>10</sup> melyek teljesebb megértésének lehetősége talán csak az ezredforduló utáni kultúratudományi horizonton belül kivitelezhető. Néhány évtizede a lacani életmű már nem kizárólag a pszichoanalízis, hanem a kultúratudományok számára is innovatív megközelítési módok, új kérdéssírnok forrásaként szolgál. Interdiszciplináris, diagrammatikus modelljei, idioszinkretikus grafémái, az '50-es évek kommunikációs forradalmára adott naprakész reflexiói, melyeket elméletébe illesztve tált, kortársaiban (és meginduló recepciójában) értetlenséget váltott ki, tanítványait pedig nem kevés erőfeszítésre kényszerítette annak érdekében, hogy ne pusztán illusztrációként, additív retorikai fogásokként fogadják az említett elemeket.

Jelen szöveg arra vállalkozik, hogy (majd a '60-as évek végén a topológia, a matémák és gráfok szemináriumszervező ereje miatt egyre inkább előtérbe kerülő, de) már az SFP Lacanja számára is meghatározó modellek interpretációját nyújtsa leginkább az első két szemináriumra és az azok által biztosított optikai kísérletekre támaszkodva. Mivel a vizsgált tükrös modellek elsősorban az ismert *tükröstádium* megjelenítésére, és azon belül is az *ének* konstellációinak előállítására szolgálnak, a feladat két okból is nehézségeket támaszt: egyrészt el kell választanunk a lacani felfogást az ember halálát bejelentő, a szubjektumot bevezető, majd felbontó, disszemináló

7 Forrester 1991, 105. Lacan első szemináriuma, melyet már az SFP kötelékében tartott, nem véletlenül foglalkozik a pszichoanalízis technikájával, illetve a Freudhoz való visszatérés didaktikai aspektusaival.

8 Maria Pierrakos például majd' tizenkét évig töltötte be ezt a szerepet 1967-től a mester utolsó école-i előadásáig 1979-ig.

9 A szakítás hirtelenségét mutatja, hogy a Sainte-Anne-ben még megkezdte az eredeti XI. szemináriumot, a *Les noms du Père*-t, mely mindössze kivonatos formában maradt meg mint a '62–63-as *L'angoisse* zárata. Végül '73–74-ben emelkedett szemináriumi rangra, azonban a kifejezés hangalakjának megőrzése mellett megváltoztatta az írásképet – s ezzel a jelentését is –, így lett a XXI. szeminárium címe *Les non-dupes errent*.

10 Lacan idioszinkretikus notációi (pl. a nagy Másik A-val jelölése, a fallosz mint  $\sqrt{-1}$ , a fantázia \$, <> a konstrukciója) által nyerhető belátások produktivitasáról a szakirodalomban megoszlanak a vélemények; egyes kommentátorok pusztán látványosságnak, hovatovább humbugnak tartják, nem elvitatva azonban, hogy a lacani retorika szerves részét képezik e grafikus jelölések (vö. Borch-Jacobsen 1991, 162–7.), mások azonban éppen a matémák kibontása felől kísérlik meg az életmű újraolvasását, ezzel olyan horizontját is megmutatva a szövegeknek, mint amilyen például a lacani kommunikációelméletben a kód működésmechanizmusa, melyek addig hozzáférhetetlenek voltak (vö. Bitsch 2001, 128–39.; Eidelsztein 2009, 242–4.).

posztstrukturalizmustól, másrészt a Freud által végrehajtott kopernikuszi fordulat szubjektuma<sup>11</sup> és a jól ismert hármas felosztása (*Ich–Über-Ich–Es*) nem csak első látásra tűnik inkompenzurábilisnek a lacani *moi/je* divízióval, annak ellenére, hogy a *moi–surmoi–ça* felosztást maga Lacan is megtartja.

Freudi részről adódik tehát az *én–felettes én–ősvalami*<sup>12</sup> hármas, Lacan részről pedig a *sjuet, ego, moi* és *je* kvartett. Mindkét taxonómia eltérő módon kapcsolódik az *én*hez, s a legkevésbé sem célravezető, ha úgy kíséreljük meg a szálakat egymásba vezetni, hogy a *moi*-t és a *je*-t például a *sjuet* alkotórészeinek tekintjük. Ugyanígy nem állja meg a helyét az a gyér magyar recepciótól sem idegen megállapítás, hogy a *moi imaginárius én*-ként fordítható (vagy egyenesen *Idéal du moi*-ként azonosítható), míg a *je* a tükörstádium által implikált törés következtében a Szimbolikusan fellelhető *én* lenne (esetleg *Moi idéal*) túl a tükrön vagy a tükör másik oldalán. Ugyanis meglepőnek hathat, de Lacan – a tükörhöz való ragaszkodása ellenére – a legkevésbé sem kedveli a chiazmatikus viszonyok applikálását a pszichoanalitikus folyamatok interpretációja során.<sup>13</sup> A legbiztonságosabban akkor cselekszünk, ha Freudtól

11 Vö. Lacan 1978, 262. Ez a fordulat a legegyszerűbben talán a descartes-i cogitóval párhuzamba állítva határozható meg: *Akkor vagyok, amikor nem gondolkodom*. A gondolkodás mint tudatos cselekvés kizárja a tudattalan folyamatokat, vagyis ennek felfüggesztődése ad lehetőséget a tudattalan feltárására, mely az identifikáció révén előállított hamis léttel szemben valódi egzisztenciát ad a szubjektumnak. Vö. Fink 1997, 44–6.

12 Tartsuk szem előtt, hogy lacani szempontból ez másodlagos topográfiának számít, vagyis kevésbé újításként érhető tetten a freudi elméletben, mint inkább olyan elemként, amely a valódi felfedezésből, a *bewußt – unbewußt – vorbewußt* elsődleges, temporális topográfiájából levezethető. Emiatt kényszerül Lacan például a freudi *instancia (die Instanz)* fogalmának reappropriációjára, melyet angolra nem túl szerencsésen az *agency* terminussal ültettek át, kizárólag a Lacan által derivátnak tekintett hármásra vonatkoztatva azt. Az ágenseken túl azonban Lacannál az *instancia spacio-temporális horizontja* is előtérbe kerül már egészen korán a három elítelt helyzetét elemző szövegben (Lacan 1966, 209.) a tekintet, a megértés és az összefoglalás (*conclure*) aktusához kapcsolva. *Az én* helyzetei szempontjából fontos, hogy az álmok kapcsán az engramok instanciájával együtt vetődik fel az egyik szeánsz alkalmával a percepció-tudat (*Wahrnehmung-Bewusstsein*) rendszer egysége (Lacan 1978, 168.), mely egyben a stimulusok képpé alakított rögzítésében is közrejátszik, így az *instancia vizuális többlettel gazdagodik*. A lacani *instancia* mint helyzet és pillanat így leginkább az általa vizsgált Freud-passzusok (1986, 373–7.) alapján érthető meg. A szimulált percepció asszociációkat hozhat létre a memóriarendszerben, így a Mnémé<sub>1</sub>-hez társítható P<sub>1</sub>-es benyomások e rend alapján képződnek. A Mnémé<sub>1</sub>-nél P<sub>1</sub>'-t már egy más viszony alapján (nem feltétlenül a temporális egybeesésnek köszönhetően) kapjuk meg, mivel ugyanaz máshogy rendeződik el Mnémé<sub>1</sub>-nek a többi Mnéméhez képest elfoglalt helyzete miatt. Itt az elrendezés azért nem spaciálisan értendő, mivel a temporális dimenzió még akkor is közrejátszik az inger rögzítésében, ha például Mnémé<sub>2</sub>-ban semmilyen szerepet nem játszik P<sub>33</sub> benyomáscsoport elrendezésében az időbeliség, minthogy az emlérendszer elemeinek egymáshoz képesti helyzete eleve mindig temporálisan alakul ki (gondoljunk a *die Nachträglichkeit* működéséjére). Emellett Lacan szívesen játszik rá inzisztencia és *instancia paronómáziájára* (l. pl. az '57-es *L'instance de la lettre...* tanulmányt), mely az ismétlési kényszer automatizmusát és a kényszerből fakadó irányíthatatlanságot (a tőle való szabadulás lehetetlenségét) foglalja magában (vö. Evans 2006, 167.). Az *instancia* jelen dolgozat számára kevésbé fontos, de nem elhanyagolható dimenziója pedig a Szimbolikus Renden belüli törvény működéséjével hozható összefüggésbe.

13 Itt gondolhatunk az elsődleges és másodlagos folyamatok közötti, fordított előjelű tükrözések (tehát ami az előbbiben pozitívként hat, az utóbbiban már negatívként tűnik fel) elutasítására (Lacan 1978, 83.), vagy mazochizmus és sadizmus nem ekvivalens kapcsolatának példájára (Lacan 1978, 271.)

indulunk, vagyis inkább Lacan Freud-olvasatát vesszük alapul. Az *én* freudi hármas felosztását Lacan a szubjektum dialektikájaként aposztrofálja, azonban lehetetlen teljes bizonyossággal döntést hozni azzal kapcsolatban, hogy a pszichés apparátus szolgál-e ezen dialektika indikálására,<sup>14</sup> vagy az *Ich*, *Über-Ich* és *Es* mintegy maguk jelzik a szubjektum konstitutív megkülönböztetéseit. Hasonló nehézséget támaszt az az alapvető lacani tétel is, hogy ahol nyelv van, ott adott a lehetőség a tudattalanra.<sup>15</sup> Ez ugyanis egyaránt védhetővé teszi azt az álláspontot, hogy a nyelv már maga is közrejátszik a tükörstádium törésének előállításában,<sup>16</sup> egyben közelítve a szubjektum differenciálásának dialektikájához a duális énfogalmakat, illetve lehetőséget biztosít arra, hogy mind a *je*-t, mind pedig a *moi*-t „csak” a nyelvi törés következményének kategóriáiként fogjuk fel. E két említett, látszólag különböző eldönthetlenség ugyanakkor összekapcsolható a szubjektum Möbius-szalagjában,<sup>17</sup> melyből kiutat jelenhet (vagy legalábbis ugyanazon oldal másik felére vezet) a *moi* helyzetének vizsgálata.

### Bouasse csokra, Lacan vázája

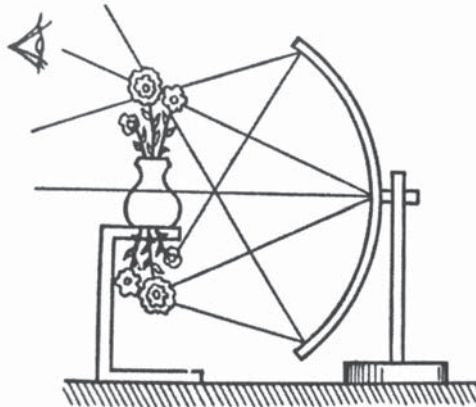

1. ábra: Bouasse eredeti kísérlete

14 Ráadásul azon különbség felett sem szabad átsiklanunk, mely Freud idejében a *der Apparat* és a *die Maschine* szavak között fennállt: előbbi inkább az inskripcióhoz és az információátvitelhez kapcsolódik, utóbbi pedig a gőzgép példájára építve az energiához és az ipari produkcióhoz tartozik (Wegener 2004, 22.). Ez a megállapítás azonban némileg szembeemegy Lacannak a második szemináriumban sokat hangoztatott tételével, hogy Freud ökonómiája alapvetően energetikai folyamatok modelljeire építkezik. Abban viszont Wegener megfigyelése mindenképpen igazolja a lacani olvasatot, hogy a Freud mindennapjaiban megjelenő médiumok, mint például a mikroszkóp vagy a fényképezőgép, nemcsak feltűnnek írásaiban, de lényegében maga Freud is hasonló apparátusok létrehozására törekedett az *Entwurf*-ban (Wegener 2004, 21.).

15 „Le langage est la condition de l'inconscient, c'est ce que je dis.” (Lacan 1991, 45.)

16 Vö. Fink 1997, 38.

17 Itt kijátszva a Lacannál eminens topológiai szereppel bíró alakzatot, lényegében annak a kettős kötésnek a metodikáját értem rajta, mely Derridánál a *double bande* működésében jelenik meg.

A lacani-bouasse-i kísérlet a hagyományos tükörrel szemben egy homorú tükört alkalmaz, melynek segítségével egy elrejtett csokor valós képét kapjuk meg a váza nyakánál. Ezzel ellentétben, ha síktükörbe nézünk, mindössze egy virtuális kép tárul elénk: olyan helyen látjuk a tárgyat, ahol az valójában nincsen.<sup>18</sup> Már a kísérlet első szakaszában felfigyelhetünk két olyan vonatkozásra, mely a lacani gondolkodásmód tágabb kontextusához kapcsolódik. Először is a primitív vagy előttes én (*Ur-Ich*) differenciálásba kezd, tehát megkülönbözteti a külsőt és a belsőt, ezzel létrehozva azt az *instanciát* (vö. jelen tanulmány 12. lábjegyzetével), melyhez Lacan a tartalmazó és tartalmazott (*contenant et contenu*) logikáját rendeli. Ennek optikai megfelelője a váza és az abban álló csokor.<sup>19</sup> Ám a tükörstádium egyben eldönthetetlen köztességeként is szolgál, ahol a test feletti imaginárius uralom anticipációja valódi uralomba fordul át, így a konténer, a test (jelen esetben a váza) elbizonytalanodik – az ideális teljességkép (*Idéal du moi*) által –, és az előzetesként adott Valós zónájából<sup>20</sup> az Imagináriusba siklik; ez az elmozdulás vagy eltolás egyértelműen az Imaginárius sajátja. Ami az optikai modellben a vázát érinti, megegyezik a *moi*-t érő hatással: a megismerés kezdetével járó félreismerés következtében imagináriussá válik. A második folyamat ehhez kapcsolva az elemek felcseréléséhez tartozik, tehát nyugodtan választhatjuk a vázát is a tükrözés tárgyaként – ahogy ezt Lacan a 2. ábrán szereplő, összetettebb modelljében meg is teszi, a váza helyett a csokrot alakítva imagináriussá, azonosítva a *moi* által generált dinamikával, vagyis saját replikánsainak megalkotása közbeni tükröződéses eltolódásával –, ameddig betartjuk a + – + vagy – + – mintát (Valós–Imaginárius–Valós).<sup>21</sup> Már e modellben is megfigyelhető, hogy az *én* helye alapvetően meghatározza az apparátus működését, komplexebbé tétele során, tehát a két- és háromtükörös változatban<sup>22</sup> pedig még markánsabban jelen lesz. Amíg az egyetlen homorú tükör által létrehozott kép egy fókuszpont és egy görbülési pont relációjához képest elhelyezkedő szubjektum számára saját helyzetének függvényében mutatkozik meg,<sup>23</sup> addig

18 Lacan é. n., 148.

19 Mely objektumokhoz egyrészt a szem folytonosan alkalmazkodik, meghatározva helyüket a térben, ugyanakkor lehetőséget kap arra is, hogy több oldalról szemlélhesse a valós tárgyat anélkül, hogy eltűnne előle a kép, mely azonban a sugarak dőlésszögének van kiszolgáltatva. (Bouasse 1917, 40.) Bár látszólag a szem „irányít”, éppen a lehetőségei (a tárgy minden oldalról való megtekintése, közeledés–távolodás) jelentik korlátait a sugarak eltérő esései miatt.

20 Amennyiben elfogadjuk azt az elméletet, hogy a Valós lacani regisztere valójában nem egy, hanem két stádiumot is jelöl, egyrészt a tükörstádium előtti Valóst, melynek közelségében a csecsemő tartózkodik, másrészt pedig egy olyan Valóst, mely ellenáll a szimbolizációnak, kívül esik a Szimbolikuson a három gyűrű összefonódása után (erről bővebben ld. Fink 1997, 27–8.), akkor egyértelműen az elsőől, a pre-szimbolikus Valóstól történik az elmozdulás.

21 Lacan é. n., 150.

22 Bár kérdéses, hogy nem eleve kéttükörös apparátusról van-e szó az eredetiben, lévén a doboz egyik éle lenyegében síktükörként is felfogható egy perspektívafüggetlen értelmezésben.

23 Az első ábrán a csokor a görbülési ponttal azonos helyen található, így fordított, valós és azonos nagyságú képet kap a szemlélő. A második ábrán a helyzet hasonló a vázával, azonban mivel a szemre redukált szubjektum a síktükörbe néz, a homorú tükör által előállított képet egy olyan helyen látja (*x'y'* mezőben), ahol az valójában nincsen.

a kéttükörös rendszer már nemcsak a szubjektum pozíciójához képest jön működésbe, hanem befolyással bír a szubjektumra és az *énekre*, így azok helyzete a létrehozott képek effektusainak függvényévé válik. Ha ugyanis bevezetünk egy síktüköröt a sémába, akkor az Imaginárius és Valós közötti viszony a kép tükörképe révén megbomlik.<sup>24</sup> Míg az egytükörös modellben a valós tárgy (az elrejtett csokor) és a valós kép (annak homorú tükör által adott képe) között korrelációs viszony figyelhető meg, addig egy síktükör bevezetésével a valós tárgy (itt már a váza) és ugyanazon tárgy percepcióban megjelenő képe közötti viszony tükrözött imaginárius struktúráját nyújtja a valós kép.<sup>25</sup>

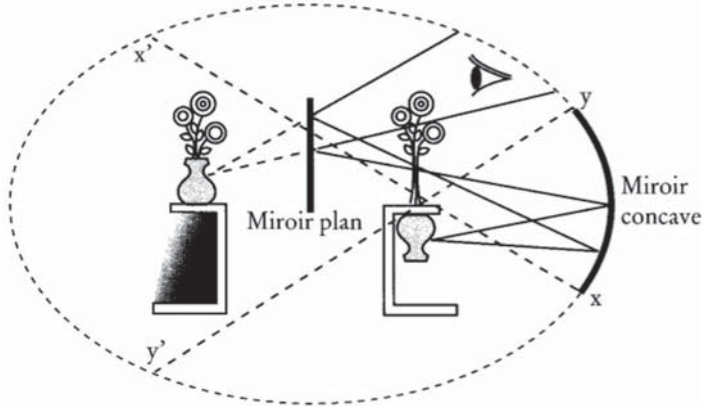

2. ábra: Lacan egy síktüköröt és egy homorútüköröt tartalmazó modellje (itt már a váza van elrejtve)

A pszichés ágensek (*Instanzen*) képekként történő megjelenése a tükörstádiumot szükségyszerű elemmé avatja, ugyanis a homorú tükör és a valós tárgy közötti pozícióban tartózkodó *én* azért nem lehet soha tiszta percepció,<sup>26</sup> mert a síktükör bevezetése folytonosan áthelyezi őt egy virtuális térbe a Valós közelségéből.<sup>27</sup> Ezen eltolás első feltétele, hogy Imaginárius és Valós egy-egy pontja között (kölcsonösen) egyértelmű hozzárendelés mehessen végbe.<sup>28</sup> A tükörstádiummal kapcsolatban gyakori félreértés, hogy a test osztoódik vagy megkettőződik, holott sokkal inkább a *moi* kettős funkcióját állítja elénk: egyrészt mint a valóságot strukturáló entitás jelenik meg, másrészt olyan elidegenedésben játszik szerepet, melynek végpontja a Másikhoz való viszony konstitúciója<sup>29</sup> az *Ich-Ideal* és az

24 Lacan é. n., 256.

25 Lacan é. n., 252.

26 Lacan 1978, 123.

27 Lacan 1978, 221.

28 Lacan 1978, 145–6.

29 Az identifikáció egyben mindig elidegenedésként, a saját lét feladásaként is felfogható. (Vö. Soler 1996, 41.)

*Ideal-Ich* révén.<sup>30</sup> A fragmentáltság hiába következik be, mert éppen az *Ideal-Ich* felelős azért, hogy nem két külön test szerepel a lacani fáziselméletben: a szubjektum számára adódott képet a tökéletes testről az vágyként foglalja vissza a saját oldalán.<sup>31</sup> A síktükrös modellben a csokor áthelyeződése által indukált *Ideal-Ich-Ideal*<sup>32</sup> (maga is tükrös) struktúra előbbi eleme (*Ideal-Ich*) mint teljességkép lényegében már magában foglalhatná az utóbbit, ha egyszerű duplikációként (és egyben reprezentációként) válna hozzáférhetővé a lacani olvasatban, illetve ha a Valós és az Imaginárius között nem kettős kötés (kölcsonösen egyértelmű hozzárendelés) húzódna. Láthatjuk tehát, a tükröstádiumban az én teljességképe (*Ideal-Ich*, *Idéal du moi*) és üres pozíciója (*Ich-Ideal*, *Moi idéal*), ahonnan szemlélheti saját magát, közötti tükrös viszonyból mégis egy nem-chiazmatikus struktúrát bont ki Lacan, melynek eredménye egy vizuális, mégis anti-reprezentációs modell, ami a testet nem kettőzi meg; egy tükrös viszony számol fel minden egyéb derivatív tükröződést a *moi* moduláló működése során. Egyrészt a *moi* a tárgy valós képe által kap fogalmat a teljességről,<sup>33</sup> másrészt pedig folytonos, imaginárius eltolása kiszűrhetetlenül benne van minden percepció folyamatban. Az oldás-kötés viszonyába így mindig belejátszik a benyomások immedialitása és a *moi* közvetítettsége közötti feszültség. A Freudtól kölcsönzött allegóriát<sup>34</sup> kibontva Lacan a tükröstádium előtti helyzetet úgy ragadja meg, hogy adott egy paralízises test, mely mindössze anticipálja saját uralhatóságát, vezetőjévé ennek következtében pedig egy olyan vak entitás válik (a *moi*),<sup>35</sup> ami később sem képes a tisztánlátásra, mert a tükrök mozgása mindig befolyásolja azt, amit végső soron befoghat. A *Moi idéal* e folyamatban olyan pozícióvá avanszál, melybe a szubjektum a libidinális energiáját fekteti, ahonnan képes úgy látni magát, ahogyan szeretné.<sup>36</sup> Hogy a *Moi idéal* ne alakul-

30 Lacan 1978, 223.

31 Lacan é. n., 253.

32 Freud eredeti verbális chiazmusát (1925, 178–9.) Lacan tárja fel (1975, 234.) mintegy arra irányítva a figyelmet, hogy a nyelvbéli működés saját autonómiája túllép az egyszerű tükrös viszonyokon, így a lacani modellek lényegében a nyelvi működést is színre viszik; ahogy a két fogalom strukturációra lett kitalálva Freud által, úgy a kettő közötti viszony sem maradhat érintetlenül fixált.

33 Lacan 1978, 198.

34 Freud az *Ich* háritómechanizmusairól értekezve egy 1937-es írásában már nem a neuroninerciával, hanem az örömmel hozza összefüggésbe a kellemetlen ingereket, melyek analóg viszonyban állnak a szöveg cenzúrázásával. Ahogy szükségszerűvé vált az  $\omega$  rendszer bevezetése a belső feszültségek miatt, ugyanúgy nehezebbé vált a belső kellemetlen ingerek kivédése. Az *Ich* így saját *Ejéről*, és a külvilágról is torz képet kap háritásai közben (melyek addig tartanak, ameddig fel nem készül a kellemetlen ingerek fogadására). Ennek hatására – tehát lényegében a saját korlátozásai miatt mind a külső, mind a belső viszonyok tekintetében – az *Ich* paralízissé és vakká válik: ez a fizikai valóságban egy olyan országjárásnak felel meg, ahol az illető nemcsak nem ismeri az adott tájat, de még a lábai is hiányoznak. (Freud 1937, 227.)

35 Lacan 1978, 65–6.

36 A második szeminárium során többször citált La Rochefoucauld szemlélete az én és a másik olyan viszonyát adja, melyet Lacan mind a késztetések, mind pedig a kibernetikai példák felhasználása során kiaknáz. A saját magáért valóság csak a másikon átszűrve realizálódhat, innen a szubjektum folytonos decentráltsága. A *Moi idéal* pozíció így a 256. maxima inverzeként is meghatározható: az álarcot azért öltjük fel, hogy saját magunk előtt kellemesként álljunk, úgy mintha mások látnának. Mintegy előzetesen jelenünk meg álarcban saját magunk előtt, mint ahogy mások előtt (vö. 119. maxima).

jon formává, vagyis elkerülje egybecsúszását az imaginárius *Idéal du moi*-val, s ezzel az eredeti chiazmus puszta duplikációját, hanem autentikus üres helyként jöhessen létre a Szimbolikusban, ahhoz nem a pszichoanalízis optikai modellje szükséges, hanem a pszichoanalízis mint optikai modell. Lacan *Az ellopott levél*-olvasatában nyilvánvalóvá tette, hogy minden optikai apparátus működéséhez szükségszerűen hozzátartozik egy olyan rögzítő regiszter, melyet a Szimbolikus biztosít az Imaginárius befogása érdekében, esélyt adva a Szimbolikus regiszterben mozgó pszichoanalízisnek az imaginárius folyamatok megtörésének feltárására (szondázva az Imagináriust képes kiszűrni a reprezentációs, tükrös folyamatokat, hogy elkerülje a Szimbolikusban a félreértéseket és megálljt parancsoljon a folytonos félrevezettségnek). Megelőlegezzük: ha az Imagináriushoz tartozik az elmozdulás, akkor a Szimbolikus biztosítja azt a relációt, ami a „valamihez képesti” eltolást megtörtétté teheti.

### A modellek szubjektuma

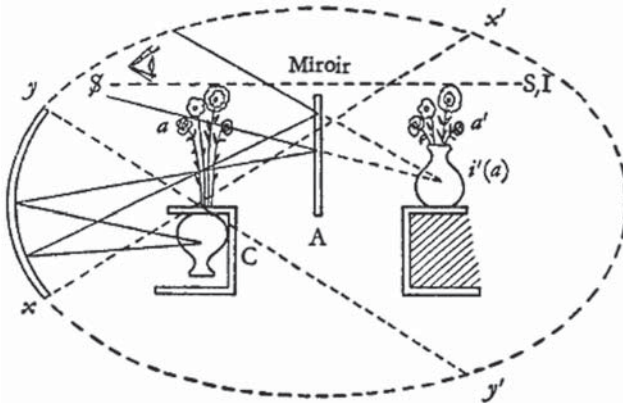

3. ábra: Átkelés az üvegen – a szubjektum hüposztázisa

A Valós és Imaginárius közötti kölcsönösen egyértelmű hozzárendelés funkcióját már megokoltuk, így ideje a kettő közötti kapcsolatba belejátszó Szimbolikusról is szót ejteni. A modell alapján Lacan megjegyzi, ahhoz, hogy a  *sujet* képes legyen látni a vázát a síktükörben, elegendő saját képét előállítani a valós térben (a homorú tükör  $xy$  ívében) úgy, hogy az megjelenjen a virtuálisban (az  $x'y'$  mezőben, melyet Lacan a nyelv illuzórikus tereként említ). Ez akár anélkül is megtörténhet, hogy a szubjektumnak szembesülnie kellene saját valós képével, hiszen a feltétel



mindössze annyi, hogy a kép benne legyen a homorú tükör x és y által határolt „tölcserében”.<sup>37</sup> Ez a fajta jelölés a nyelv térben történő megvalósulása,<sup>38</sup> de több is annál, mivel túllép a szemre redukált szubjektumon:<sup>39</sup> Imaginárius és Szimbolikus kettős kötésével lendülünk át az egyszerű *relation en miroir*-ról (tehát az imaginárius tükröződésektől) a *plan de la projection* (Szimbolikus és Imaginárius metszeténél elhelyezkedő) szintjére. Ennek a szintnek a megléte azért szükséges, mert a pszichoanalízis alapvetően a Szimbolikus regiszterében dolgozik,<sup>40</sup> viszont az Imaginárius folyamatok befogásához (azonosításához, valamint figyelemmel kíséréhez) elengedhetetlen egy optikai modell, nem elégséges pusztán a nyelvet és a notációt magában foglaló Szimbolikus megléte. Ez utóbbi olyan reflexiót biztosít az analitikus számára – egyfajta szondázató jelleggel<sup>41</sup> –, mellyel sikerülhet meghatározni, hogy pontosan hol tartózkodik a szubjektumhoz képest.

A két regiszter szorosabbra fűzését a szubjektum hajtja végre, mely egyrészt nem lenne képes a *moi* mint örökké eltolt percepció nélkül boldogulni, így az lényegében félreismerésének egy funkciójaként is felfogható („*l'ego soit un pouvoir de méconnaissance*”),<sup>42</sup> mely a tükröstádiumban az önmegismerést (*me-connaissance*) biztosítja. Másrészt a Szimbolikus osztott szubjektuma képes egyedül arra, hogy ne pusztán imaginárius kapcsolat jöhessen létre a Másik (*Autre*) és az *én* között (tehát az *Idéal du moi*-tól és a *relation en miroir*-ról el lehessen mozdulni). Ez a viszony szükséges a német recepcióban manapság nagy hangsúlyt kapó (kommunikációs-technológiai) áramkör (*circuit*) létrejöttéhez,<sup>43</sup> mely egyáltalában lehetővé teszi az optikai modellt (gondoljunk vissza a + – + mintázatra), s kiegészíti egy mediális-diskurzív szinttel. Ezzel a lacani elmélet egyszerre lép túl a chiazmusokon és az üres retorikán, hiszen a már Freudnál is szereplő telefon által nyújtott technológiai-kommunikációs modell<sup>44</sup> Lacannál a beszéd materialitásának eminens példajaként tér vissza előremutatva az illuzórikus-immateriális vizualitástól és annak reprezentációs retorikájától a Szimbolikus önműködő gépezete felé:<sup>45</sup> az analitikusnak olyan hangoltsággal kell bírnia, hogy az értelmezést elkerülve mindössze a különféle kiszüléseket, rezdüléseket, a zajt, a Szimbolikus morajlását fogja be, az Imaginárius relációkon túljutva.<sup>46</sup>

37 Lacan 1966, 675.

38 Lacan é. n., 146.

39 Lacan é. n., 151.

40 Lacan 1978, 130–1; 1966, 677.

41 Vö. Lacan 1978, 57.

42 Lacan é. n., 262.

43 L. Kittler 1997, 145, valamint Bitsch 2004, 159; 2009, 86–8.

44 Freud 1912, 486.

45 Lacan 1978, 105.

46 Lacan 1966, 253–4.

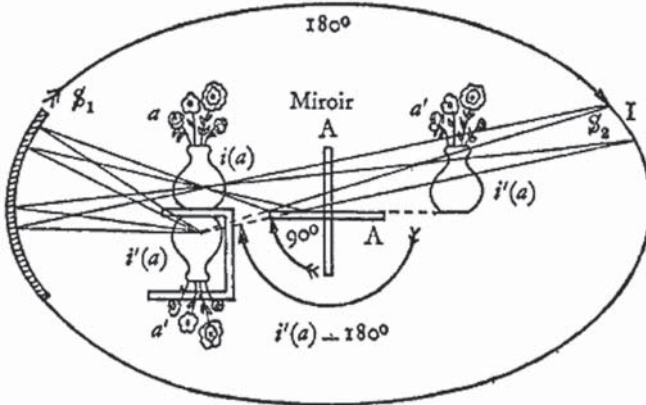

4. ábra: A Szimbolikus morajlása által forgatott síktükör

Ha a tükört mozgatjuk, akkor csupán az általa mutatott virtuális kép változik,<sup>47</sup> a valódi képre semmilyen befolyása nincs a Másiknak. Viszont a szubjektum éppen a *moi*-tól való függősége miatt kapcsolódik virtuális képéhez – a valós képet ugye nem szükséges látnia –, mivel számára csak az adódik percepcióként, amit a *moi* szolgáltat. A szubjektum eközben a recepció oldalán áll, neki a *moi* szolgáltatja a képeket, a kapcsolatot azonban már saját maga állítja elő. A tükör dőlésszögének függvénye, hogy a tükörön túli  $x'$  és  $y'$  által határolt mezőben a virtuális szubjektum hogyan jön létre.<sup>48</sup> Ez a nyelvi tér azért illuzórikus, mert a szubjektum itt ugyanúgy helyeződik át, mint a *moi*, holott regiszterek eltérnek; a Szimbolikusban nem a tükrös viszonyok uralkodnak, így az  $x'y'$  tér sem lehet valódi verbális terület. Az Imagináriusban viszont a szubjektum az *Idéal du moi* révén olyan jelölőt kap, mely a *Moi idéal* helyét tölti fel; egy imaginárius helyet annak – e jelölő révén történő – szimbolikus megragadása konstituál, erre pedig Lacan a *sujet hüposztázisa* kifejezést használja.<sup>49</sup> A regiszterek közötti illetően átkeléshez szükséges a *moi* irányítása és a Szimbolikus által létrehozható reláció, mely a *valamihez képest* mellett a *valamin túlit* is bevezeti a rendszerbe.

Amint a *sujet* áthelyeződik a síktükör másik oldalára, ahonnan már közvetlenül láthatná a homorútükör által előállított vázát, a 90 fokkal elfordított síktükör segítségével magához közelebb kapja meg a valós kép – *moi* közvetítette – virtuális képét, mintha csak víztükörbe nézne.<sup>50</sup> Ennek kapcsán kevésbé valamifajta ősi tenger, mondjuk a Thalassa kell, hogy eszünkbe jusson, s időben még távol vagyunk a tengerpart tropológiáját kibontakoztató *Lituraterre*-től is. Inkább Lacan szemléletes példáját érdemes felidézniük

47 Lacan é. n., 257.

48 Lacan é. n., 243.

49 Lacan 1966, 680.

50 Lacan 1966, 681.

a második szemináriumból, amelyben a tudat mint kamerák által rögzített kép tárul elénk: a kamerák azonban nem közvetlenül a tárgyakat veszik, hanem azokat víztükröben megjelenő képmását. Az ilyesfajta lejegyzőrendszert már nem a *moi*, hanem a *je* működteti.<sup>51</sup> Nem közömbös, hogy milyen pozícióból történik meg a differenciálás, mivel az az Imaginárius által indukált. A két *én* helyzetét tehát kevésbé kell úgy értenünk, hogy a *je* nem egyenlő a *moi*-val, mint inkább úgy, hogy a *moi* nem a *je* hibája vagy deformált alakzata. A *moi* a szubjektum számára egy idealizált *objekt*-ként fogható fel<sup>52</sup> akár képként (*Idéal du -*), akár pedig pozícióként (*- idéal*) közelítjük meg. A *moi*-hoz mint pozícióhoz vagy formához képest, a *je* a reláció, *shifter* vagy *expletive*,<sup>53</sup> hasonló a francia nyelvi *ne*-höz. Nem rendelkezik önálló elemként fordítható jelentéssel, viszont szintaktikailag elengedhetetlen a mondat számára. Lacan Rimbaud-idézetében a *je* ezért mindig valaki más („*Car Je est un autre*”), s fixálhatatlanságában lehet képes a tudathoz kapcsolódó *moi*-val szemben a tudattalan diskurzusát megközelíteni.<sup>54</sup> A szimbolikus gépezet, mely Kittler Lacan-olvasatainak egyik legfontosabb hozadéka, a *moi* nélkül, attól megválva is képes működésbe lépni, ezzel tolvaj mintegy előtérbe a nyelv unikális medialitását Lacannál, mely nem sorolható be pusztán az auditív vagy optomediális kategóriákba. E gépezet működésmódjához való hozzáférést Lacan úgy adja meg, hogy az egyik kamerával éppen a víztükröt rögzítő másik kamerát veszi fel: ilyenkor egy olyan visszhang vagy robbanás következik be, mely a *moi* számára már befoghatatlan.<sup>55</sup> Ez a visszhang – lényegében a tudattalan morajlása a nyelvben – az elszólások és nyelvbotlások analógiájaként szolgál, melyek a tudattalan tartalmaknak nyelvi formát biztosítanak. Szintén ez a robbanás azonosítható Lacannál a tükröt mozgató hanggal,<sup>56</sup> mely áthelyezi a szubjektumot az *x'y'* mezőbe. Láthatjuk, hogy a *je* által befogható visszhang indukál, a *moi* pedig modulál e folyamat során. Ezt az elmozdulást ugyanis a *moi*-nak kell elismernie, ami ugye a szubjektum félreismerésének funkciójaként lett korábban definiálva Lacan által. Ha itt megint hivatkozunk az ismert *Az ellopott levél*-olvasatra, annak is az utolsó passzusára, mely szerint a függésben lévő levél/betű (*lettre en souffrance*) mindig eléri a címzettet (*destination*), a végcélt akár össze is köthetjük a szubjektum végzetének (*destin*) lacani eszméjével. Az elfojtott folyamatok számára mindig adódik a Szimbolikus Rend által felkínált jelölési rendszer, mely nem azok tudatossá tételén, sokkal inkább *je* és *tu* egymáshoz képesti meghatározottságán alapul (akár mint Imaginárius és Valós egyértelmű hozzárendelése). A *je* ebben az értelemben túl van azon a *moi*-n, melyet Freud vizsgált, mivel áthelyeződése valódi viszonyok által történik meg, nem

51 Lacan 1978, 62–3.

52 Lacan 1978, 59.

53 Lacan 1966, 800., valamint Bitsch 2001, 159–61.

54 Lacan 1978, 203.

55 Lacan 1978, 62–5.

56 Lacan é. n., 243.

pedig imaginárius pozícióprodukciónal. A *je*, mely lehetővé teszi, hogy a tudattalan mindig a Másik diskurzusra tekintettel legyen,<sup>57</sup> egyben a *moi* önreflexivitásának lehetőségét is megnyitja<sup>58</sup> azzal a viszonyal, melynek egyrészt részese, másrészt szolgáltatója; amit kommunikál, azt a mediáció aktusa már magában foglalja. Az optikai modell a tudatelőttest, vagyis a tudatképes, de látens elemeket, még be tudja fogni úgy, hogy ami a virtuális képben hozzáférhető a valódi képből, az mintegy tudatos is tehető. Annál a pontnál azonban, ahol az apparátus csődöt mond,<sup>59</sup> felszínre bukik a tudattalan; ilyen locus például az álom köldöke (*ombilic du rêve*). Láthatjuk, hogy a reláció az optikai modellek feltétele, az *x* és *y* koordináta a Szimbolikusban, a nyelv és a notáció regiszterének megalapozása révén hívható elő. Azonban az Imaginárius nem egyszerűen rátelepszik erre, hanem maga is kondicionálja az áramkört, mivel szükségessé teszi azt a *relation spéculaire*-t, melyet csak a *moi* képes felmutatni. Ha a szubjektum vakon – hiszen, hogyan máshogy tudná – követi a *moi*-t, illuzórikus végzetet kap, hamis történetiséget az áramkörön (mely a szubjektum egyre szélesedő diskurzusaiból épül fel) kívül, míg ha csak a *je*-re támaszkodik, sehova nem képes elmozdulni, lévén bár bekerül a *je–tu* relációk hálózatába, de helyváltoztatás nélkül, pusztán különböző pseudo-intersubjektív pozíciókban. Ideális esetben a pozíciók közötti eltolások, melyek felkínálásra kerülnek a szubjektum számára, biztosítják a jelölőláncok dinamizmusát, s ezzel párhuzamosan a szubjektum csak az Imaginárius közbenjárásával, a Másik képének konstrukciójával képes az ahhoz való viszony megteremtésére.<sup>60</sup>

A Szimbolikus és Imaginárius varratánál konstituálódó *plan de la projection*, a *moi* és a *je* szubjektummozgatásai révén történő megképződése hiába áll kapcsolatban az optikai apparátussal – s Lacan ezért is alkalmazhatja mindenféle kellemetlen következmény nélkül tükrös modelljeit az *én* helyzetének (anti-reprezentatív) ábrázolására –, a tükrös viszonyokat saját felületén felszámolva ad lehetőséget a tudattalan automatizmusának nyelvi modellezésére is a Szimbolikus önszerveződésében. Az Imaginárius *projekció*-ja, mellyel az *én* dualizmusa megvalósul így már valóban nem inverze a Szimbolikus *introjekciónak* (és nem inkorporációnak!), mely a Másik beszédének a befogását szolgálja.<sup>61</sup> Mivel az Imaginárius és a Szimbolikus itt kibogozhatatlanul egymásba fonódik, akárcsak a *je* és a *moi*, ezért Lacan optikai modelljei már nem pusztán szemléltetik a tükröstádium történéseit, hanem – mivel maga a nyelvorientált pszichoanalízis avanszál optikai modellté – sokkal inkább úgy állítják elének az *én*konstellációkat, hogy az optika

57 A jól ismert lacani frázis, „*L'inconscient est le discours de l'autre*”, mindig az aktuális szeminárium kontextusában nyeri el jelentését, így például a másodikban a szubjektum történetisége, az áramkörbe való beépülése kapcsán tűnik fel (vö. Lacan 1978, 63.). Annyi azonban bizonyos, hogy kevésbé genitívusként kell érteni a *de*-t, mint inkább viszonyt kifejező segédszóként (vö. Lacan 1966, 804.).

58 Lacan 1978, 204.

59 Lacan é. n., 268.

60 Lacan é. n., 265.

61 Lacan 1978, 155.

nyelvileg beágyazódva Szimbolikus, Imaginárius és Valós folyamataira reflektál. Így az analitikus már nem sötétben tapogatózik,<sup>62</sup> nem illuzórikus térben kutakodik, mint *Az ellopott levél* rendőrei, hanem felismeri a szubjektum bolyongását az x'y' nyelvi térben, s e modellek tapasztalata segíti hozzá, hogy akárhogy mozduljon a síktükör a nyelvi relációk révén, soha ne tévessze szem elől szubjektumát.

## Felhasznált irodalom

- Bitsch, Annette 2001, »always crashing in the same car«: *Jacques Lacans Mathematik des Unbewußten*. Verlag und Datenbank für Geisteswissenschaften, Weimar.
- Bitsch, Annette 2004, „Das Unbewußte der Kybernetik und die Kybernetik des Unbewußten.” In C. Pias (szerk.), *Cybernetics – Kybernetik: The Macy Conferences 1946–1953 Bd. 2*. diaphenes, Berlin, 153–68.
- Bitsch, Annette 2009, *Diskrete Gespenster*. transcript, Bielefeld.
- Borch-Jacobsen, Mikkel 1991, *Lacan: The Absolute Master*. Stanford UP, Stanford.
- Bouasse, Henri 1917, *Optique géométrique élémentaire: focométrie, optométrie*. Delagrave, Paris.
- Eidelsztein, Alfredo 2009, *The Graph of Desire: Using the Work of Jacques Lacan*. Karnac Books, London.
- Evans, Dylan 2006, *An Introductory Dictionary of Lacanian Psychoanalysis*. Routledge, New York.
- Fink, Bruce 1997, *The Lacanian Subject: Between Language and Jouissance*. Princeton UP, Princeton.
- Forrester, John 1991, *The Seductions of Psychoanalysis: Freud, Lacan, and Derrida*. Cambridge UP, Cambridge.
- Freud, Sigmund 1914, „Zur Geschichte der psychoanalytischen Bewegung.” *Jahrbuch der Psychoanalyse* 6, 207–60.
- Freud, Sigmund 1925, „Zur Einführung des Narzissmus.” In S. Freud, *Gesammelte Schriften VI*. Internationaler Psychoanalytischer Verlag, Leipzig–Wien–Zürich, 153–87.
- Freud, Sigmund 1928, „Kurzer Abriss der Psychoanalyse.” In S. Freud, *Gesammelte Schriften XI*, Internationaler Psychoanalytischer Verlag, Leipzig–Wien–Zürich.
- Freud, Sigmund 1934, *Selbstdarstellung*, Internationaler Psychoanalytischer Verlag, Wien.
- Freud, Sigmund 1937, „Die endliche und die unendliche Analyse.” *Internationale Zeitschrift für Psychoanalyse* 2, 209–40.
- Freud, Sigmund 1986, *Álomfejtés*. Helikon, Budapest.
- Freud, Sigmund 2011, *Az ősválami és az én*. Hermit, Budapest.

---

62 Lacan é. n., 260.

- Kittler, Friedrich 1997, „The World of the Symbolic – a World of the Machine.” In F. Kittler, *Literature, Media, Information Systems*. G+B Arts, Amsterdam, 130–46.
- Lacan, Jacques 1966, *Écrits*. Seuil, Paris.
- Lacan, Jacques é. n., *Les écrits techniques de Freud*. Association Freudienne Internationale, Paris.
- Lacan, Jacques 1978, *Le moi dans la théorie de Freud et dans la technique psychanalytique*. Seuil, Paris.
- Lacan, Jacques 1991, *L'envers de la psychanalyse*. Seuil, Paris.
- Ons, Silvia 2006, „Nietzsche, Freud, Lacan.” In S. Žižek (szerk.), *Lacan: The Silent Partners*. Verso, London – New York, 79–89.
- Soler, Colette 1996, „The Symbolic Order (I).” In R. Feldstein – B. Fink – M. Jannus (szerk.), *Reading Seminars I and II*, SUNY Press, New York, 39–46.
- Wegener, Mai 2004, *Neuronen und Neurosen: Der psychische Apparat bei Freud und Lacan*. Fink, München.
- Zafropoulos, Markos 2010, *Lacan and Lévi-Strauss or the Return to Freud (1951–1957)*. Karnac, London.

