

Hajnal Zsuzsanna

ADATOK AZ AVAR KORI CSERÉPBOGRÁCSOK ÉS SÜTŐHARANGOK IDŐRENDJÉHEZ

A tanulmány a Kölked-feketekapui avar kori telepen előkerült kézikorongolt és kézzel formált bográcsok, kézzel formált sütőharangok, valamint a korongolt mély sütőtálak és korongolt sütőharangok formáit és időrendjét vizsgálja. Tárgyalja a felsorolt tárgytipusok kölkedi telepen belüli helyzetét, és az edényformák eredet-kérdését. A kölkedi telepen a tárgyalt tárgytipusok és a szabadon álló kemencék megjelenése a 7. század utolsó harmadában bekövetkező életmód-beli változással függ össze.

Kulcsszavak: Kölked-Feketekapu, avar kori kerámia, sütőharang, bogrács, sütőtál

1. Bevezető

A Kölked-feketekapui telepen, a késő avar kori leletanyagban gyakori két edénytípus, a sütőharang és a belsőfüles cserépbogrács korongolt változata került elő. Ezek, az avar kori emlékanyagban eddig egyedüli korongolt edények az elsősorban az Alföldön, a Kisalföldön elterjedt kézzel formált sütőharangok és cserépbográcsok eredetére világítanak rá. A közölt leletegyüttesekkel szemben nemcsak a korongolt, hanem a kézzel formált változataik is jól keltezhető, gyorskorongolt kerámiát is tartalmazó objektumokból kerültek elő Kölkeden. Pontosítva ezen két késő avar kori tárgytipus kronológiáját.

2. Az objektumok, leletegyüttesek

A kölkedi telepről egy kézikorongolt cserépbogrács került elő az I. kemencéből. Kézzel formált cserépbográcsot 3 szabadon álló kemence betöltése tartalmazott. Kézzel formált sütőharang 31 házban, 18 szabadon álló kemencében és 4 árokban volt. Kézikorongolt sütőtál perem- és oldaltöredékei 10 házból, 13 szabadon álló kemencéből, 2 kútból, 1 gödörből ismertek.

Az alábbiakban azokat az objektumokat mutatom be, ahonnan a legjobban keltezhető cserépbográcsot, vagy sütőharangot tartalmazó leletegyüttesek kerültek elő.

5. ház -D; 0

H.: 2,25 m; Sz.: 1,95 m; M.: -0,95 m (1. kép 2; 4. kép 1-4) Négyzet alaprajzú gödörház függőleges falakkal; oszlophely nyoma nem volt megfigyelhető. A gödör K-i sarkában kőkemence helyezkedett el, platnija és a kövei alig voltak

átégve. A platnija a ház padlója alá mélyedt 10 cm-rel, a szárazon rakott kőfala 35 cm magasságig maradt meg. A ház betöltése csaknem leletmentes, a ház vízszintes padlója nem volt keményre taposva.

Stratigráfia: A ház metszete a III. gödröt.

Leletanyag: kerámia (7 db kézikorongolt, 1 kézzel formált: IIID2 technológiai csoport, 2 sütőharang töredék: IIIH), malomkö töredéke, patics

9. ház -B; +3

H.: 4, 12 m; Sz.: 2, 37 m; M.: -1, 08-1, 12 (1. kép 1; 4. kép 5-6)

Téglalap alaprajzú, földbe süllyesztett padlójú ház, függőleges falakkal. A hosszabb oldalfalak közepén, a ház Ny-K-i tengelyében egy-egy oszlop helye, melyek a mestergerendát tartották. D-i oldalán 1,8 m széles, 0,8 m hosszú, a keskenyebb oldalon elhelyezkedő, lépcsőszerű bejárati részzel. A ház ÉK-i sarkában átégett, kormos kövekből rakott kemence, a feneke a padlószintnél 10 cm-rel mélyebben feküdt, a kemence ÉK-i sarkához tapadva, egy edény alsó fele került elő. A ház bejáratánál vastag, paticsal és kővel kevert sárga agyagréteg helyezkedett el (belső szélessége 110 cm).

Stratigráfia: A házat a nála korábbi I. kemencére ásták rá, elpusztítva annak nagy részét. A 9. ház metszete a mellette levő 10. házat is.

Leletanyag: kerámia (1 kézikorongolt töredék, 1 kézzel formált sütőharang), patics

21. ház -G; +80

H.: 5,62 m; Sz.: 5,11 m; M.: -0,8-0,85 m (2. kép 1; 5-7. kép)

Szabályos, négyszögletes alaprajzú, földbe süllyesztett padlójú ház függőleges falakkal. ÉK-i és DNy-i, rövidebb oldalának közepén egy-egy oszlophellyel. ÉNy-i oldalán három kisebb oszlophely került elő, melyek mindegyike félig a gödör falába is bemélyedt. A kutatóárok a ház K-i felét részben elásta, itt egyetlen, az oldal közepén levő oszlophely volt csak megfigyelhető. Tüzelő-berendezésnek

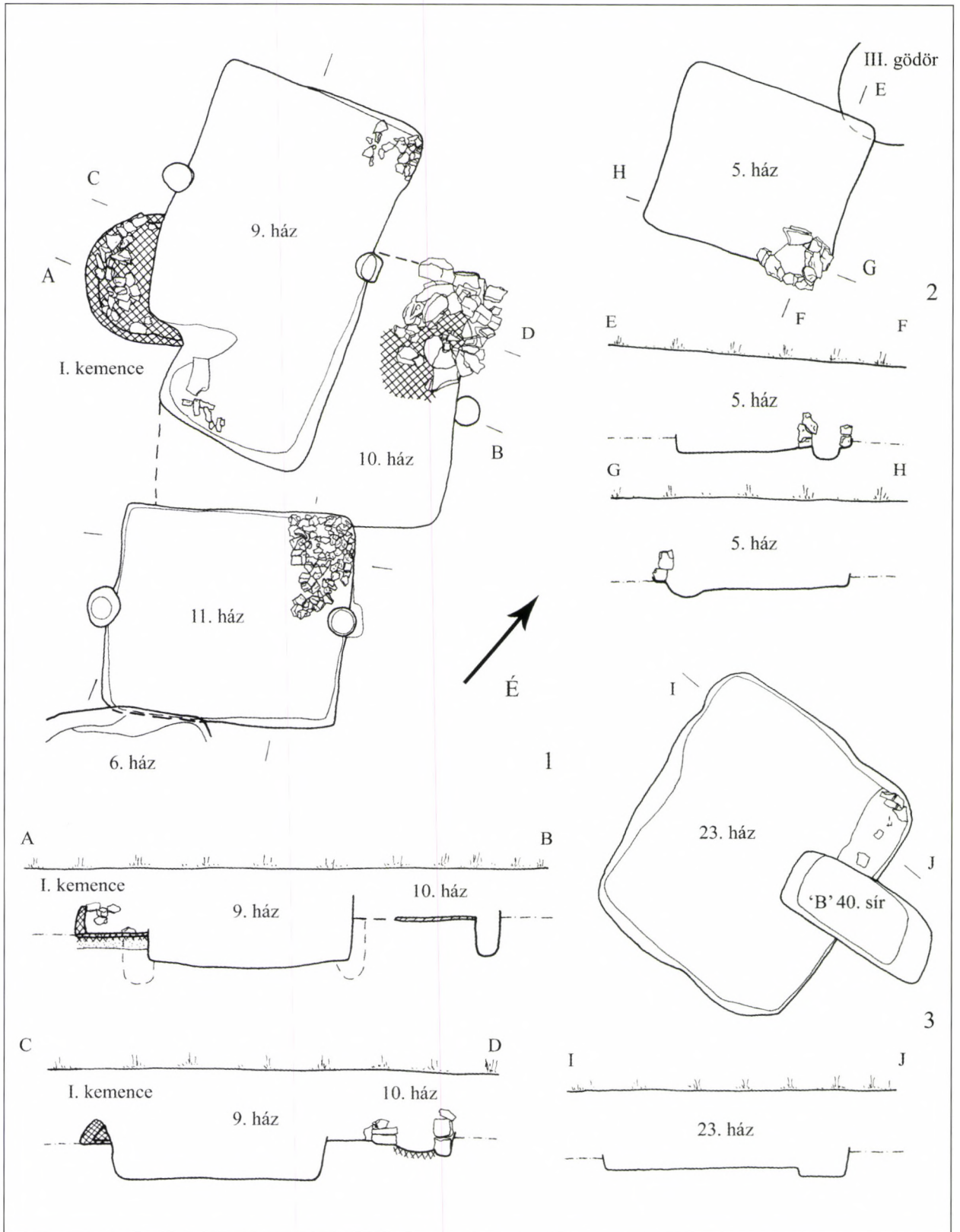

1. kép Kölked-Feketekapu. 1: 9–11. házak, I. kemence; 2: 5. ház, I. kemence; 3: 23. ház; M=1:75
 Abb. 1 Kölked-Feketekapu. 1: Häuser 9–11, Ofen I; 2: Haus 5; 3: Haus 23

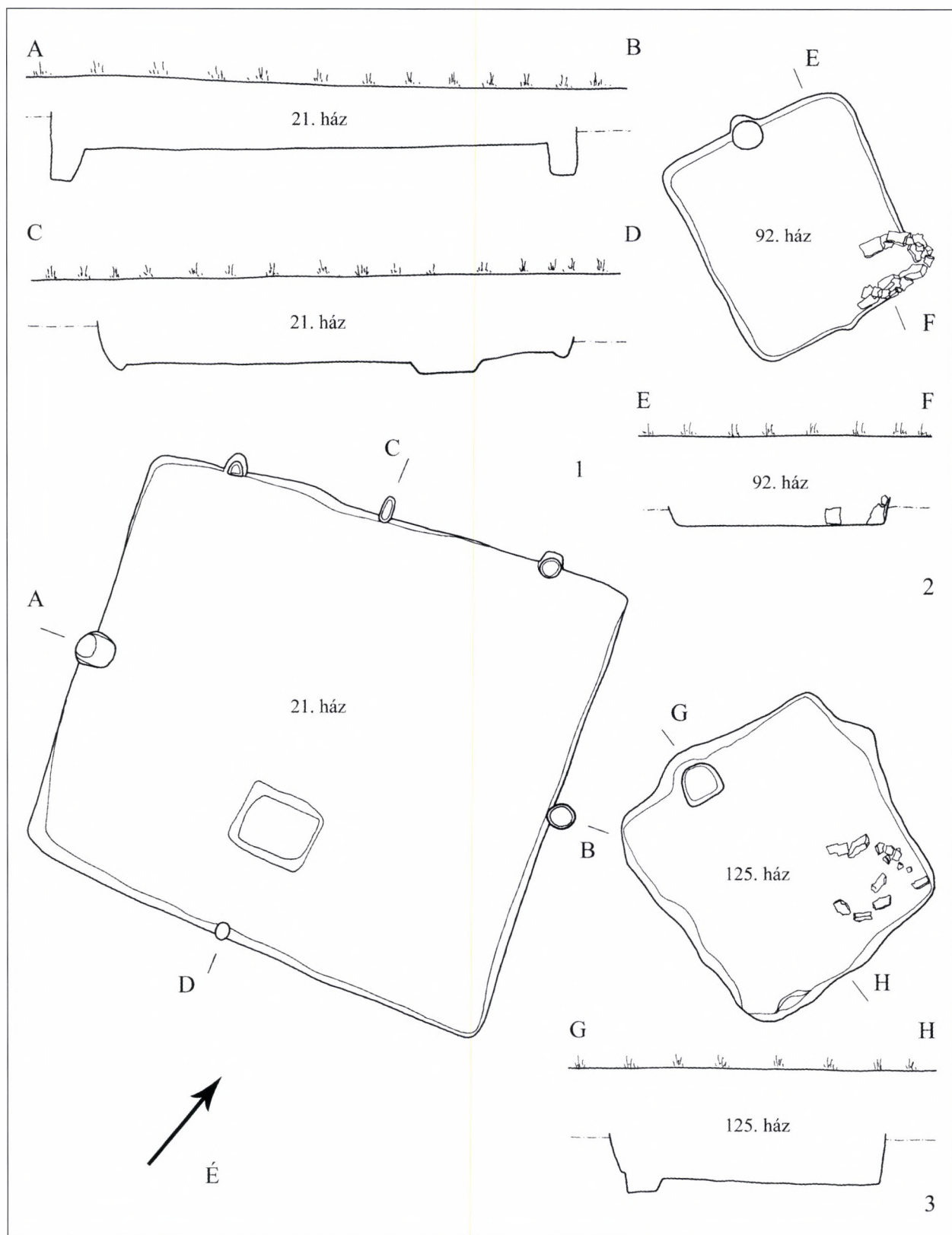

2. kép Kölked-Feketekapu. 1: 21. ház; 2: 92. ház; 3: 125. ház; M=1:75
 Abb. 2 Kölked-Feketekapu. 1: Haus 21; 2: Haus 92; 3: Haus 125

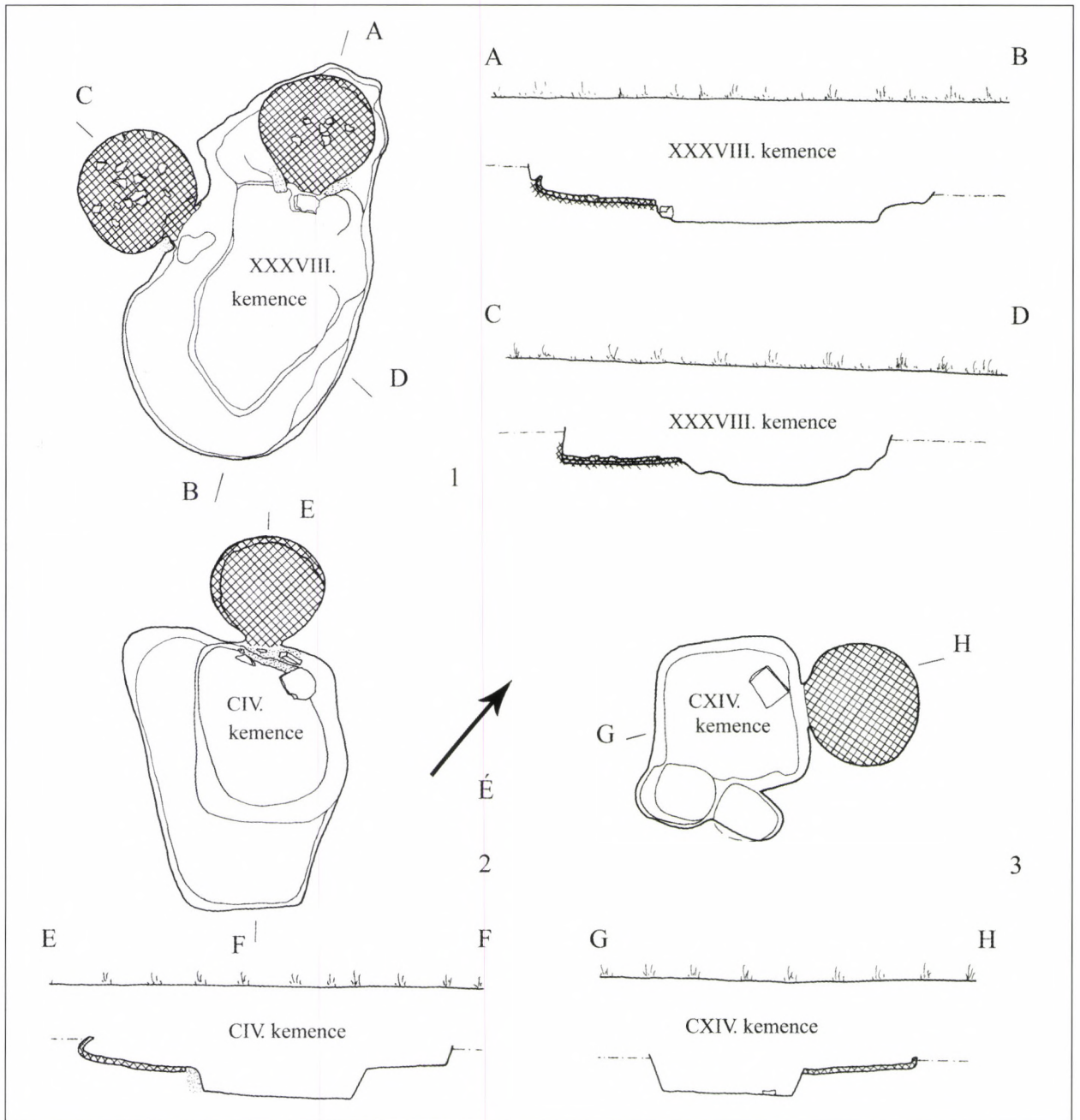

3. kép Kölked-Feketekapu. 1: XXVIII. kemence; 2: CIV. kemence; 3: CXIV. kemence; M=1:75
Abb. 3 Kölked-Feketekapu. 1: Ofen XXXVIII; 2: Ofen CIV; 3: Ofen CXIV

nem találták nyomát. A ház hosszanti tengelyével párhuzamosan, a D-i fal közelében 1 m hosszú, 85 cm széles, 15 cm mély, téglalap alakú gödör feküdt. A padlón tapasztás, vagy behordott réteg nem volt, a vízszintes padló teljes felületén kisebb karólyukak helyezkedtek el minden rendszer nélkül. Az egyik karólyukból bronz huzalkarika töredéke került elő.

Leletanyag: kerámia (gyorskorongolt germán típusú: IA 4 db; fekete kerámia: IC1 1 db; késő antik jellegű: IF 3 db; gyorskorongolt szemcsés szürke: IG 17 db; kézikorongolt

45 db; kézzel formált: IIID 34 db; prágai típusú: IIIE 9 db; 1 sütőharang-töredék) bronzhuzal töredéke, fenőkő, malomkő töredéke, patics

23. ház

-A: +223

H.: 3,25 m; Sz.: 2,77 m; M.: -0,88 m (1. kép 3; 8. kép)
Négyszögletes, földbe mélyített padlójú ház enyhén rézsűs falú gödre. Oszlóphelynek nem találták nyomát, viszont a padlóban sok karólyuk jelentkezett. A ház ÉK-i sarkában kőből rakott tűzhely maradványa volt, a padló szintjénél

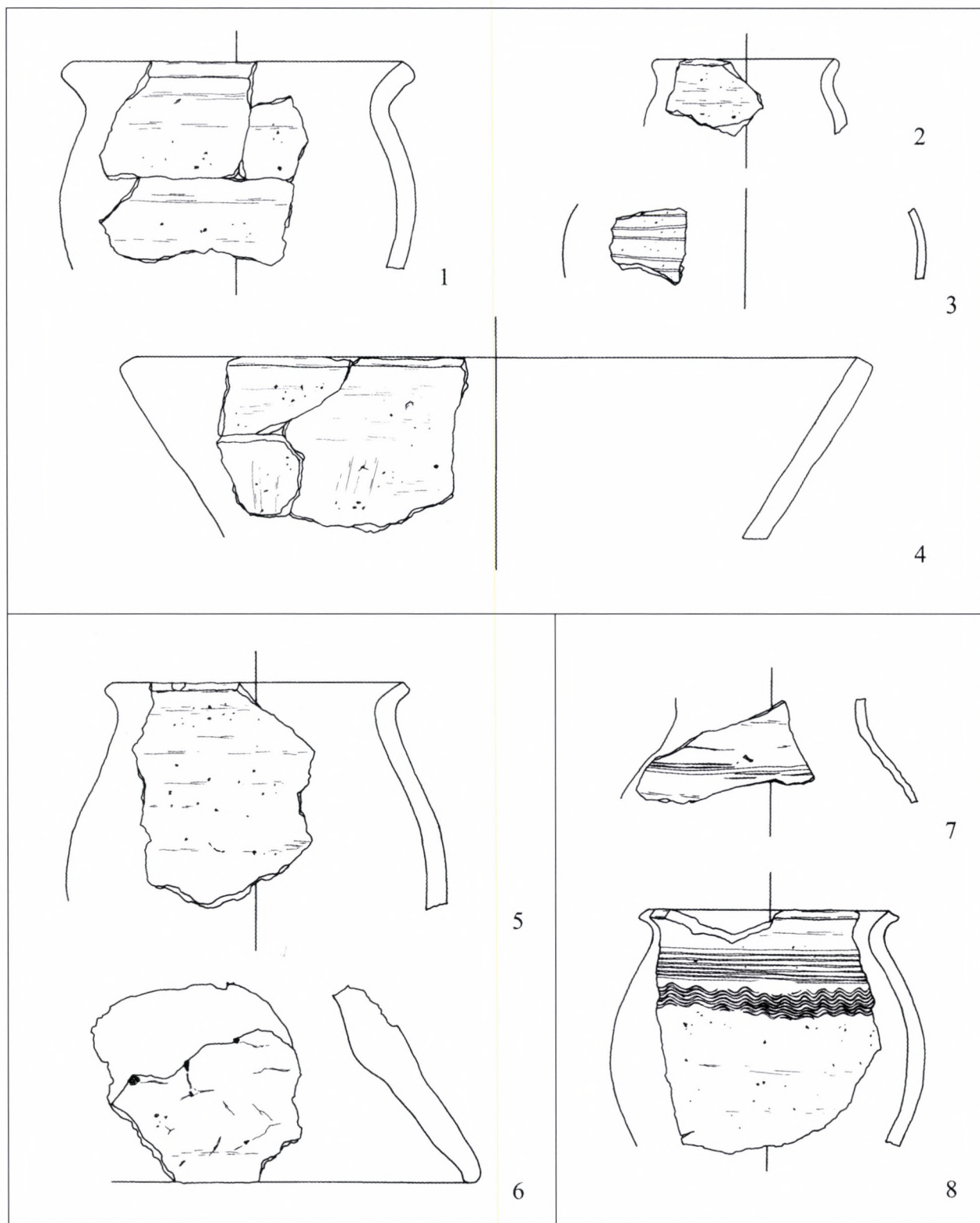

4. kép Kölked-Feketekapu. 1–4: 5. ház; 5–6: 9. ház; 7–8: 10. ház; 1, 3–5, 8: kézikorongolt kerámia (II); 2, 6: kézzel formált kerámia (IIID, IIHH), 7: kora avar kori szürke kerámia (IB); M=1:3

Abb. 4 Kölked-Feketekapu. 1–4: Haus 5; 5–6: Haus 9; 7–8: Haus 10; 1, 3–5, 8: langsam gedrehte Keramik (Gruppe II); 2, 6: handgeformte Keramik (Gruppen IIID und IIHH); 7: scheibengedrehte graue Keramik (Gruppe IB)

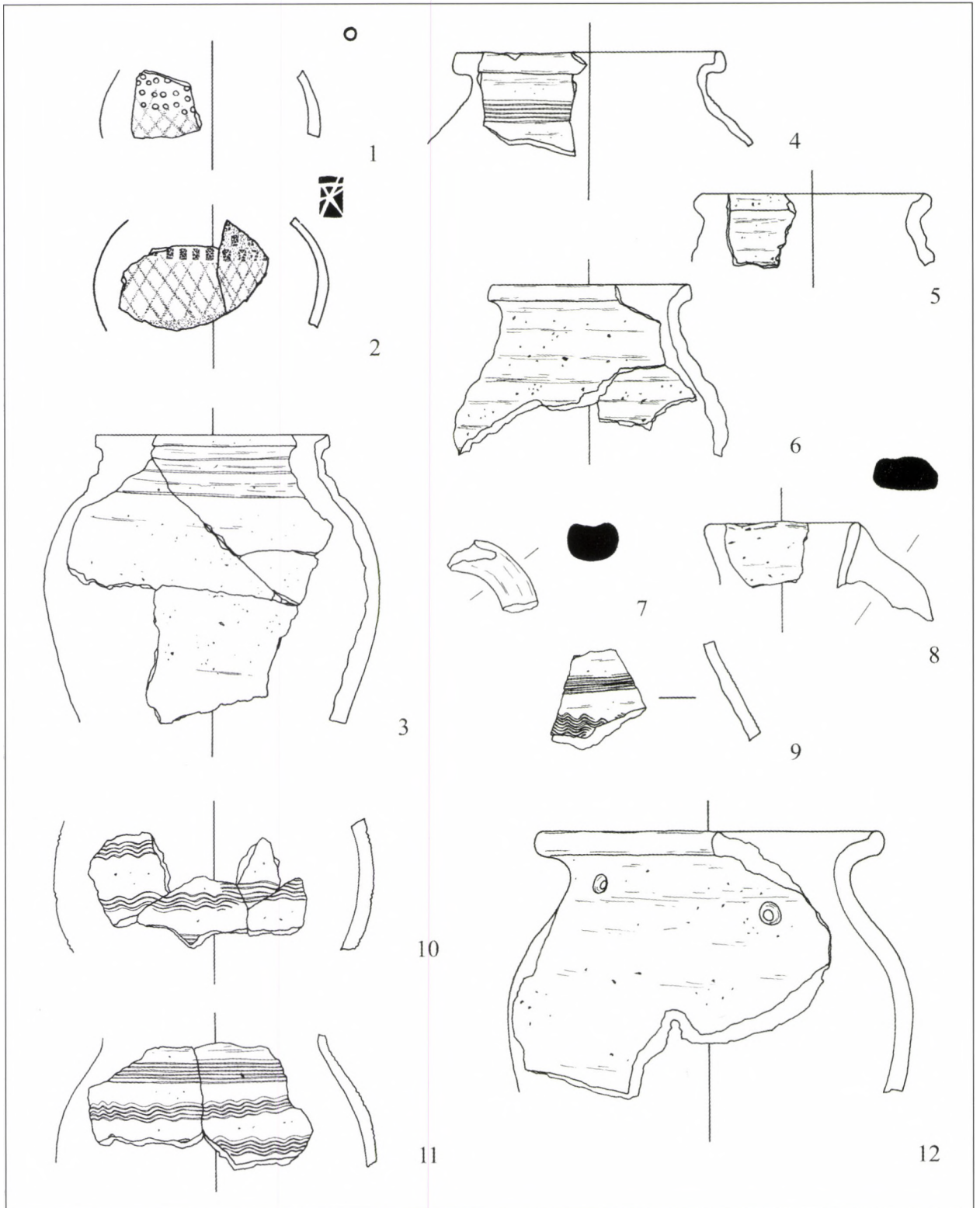

5. kép Kölked-Feketekapu. 1–12: 21. ház; 1–2: germán jellegű kerámia (IA); 3: fekete kerámia (IC1); 4–9: szürke szemcsés gyorskorongolt kerámia (IG); 10–12: kézikorongolt kerámia (II) ; M=1:3
 Abb. 5 Kölked-Feketekapu. 1–12: Haus 21; 1–2: germanische Keramik (Gruppe IA); 3: schwarze Keramik (Gruppe IC1); 4–9: graue schiebengedrehte Grobkeramik (Gruppe IG); 10–12: langsamgedrehte Keramik (Gruppe II)

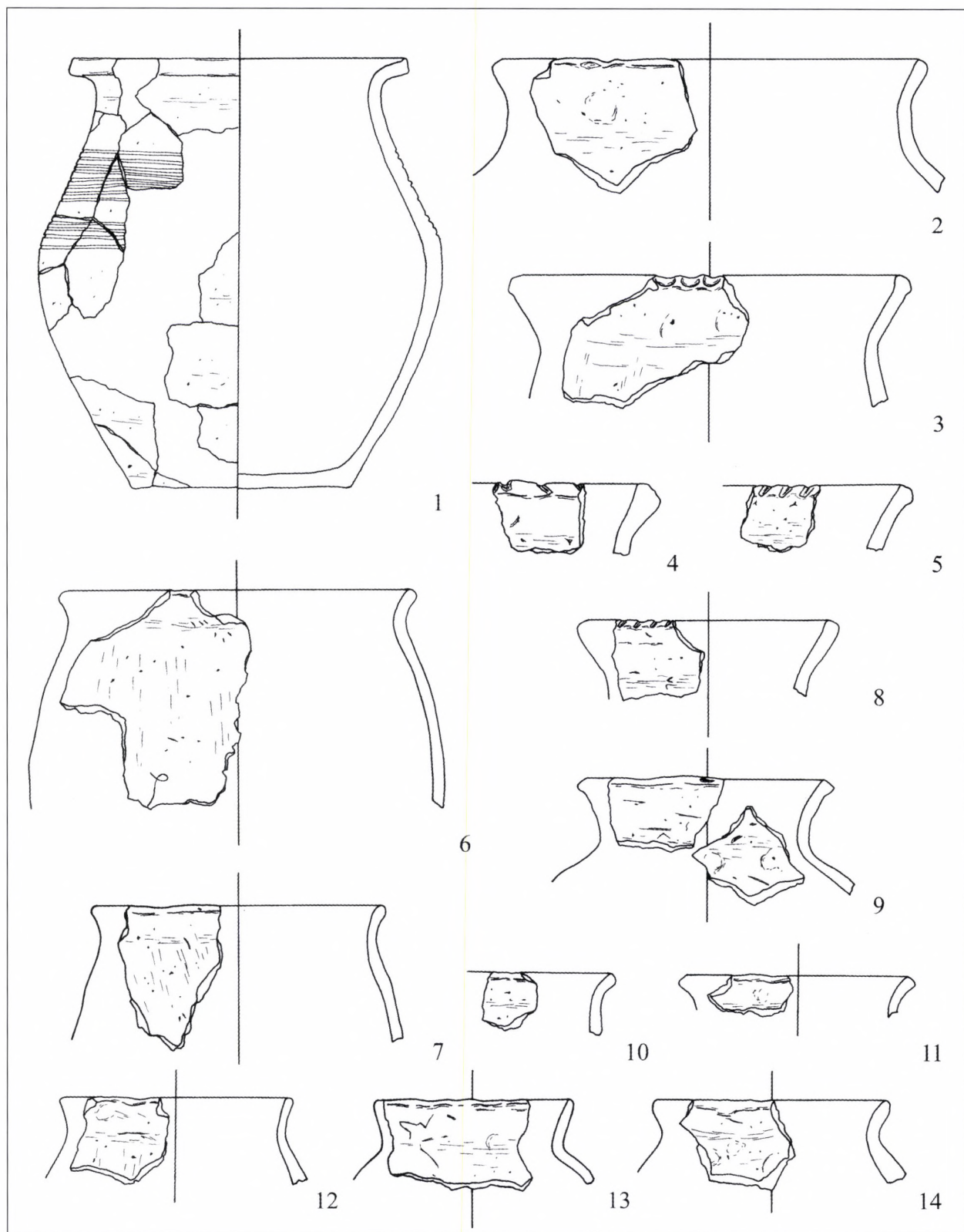

6. kép Kölked-Feketekapu. 1–14: 21. ház; 1: kézikorongolt kerámia; 2–14: kézzel formált kerámia (IIID); M=1:3
 Abb. 6 Kölked-Feketekapu. 1–14: Haus 21; 1: langsam gedrehte Keramik (Gruppe II); 2–14: handgeformte Keramik (Gruppe IIID)

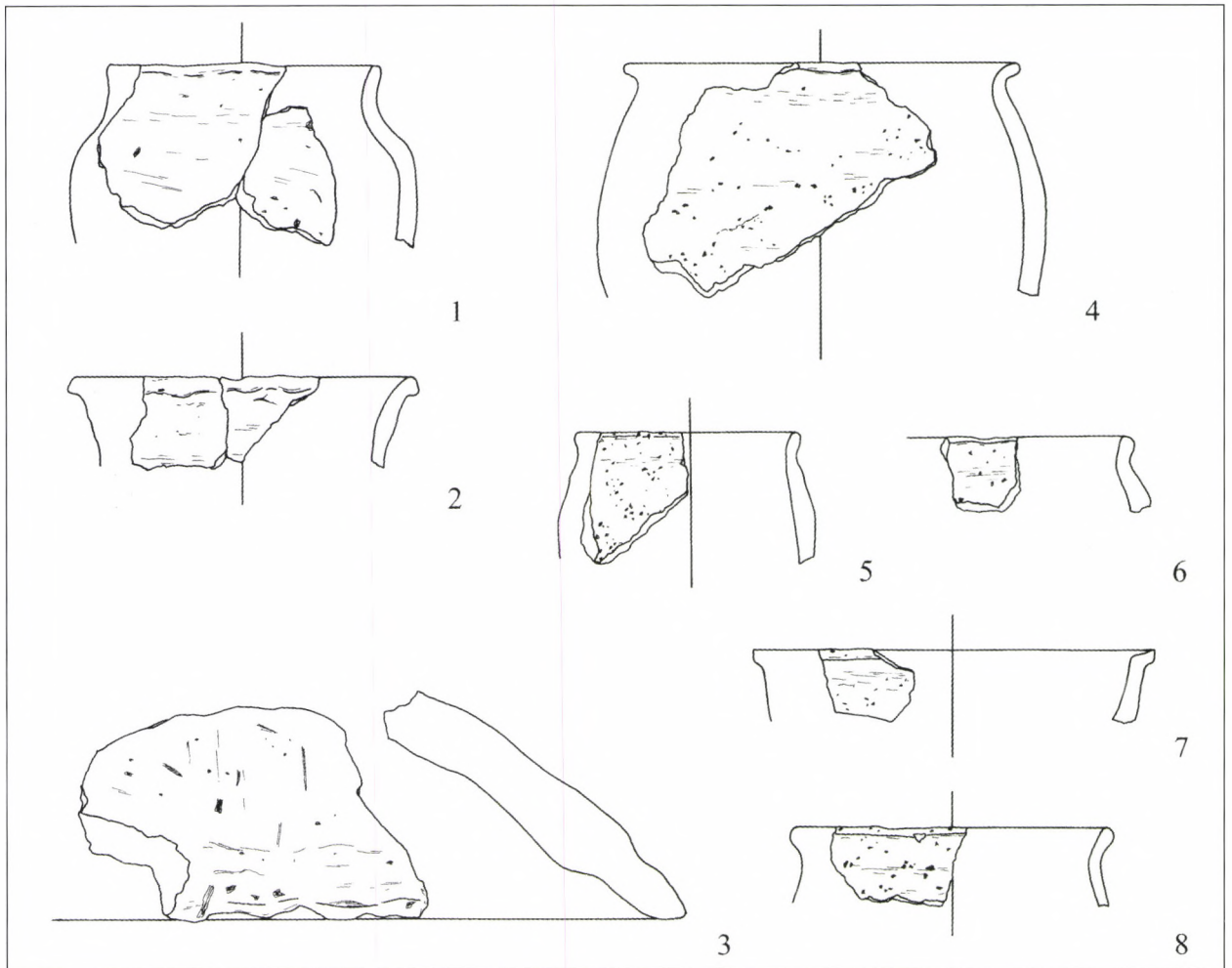

7. kép Kölked-Feketekapu. 1–8: 21. ház; 1–2: kézzel formált kerámia (IIID); 3: sütőharang (IIIH); 4–8: prágai típusú kerámia (IIIE); M=1:3

Abb. 7 Kölked-Feketekapu. 1–8: Haus 21; 1–2: handgeformte Keramik (Gruppe IIID); 3: Backglocke (Gruppe IIIH); 4–8: Keramik von Prager Typ (Gruppe IIIE)

10 cm-rel mélyebb, teknős aljú tüzelőtérrel. A kemence szája K felé nyílt. A kemence körül szabályos elrendezésben néhány nagyobb karólyuk volt. A vízszintes padlón vékony tapasztást figyeltek meg. A ház betöltése sok hamut, cserepet tartalmazott.

Stratigráfia: A 23. ház K-i oldalát metszette a B40. sír, mely a háznál későbbi.

Leletanyag: kerámia (kora avar kori gyorskorongolt szürke: IB 2 db; szürke szemcsés gyorskorongolt: IG 5 db; kézikorongolt 19 db; kézzel formált: IIID 4 db; 1 sütőharang-töredék: IIIH); vas szög

92. ház

+A: +288

H.: 2,52 m; Sz.: 2,3 m; M.: -1 m (2. kép 2; 9. kép; 10. kép 1) Négyszögletes, földbe süllyesztett padlójú ház függőleges falakkal. A ház padlója nehezen megfigyelhető az alatta futó ároktól, mélysége bizonytalan. Ny-i oldalának közepén egy, a gödör oldalába is bemélyedő oszlop gödrével. ÉK-i sarkában patkó alakú, kőből rakott kemence maradványa,

szája D felé nyílt. Bejáratnak nem volt nyoma. A házban és a tűzhelyen belül sok sütőharang-töredék került elő.

Stratigráfia: A VIII–XV–XVI–XXIX. árok fölött fekszik, annál későbbi.

Leletanyag: kerámia (kora avar kori gyorskorongolt szürke: IB 1 db; fekete kerámia: IC1 4 db; késő antik jellegű: IF 2db; szürke szemcsés gyorskorongolt: IG 26 db; kézikorongolt 6 db; kézzel formált: IIID 9 db; 9 sütőharang-töredék: IIIH)

125. ház

-D: +335

H.: 2,9 m; Sz.: 2,7–2,85 m; M.: -1,25–1,27 m (2. kép 3; 10. kép 2–4)

Négyszögletes, földbe süllyesztett padlójú ház függőleges falakkal, vízszintes, egyenes padlóval. A ház Ny-i oldalának közepén nagyméretű oszlophely található. ÉK-i sarkában kőből rakott kemence szétdobált kövei feküdtek, tüzelőterének alja alig volt átégve. A ház gödrének falai beszakadoztak, kiomlottak.

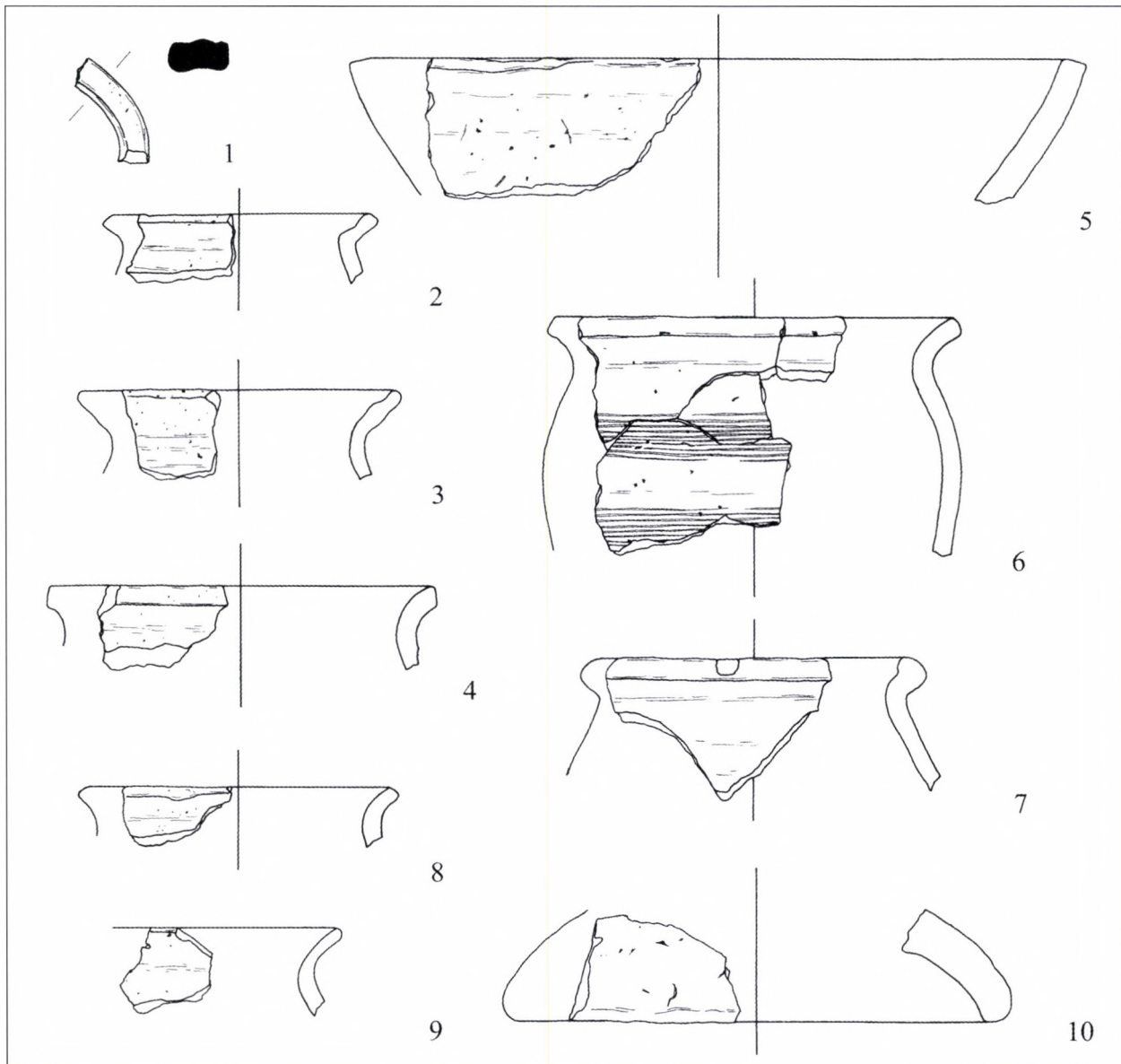

8. kép Kölked-Feketekapu. 1–10: 23. ház; 1–3: szürke szemcsés gyorskorongolt kerámia (IG); 4–7: kézikorongolt kerámia (II); 8–10: kézzel formált kerámia (IIID, IIIH); M=1:3

Abb. 8 Kölked-Feketekapu. 1–10: Haus 23; 1–3: graue scheibengedrehte Rauchkeramik (Gruppe IG); 4–7: langsamgedrehte Keramik (Gruppe II); 8–9: handgeformte Keramik (Gruppe IIID und IIIH)

Leletanyag: kerámia (kora avar kori szürke kerámia: IB 1 db; szürke szemcsés gyorskorongolt: IG 7 db; kézikorongolt 13 db; kézzel formált. IIID 16 db; 16 sütőharang-töredék: IIIH); 2 fenőkö, 1 folyami kavics

I. kemence

-B: +4

munkagödör: H.: –; Sz.: –; M.: – tüzelőtér: H.: (0,78 m); Sz.: 1,47 m; M.: –0,91 m (1. kép 1; 11. kép 1–7)

Kerek alaprajzú, partfalba vájt, agyaggal tapasztott kupolájú szabadon álló kemence. Gödre a kemencénél későbbi 9. ház alatt, mellett nem volt megfigyelhető; szájnyílását, a tüzelőterének kupoláját a 9. ház ásásakor semmisítették meg,

szája feltehetően Ny felé nézett. A kemence tüzelőterének tapasztását 10 cm vastag sárga agyagréteg alkotta, melynek tetejét cseréptöredékekkel rakták ki. Alatta egy korábbi, 2 cm vastag platni került elő. A tüzelőtér oldalfala 3 cm vastagon, a az alja 2 cm vastagon égett át. A boltozata beszakadt, betöltésében kövek feküdtek.

Stratigráfia: A 9. házat ráasták a nála korábbi kemencére.

Leletanyag: kerámia (kora avar kori szürke kerámia: IB 20 db; szürke szemcsés gyorskorongolt: IG 11 db; kézikorongolt kerámia: 44 db, köztük 21 a bográcsához tartozó töredék)

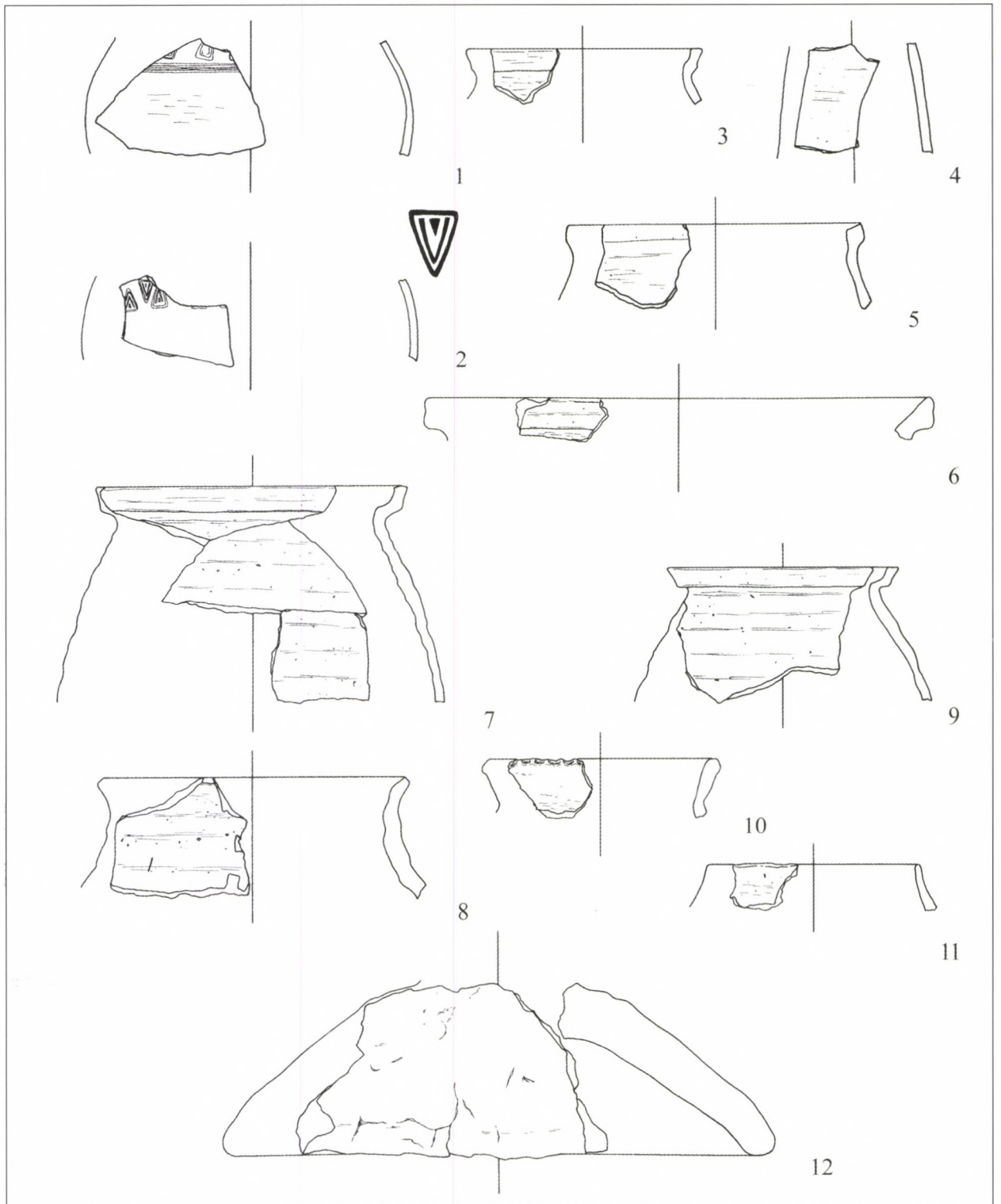

9. kép Kölked-Feketekapu. 1–12: 92. ház; 1–2, 6–9: szürke szemcsés gyorskorongolt kerámia (IG); 3: fekete kerámia (IC1); 4–5: késő antik jellegű kerámia (IF); 10: kézzel formált kerámia (IIID); 11: prágai típusú kerámia (IIIE); 12: sütőhangerang (IIIH); M=1:3

Abb. 9 Kölked-Feketekapu. 1–12: Haus 92; 1–2, 6–9: graue scheibengedrehte Grobkeramik (Gruppe IG); 3: schwarze Keramik (Gruppe IC1); 4–5: spätantik geprägte Keramik (Gruppe IF); 10: handgeformte Keramik (Gruppe IIID); 11: Keramik von Prager Typ (Gruppe IIIE); 12: Backglocke (Gruppe IIH)

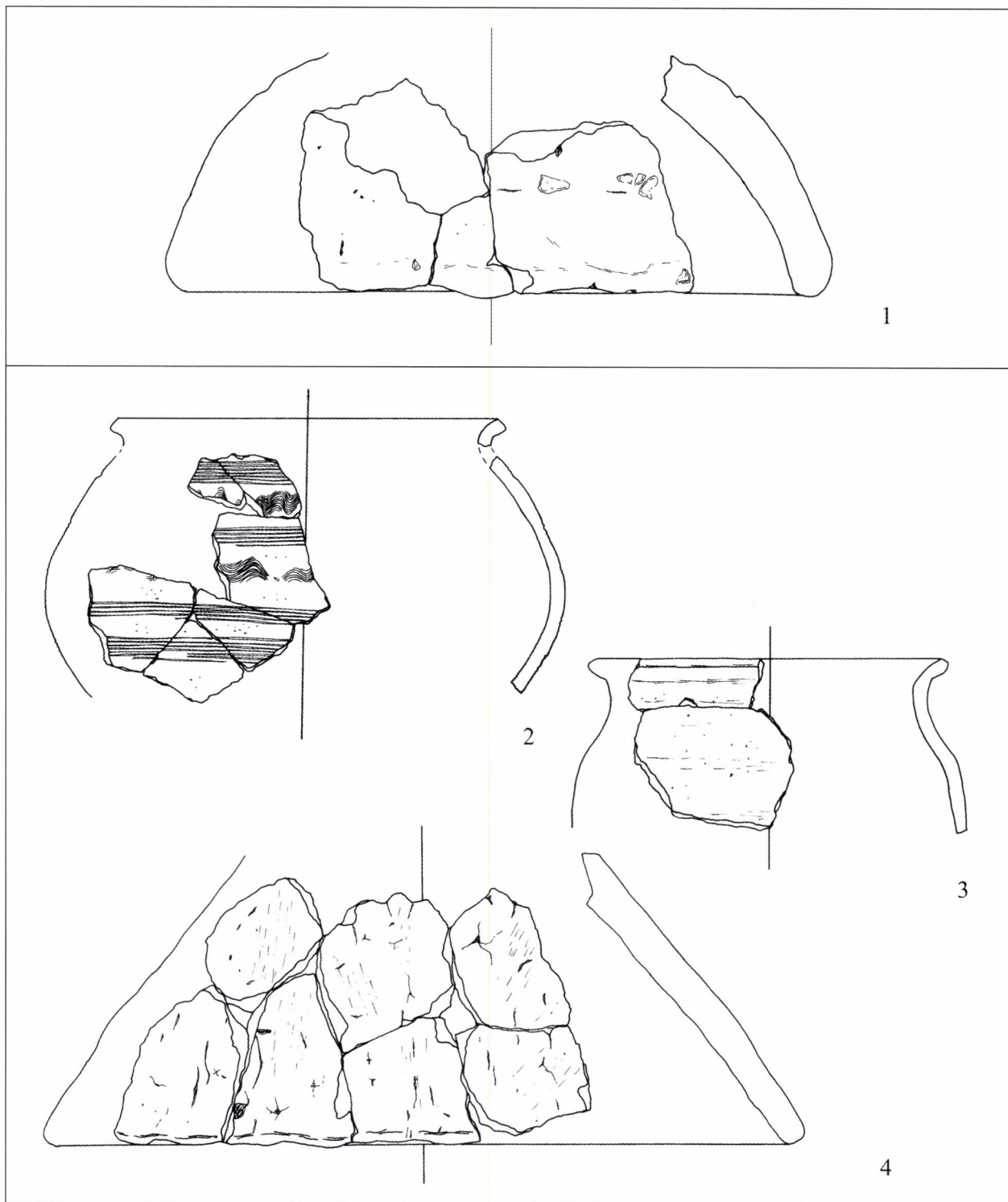

10. kép Kölked-Feketekapu. 1: 92. ház; 2–4: 125. ház; 1, 4: sütőharang (IIIH); 2–3: kézzel formált kerámia (II); M=1:3
 Abb. 10 Kölked-Feketekapu. 1: Haus 92; 2–4: Haus 125; 1, 4: Backglocken (Gruppe IIIH); 2–3: langsam gedrehte
 Keramik (Gruppe II)

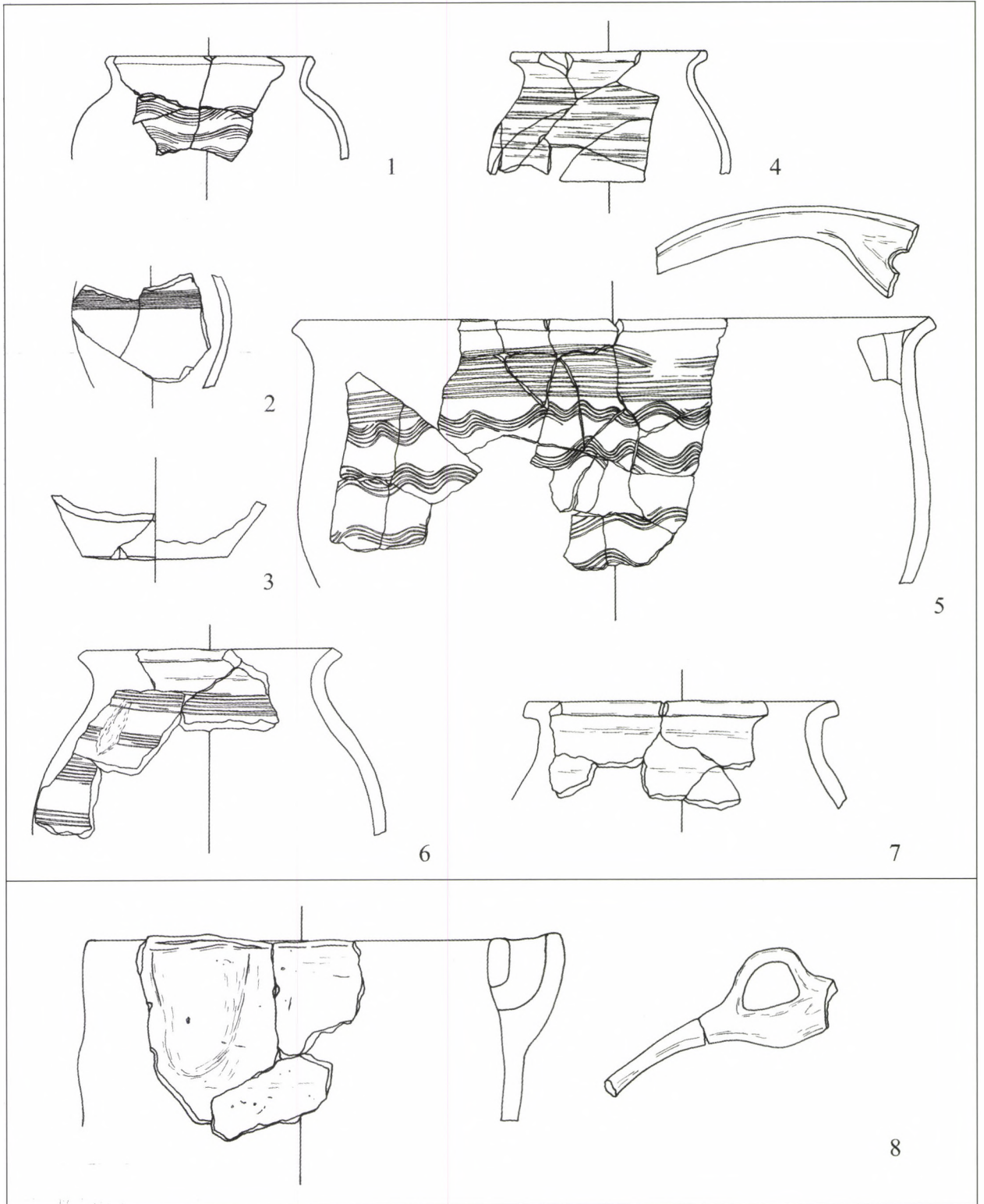

11. kép Kölked-Feketekapu. 1–7: I. kemence; 8: XXXVIII. kemence; 1–3: kora avar kori szürke kerámia (IB); 4: szürke szemcsés gyorskorongolt kerámia (IG); 5–7: kézikorongolt kerámia; 8: kézzel formált borgács (IIIG); M=1:3
 Abb. 11 Kölked-Feketekapu. 1–7: Ofen I; 8: Ofen XXXVIII; 1–3: schiebengedrehte graue Keramik (Gruppe IB); 4: schiebengedrehte graue Rauchkeramik (Gruppe IG); 5–7: langsam gedrehte Keramik (Gruppe II); 8: handgeformte Tonkessel (Gruppe IIIG)

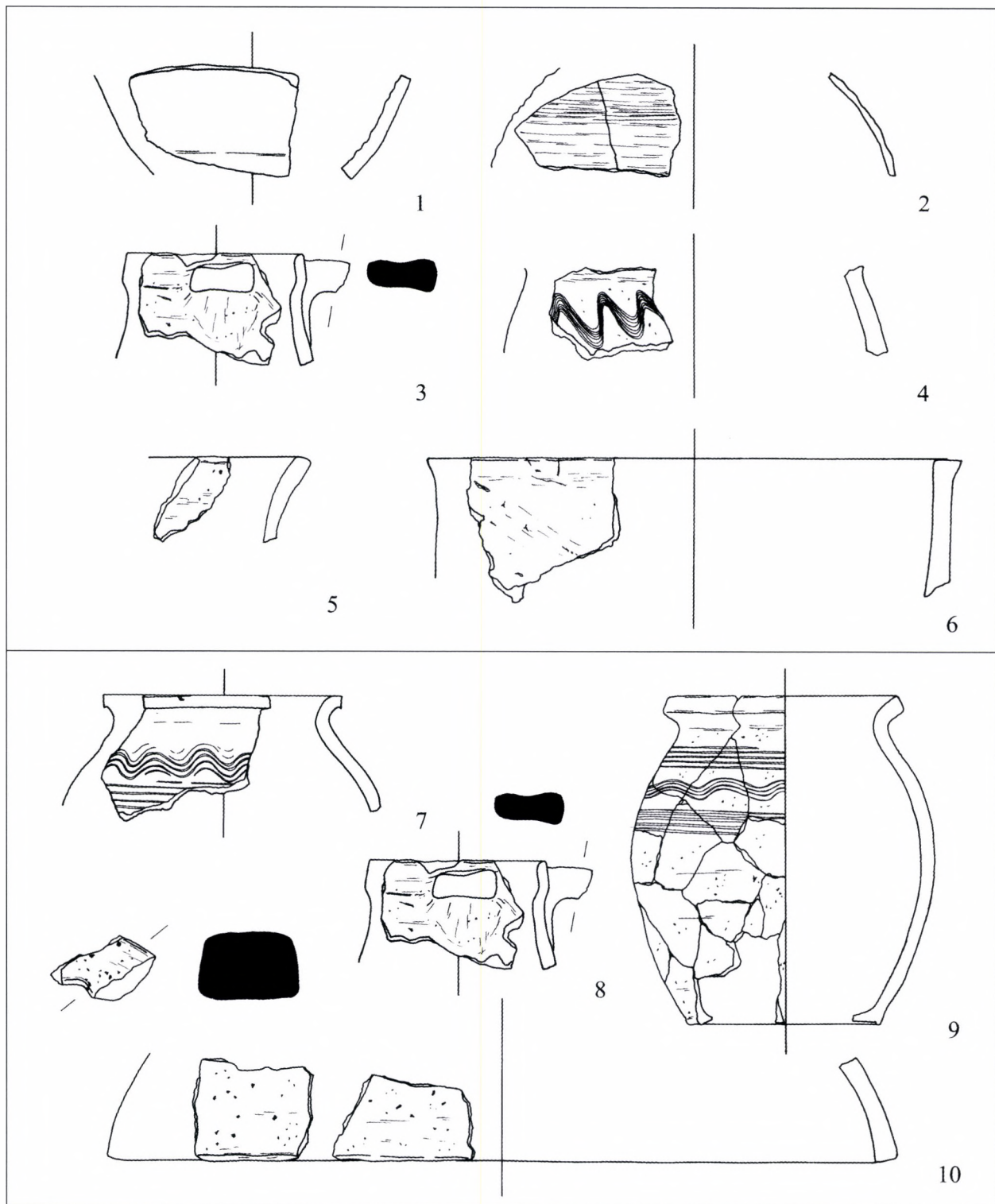

12. kép Külked-Feketekapu. 1–6: CIV. kemence; 7–10: CXIV. kemence; 1: későantik jellegű kerámia (IF); 2: szürke szemcsés gyorskorongolt kerámia (IG); 3, 5, 8: kézzel formált kerámia (IIID); 4, 7, 9: kézikorongolt kerámia (II); 6: kézzel formált bogrács (IIIG); M=1:3

Abb. 12 Külked-Feketekapu. 1–6: Ofen CIV; 7–10: Ofen CXIV; 1: spätantik geprägte Keramik (Gruppe IF); 2: graue scheibengedrehte Grobkeramik (Gruppe IG); 3, 5, 8: handgeformte Keramik (Gruppe IIID); 4, 7, 9: langsam gedrehte Keramik (Gruppe II); 6: handgeformte Tonkessel (Gruppe IIIG)

XXXVIII. kemence

-D; +130

munkagödör: H.: 2,91 m; Sz.: 2,16 m; M.: -1,23 m; „a” tüzelőtér: H.: 1,21 m; Sz.: 1,23 m; M.: -1,02 m; „b” tüzelőtér: H.: 1,23 m; Sz.: 1,24 m; M.: -1,3-0,96 m (3. kép 1; 11. kép 8)

Egy munkagödörhöz csatlakozó két, partfalba vájt, agyaggal tapasztott kupolájú kemence. A két kemence közti kronológiai viszony nem volt tisztázható.

Az „a” tüzelőtér kerek alaprajzú, alja enyhén emelkedett a száj felé, lapított félgömbös boltozata a tüzelőtér eredeti magasságának feléig megmaradt. A platni tapasztását egyszer megújították, a tapasztásban kisebb méretű kövek feküdtek rendszertelenül. A munkagödör egyik hosszabb oldalának falába ástott kemence szája K felé nyílt. A kemence-szaj előtti tapasztott agyagpadka csak részben maradt meg.

A „b” tüzelőtér kerek alaprajzú, alja vízszintes, egyenes, csak boltozatának indítása maradt épen. A tüztér széle a Ny-i oldalon beszakadt. A platni tapasztásában szintén kisebb kövek helyezkedtek el rendszertelenül. A munkagödör rövidebb oldalának közepén, DDK felé nyíló kemenceszaj előtti agyagból rakott padka részben megmaradt, a száj előtt egy kő feküdt benne.

A munkagödör ovális alaprajzú, rézsús oldalú, D-i végén lépcsős bejáratl.

Leletanyag: kerámia (szürke, szemcsés gyorskorongolt: IG 2 db; kézikorongolt 1 db; kézzel formált 1 db; bogrács: IIIG 3 db); patics, salak

CIV. kemence

+E; +204

munkagödör: H.: 2,72 m; Sz.: 2,21-1,3 m; M.: -1,12-0,81 m; tüzelőtér: H.: 1,12 m; Sz.: 1,15 m; M.: -0,83-0,7 m (3. kép 2; 12. kép 1-6)

Szabadon álló külső kemence kerek alaprajzú égetőtérrel. Tüzelőterének tapasztott alja erősen kiégett. Munkagödre lekerekített sarkú téglalap alaprajzú, falai lépcsősek, az alja egyenes, a szájnyílás felé enyhén emelkedett, alaprajza ovális. Az égetőtér szájnyílása előtt két kövel szilárdított, sárga agyagból tapasztott padka húzódott. A munkagödör alján 25 cm vastag, sok hamuval kevert réteg feküdt.

Leletanyag: kerámia (kora avar kori szürke kerámia: IB 1 db; fekete kerámia: IC1 1 db; késő antik jellegű kerámia: IF 3 db; szürke szemcsés gyorskorongolt: IG 4 db; kézikorongolt 2 db; kézzel formált: IIIG 6 db; bogrács: IIIG 1 db; sütőharang: IIIG 2 db); malomkő, római tegula

CXIV. kemence

-G; +7

munkagödör: H.: 1,52 m; Sz.: 1,58 m; M.: -1,17 m; tüzelőtér: H.: 1,42 m; Sz.: 1,3 m; M.: -0,92-0,86 m (3. kép 3; 12. kép 7-10)

Szabadon álló külső kemence kerek alaprajzú égetőtérrel. Tüzelőterének aljának tapasztását a szájnyílás kivételével kövekkel alapozták, a boltozat mentén, a szélén kerámia-törredékekkel helyettesítve a köveket. Az égetőtér nyílása előtt a munkagödör alján római téglafele. A kemence munkagödre lekerekített sarkú négyzetes alaprajzú, DK-i oldalánál két, a munkagödör négyszögéből kiugró hamus gödörrel.

Leletanyag: kerámia (kora avar kori szürke kerámia: IB 4 db; kézikorongolt 68 db; kézzel formált IIIG 1 db)

3. Cserépbográcsok

Az avar kori első belsőfüles cserépbográcsot Trogmayer Ottó közölte Csongrád-Bokrosról (TROGMAYER 1960-62). Több alföldi koraközépkori telepen kerültek elő Árpád-kori kézikorongolt cserépbográcsok mellett kézzel formált változataik is, de ez utóbbiak még a 10. századnál korábbra keltezhető leletanyaggal együtt fordultak elő (KOVALOVSKI 1975, 210-211; SZŐKE 1980, 185). Az Árpád-kori cserépbográcsokat feldolgozó monográfiájában Takács Miklós egyértelműen elkülönítette, és a késő avar korra keltezte a kézzel formált változatokat (TAKÁCS 1986, 108-111). A régészeti topográfia kötetéhez kapcsolódó terepbejárások, szondázó ásatások során biztonsággal elkülönült egy 8-9. századra keltezett, kézikorongolt bográcsokkal, sütőharangokkal, hálós pecsételt díszű, kézzel formált kerámiával jelzett horizont (SZŐKE 1980, 184-185). Újabb avar kori telepfeltárásokon előkerült további leletegyüttesek alapján a kézzel formált bográcsok használatát a 8. századra keltezték (BÁLINT 1991, 55-57; VIDA 1991, 391-392; VIDA 1996, 337-338; MESTERHÁZY 1983, 160; ZÁBOJNÍK 1988, 419-424; FIEDLER 1994, 333-4). A gyomai telep feldolgozása kapcsán Vida Tivadar a fül kiképzése és a peremek formája alapján felállította az addig ismert, kézzel formált bográcsok tipológiáját (VIDA 1996, 337-338). Eredetükről több nézet formálódott: a Szaltovó-Majaki kultúra 9. századi korongolt cserépbográcsait (SZŐKE 1980, 184; BÁLINT 1990, 18-19; BÁLINT 1991, 215-7) hozták párhuzamként, mások a bolgáriai 9-10. századi hasonló bográcsokat is az előképeik közé sorolták (TAKÁCS 1986, 18-19). Felmerült a belső fejlődés eredménye is, és hogy az avaroktól terjedt volna el a mind a Balkán, mind kelet felé a használatuk (FODOR 1984, 104-107). Mesterházy Károly vetette fel déli, késő antik eredetüket (MESTERHÁZY 1985, 158-159). Illetve a kora avar sírokban előkerült fémbográcsok tanúsága szerint (GARAM 1982) a kora avar korban használatban levő fémedények helyi utánzataiként egyes írott források alapján feltételezték, hogy már a 7. században is készülhettek agyagból készült utánzatok (MESTERHÁZY 1985, 161). A korongolt előképek, valamint a fémbográcsok és a kézzel formált késő avar kori utánzataik közt meglevő idő- és térbeli hiátust egyelőre csak a most közölt kölkei korongolt példány hidalja át.

Kézikorongolt bogrács

A kölkei telepről egyetlen kézikorongolt, belső füles cserépbogrács került elő az I. kemence tapasztásából (13. kép). A kidolgozása, anyagának összeté-

tele: 15–20% 0,2–0,5 mm szemcseméretű apró kavicsot tartalmazó agyag, megegyezik a korszak kézikorongolt kerámiájával. Színe szürkésbarna, fakó téglaszín, törésében szürke csíkkal, használat során másodlagosan megégett. Az edénytesten kivehetőek a formázás hurkatechnikájának nyomai. A bogrács nya-

kát bekarcolt vízszintes vonalköteg díszíti, alatta négy sorban bekarcolt hullámvonalköteg található. Az edénytest alakja a későbbi Árpád-kori, fazék alakú és a fémüstöt utánozó típusok között helyezkedik el (TAKÁCS 1986). Az edényttest formája, a főzés módja megegyezik a késő antik mindennapi életben 7. szá-

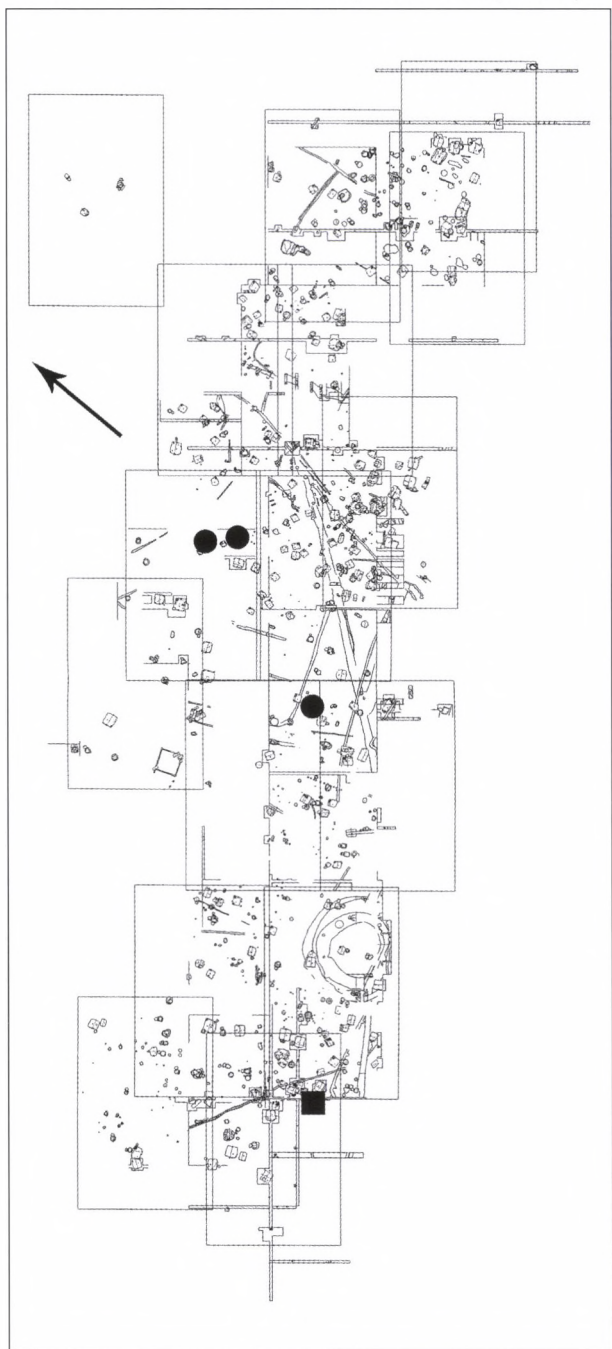

13. kép Az avar kori bográcsok elterjedése a kölkedi telepen: ■ kézikorongolt bogrács, ● kézzel formált bogrács
Abb. 13 Verbreitung der awarenzeitlichen Tonkessel in der Siedlung von Kölked: ■ handgedrehter Kochkessel, ● handgeformter Kochkessel

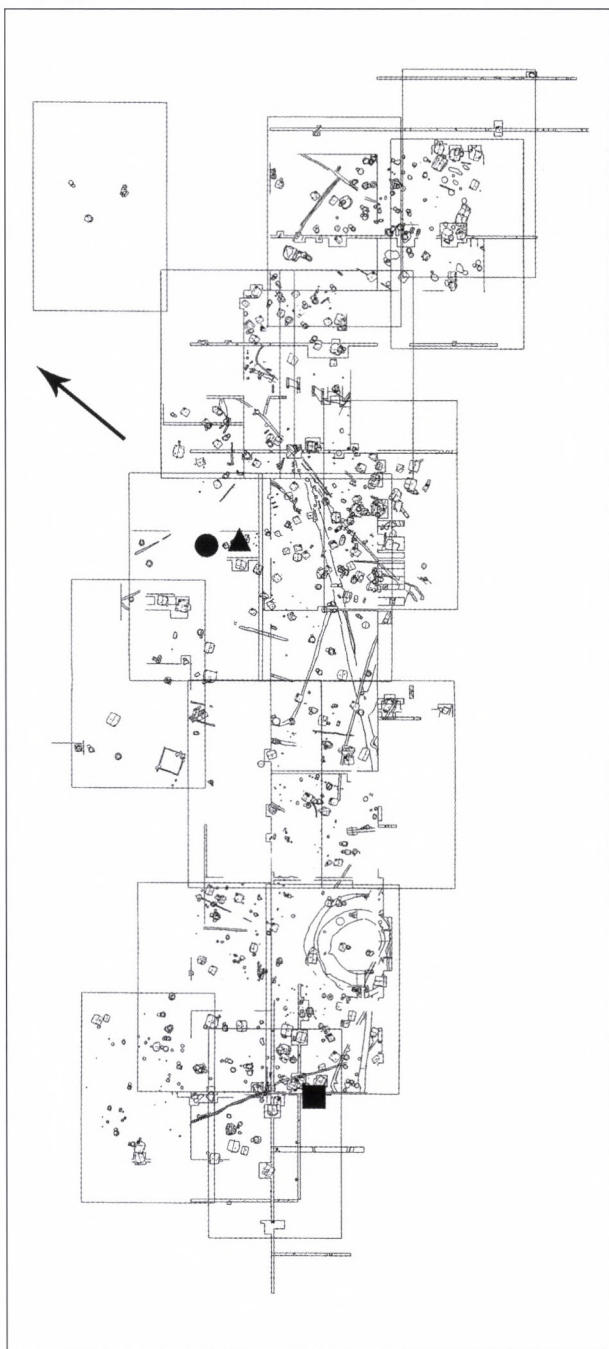

14. kép Az avar kori bográcsok eloszlása a kölkedi telepen: ■ 7. század utolsó harmada, ● 7. század vége – 8. század eleje, ▲ 8. század
Abb. 14 Verteilung der awarenzeitlichen Tonkessel in der Siedlung von Kölked: ■ letztes Drittel 7. Jh., ● Ende 7. – Anfang 8. Jh., ▲ 8. Jh.

zadtól általánossá váló füles, gömbölyű aljú fazekakkal (HAYES 1992, 53; DARK 2001, 43; RICCI 1998, Fig 2.1). A kölkedi telep azonos korú kerámiaanyagában a gyorskorongolt szürke, szemcsés házikerámia kisebb méretű, kihajlú peremű, használat közben másodlagosan átégett, mély tájjaival mutat rokonságot (IG/k5 típus).

A kemence tapasztásában a bográccsal együtt előkerült két gömbös testű kis bögre, melyek a kora avar kori szürke kerámiához sorolhatók (VIDA 1999, IB2/g4 zömökebb változata; 50, 56–57). Ilyen típusú szürke gyorskorongolt bögre került elő Budapest-Vézér úton ovális, bronz csattal, bronz csipesszel, kézzel formált, pecsétlést utánzó, bekarcolt díszítéssel (NAGY 1998, Taf. 96, Taf. 107/2). Stúrovo/Párkány 123. sírjából nagygömbcsüngős fülbevalópárral, melynek lemezgömbjei oválisak, csont tütartóval, kis méretű, gömbös, egyszínű üvegyöngyökből álló nyaklánccal (TOČÍK 1968, 37, Taf. XXIX. 2–4, 8, 10, 12–14, 19, 20). Szintén ilyen típusú bögre került elő Nagyharsány 16. sírből kerek karikájú gyöngycsüngős fülbevalóval, bikonikus gyöngyei közt pár szemegyönggyel (PAPP 1963, 120, IV. t. 12–13, XV. t. 9). A kemence tapasztásában még egy gömbös testű, szürke, szemcsés anyagú, gyorskorongolt bögre is előkerült, mely típus a szürke gyorskorongolt házikerámia használatának végéig jelen van a kölkedi telep leletanyagában. Az I. kemencére ásott 9. házban kézzel formált sütőharang és egy ovális testű, rövid, kihajlú peremű díszítetlen kislefűző töredékei kerültek elő. A kölkedi 'B' temető 583. sírjából került elő egy anyagában, formájában, kidolgozásában nagyon hasonló kézikorongolt bögre. A sírban egy ovális karikájú bronzcsat volt még ötszög alakú, díszítetlen, lemezes csattesttel (KISS 2001, 178, Taf. 98). Ezek alapján az I. kemence tapasztásának kerámiaanyaga a 7. század utolsó harmadára, legkésőbb a 8. század elejére keltezhető (14. kép).

Az avar szállásterületről ez az egyetlen ilyen korongolt, 7. század végére keltezhető cserépbogrács. A helyi, késő avar kori kézzel formált bográcsok és késő antik előképeik közti, eddig „hiányzó láncszem” a kölkedi példány.

Kézzel formált bográcsok (III G technológiai csoport)

A kölkedi telepről három kemencéből ismert kézzel formált cserépbogrács.¹ Viszonylag tiszta, 5% alatti arányban 0,3–0,6 cm méretű tört samottot tartalmazó agyagból készülnek, felületük gonodosan el van simítva, barna, sötétbarna színűek, törésükben feketés szürke, vastag csíkkal. Használat során másodlagosan átégtek. Más, kézzel formált kerámia nem készült ilyen tiszta agyagból a kölkedi telepen. Egy kagylófüles példány mellett két fül nélküli peremtöredék

került elő. Formájuk, méretük, anyaguk megegyezik az ismert késő avar kori kézzel formált bográcsokéval.

A kölkedi telep középső harmadán helyezkednek el a kézzel formált bográcsot tartalmazó objektumok. Az első sorban az alföldi és kisalföldi késő avar kori telepek leletanyagában előforduló kézzel formált cserépbográcsok jelenléte a Duna-menti Kölkeden nem meglepő. A bográcsok használatával függhet össze, hogy mind a három példányuk szabadon álló kemencék munkagödreinek betöltéséből került elő Kölkeden (13. kép).

A kagylófüles bográcsot tartalmazó XXVIII. kemence munkagödreinek betöltéséből más leletanyag nem került elő. A CIV. kemencéből a bográccsal együtt későantik jellegű kerámia (HAJNAL 2005, 464) töredékei, szürke, szemcsés anyagú gyorskorongolt kerámia gömbös testű fazeka és a 7. század második felére, 8. század elejére keltezhető gyorskorongolt fekete kerámia szemcsés anyagú válozatához tartozó bögre (VIDA 1999, IC2/b1-b2 típusa; 68, 70–71) került elő, kézikorongolt késő avar kori kerámiatöredékek mellett. A CVI. kemencéből egy széles szájú, tölcséres, közepesen kihajlú peremű fazék töredéke került elő a nyakán bekarcolt vízszintes vonalköteggel díszítve. Ezek alapján a kézzel formált bográcsok megjelenése a kölkedi telepen közel azonos időszakra tehető a fent tárgyalt kézikorongolt bográcséval, azaz a 7. század végére, 8. század elejére (14. kép).

4. Sütőharangok

Korongolt sütőharangok, kónikus tálak (II E technológiai csoport)

A kölkedi telep anyagában egy sajátos összetételű agyagból kézikorongolt kerámiacsoport volt megfigyelhető,² melynek anyaga 40–50% 0,5–1 mm szemcseméretű durva homokot tartalmaz, okkersárgára, okkerbarnára égették ki, használat közben másodlagosan erősen átégtek, külső felületük sötétszürke, sötét barna színű, anyaguk erősen mállik. A kölkedi telepen szinte kizárólag kónikus tálak készültek ilyen anyagból, csak elvétve fordul elő más típusú edény, bögre vagy fazék. A CXIV. kemence munkagödreinek betöltésében egy feketére átégett, négyszögletes átmetszetű fül is előkerült egy nagyobb perem- és oldaltöredékekkel együtt. Így ezen „talak” egy része biztosan nem tál, hanem sütőharang lehetett. Jobbára csak a peremek és a peremhez közeli oldaltöredékek maradnak meg, a kis számú előkerült aljtöredék, miként a fül töredéke is feketére égett át másodlagosan, anyaguk kézzel szétmorzsolható, a peremtöredékeknél lényegesen rosszabb megtartásúak.

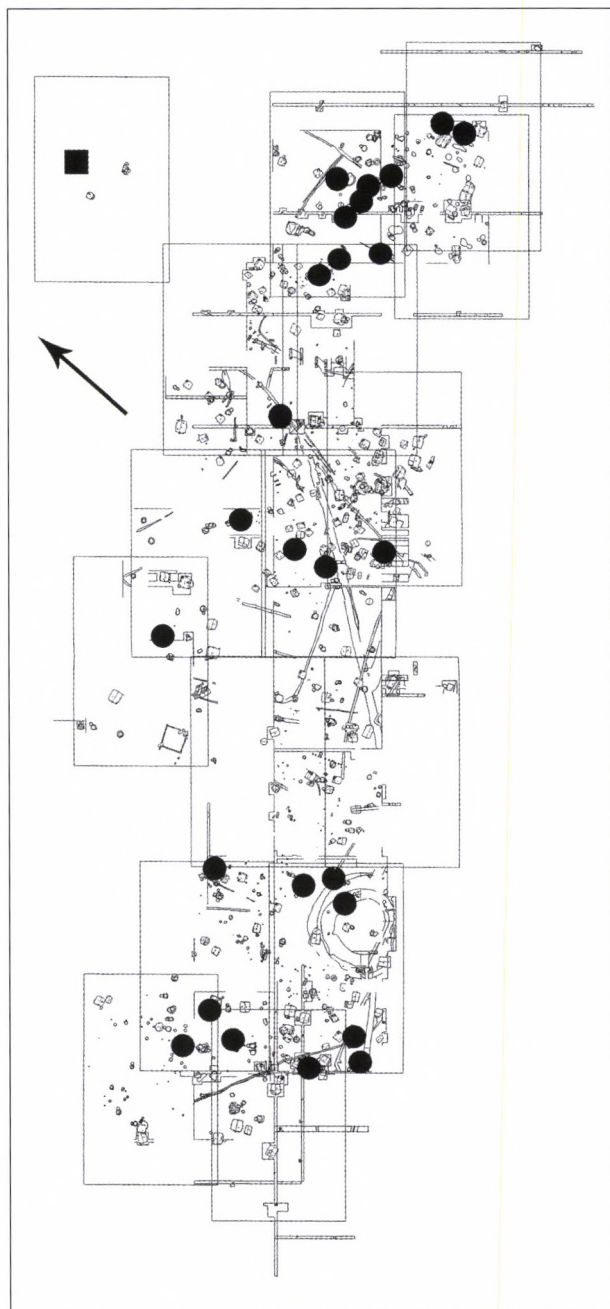

15. kép A kézikorongolt tálak (II E csoport) elterjedése a kölkedi telepen: ● kónikus tálak, ■ sütőharang füle

Abb. 15 Verbreitung der handgedrehten Schüsseln (Gruppe II E) in der Siedlung von Kolked: ● konische Schüsseln, ▲ Backglockengriff

A korongolt sütőharangok és a kónikus tálak egyaránt a Balkán és Itália 7–8. századi fazekasművességéből vezethetők le, egymás mellett mindkét edényforma használatban van (VIDA s.a. összefoglalóval, tipológiával 10–12, 25–29; BROGIOLO–GELICHI 1998, Fig. 3/1, Fig. 4/9–10, Fig. 7/1; BRUNO–

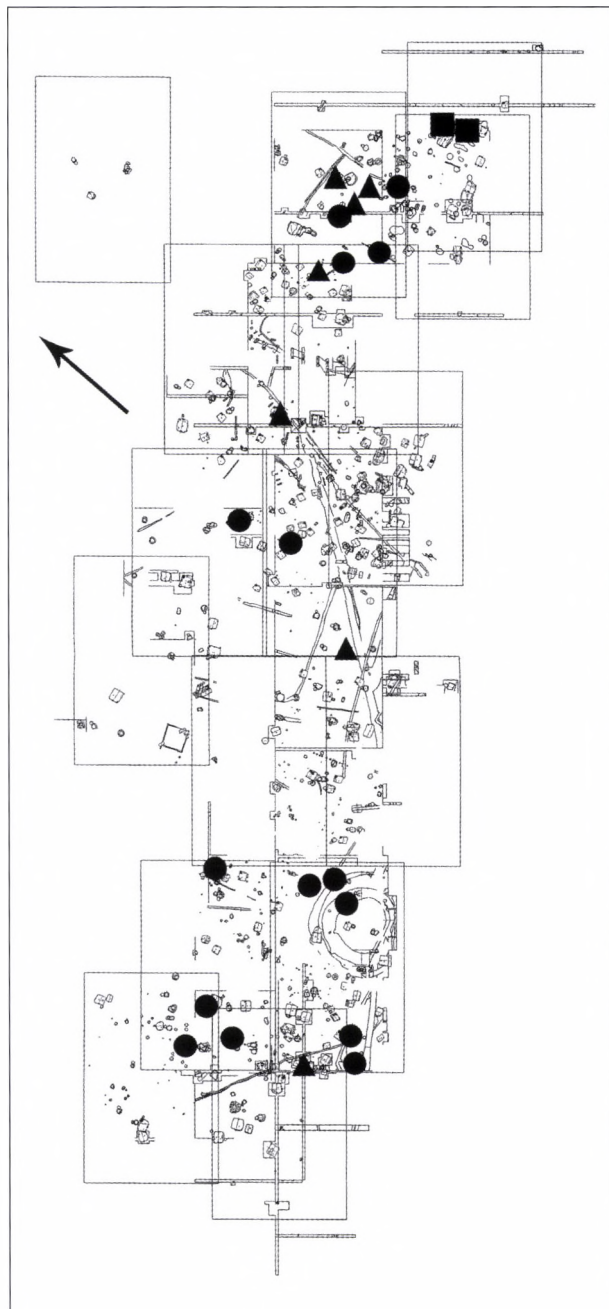

16. kép A kézikorongolt tálak elterjedése a kölkedi telepen: ■ 7. század középső harmada, ● 7. utolsó harmada – 8. század eleje, ▲ 8. század

Abb. 16 Verteilung der handgedrehten Schüsseln in der Siedlung von Kolked: ■ mittleres Drittel 7. Jh., ● letztes Drittel 7. – Anfang 8. Jh., ▲ 8. Jh.

PAPPARELLA 2001, Tav. XVIII/2, 8; GELICHI 1998, Fig. 1.2; ARTHUR-PATTERSON 1998, 521, Fig 7/10; LAVAGNA 1998, 585, Fig. 2/D; POPOVIĆ 1999, Fig. 41/2–3; BJELAJAC 1990, 182–4, IX/1–3 típusok, Pl. XXI/10–12; CIGLENEČKI 2000, Sl. 108/12, Sl. 120/1–3, Sl. 134/9; MASSA-PORTU–

LANO-VITALI 1999, Tav. LXXVIII/1, Tav. LXXIII/1-3; GUGLIEMMETTI 1996, 11, Tav. II/15-22; BROGIOLO-MASSA-PORTULANO-VITALI 1996, Fig. 10/1-4; STAFFA-ODOARDI 1996, 95. sz. forma, 195). A kölkedi telep gyorskorongolt, késő antik jellegű kerámiájában, illetve a késő antik durva házi kerámiát utánzó, de helyi germán elemeket is hordozó, gyorskorongolt szürke szemcsés kerámiájában a korszak balkáni és itáliai fazekasművességének szinte minden edénytípusa megtalálható. Feltűnően hiányoztak azonban ezekből a gyorskorongolt csoportokból a késő antik telepek jellegzetes mély, kónikus sütőtáljai (CIGLENEČKI 1984, 78, Abb. 1/4-5, Abb. 6/66; CIGLENEČKI 2000, 1. típusú tálak, 67-68; LANDSTÄTTER 2000a, Abb.6/5-6; LANDSTÄTTER 2000b, 147-148, Taf. 14/6-7, Taf. 15/1-2; BIERBRAUER 1987, 191-3. 1a-f típusú tálak; BRUNO-PAPPARELLA 2001, Tav. XXI/5-6; KUZMANOV 1985, 43, Tablo 25, Tip VIII/42;), melyek a késő antik párhuzamaikhoz hasonlóan, Kölkeden is a kézikorongolt kerámiában fordulnak elő.

A korongolt sütőharangok, kónikus tálak használatának kezdetét a 132. ház betöltésében germán típusú kerámia bikónikus edényével való együttes előfordulása keltezi. Ennek az edénytípusnak egyik legkésőbbi, a 7. század középső harmadára, harmadik negyedére datálható, sírba került edénye a kölked 'B' temető 470. sírjából ismert, ahol spiráltaúsírozott rövid veretes, soktagú, nyugati típusú vas övkészlettel együtt került elő (CHRISTLEIN 1966, 44-59; SIEGMUND 1998, 207; MARTIN 1996a, 63-64; MARTIN 1996b, 351-352; RUPP 1995, 74-79). Szintén a 132. ház betöltéséből került elő egy szürke szemcsés házikerámiához tartozó edényoldal, rajta S-alakú bepecsételt díszítéssel, ami szintén legkésőbb a 7. századra keltezhető (VIDA 1999, 36-39). A kölkedi telepen kónikus tálakkal együtt kora avar kori gyorskorongolt szürke kerámia gömbös testű bögréivel, füles korsójával, a gyorskorongolt fekete kerámia tisztább anyagú változatának bögréivel a 7. század középső harmadából (VIDA 1999, 68-70). A 7. század utolsó harmadában, a 7. század végén is használatban vannak, ezt a kora avar kori szürke kerámia ovális testű fazekai (VIDA 1999, IB2/g1, g2; 49, 56-57) és a fekete kerámia szemcsés anyagú változatának bögréi (VIDA 1999 IC2; 70-71) igazolják a kónikus tálakat is tartalmazó leletegyüttesekben. A korongolt sütőharangok, sütőtálak a késő avar korban is megtalálhatók a kölkedi telepen, ezt a 126. ház és a LXI. gödör betöltéséből a táltörödékek mellől előkerült sárga kerámia darabjai keltezik a késő avar kori kézikorongolt kerámia mellett.

A közölt leletanyagban korongolt sütőharang és nagyméretű, kónikus korongolt sütőtál egyelőre

csak a kölkedi telepről ismert az avar szállásterületen belül.

A feltárt területen egyenletesen elszórtan fordulnak elő a kölkedi telepen (15. kép). A 7. század középső harmadában a feltárt terület keleti szélén kerültek elő. A 7. század utolsó harmadában és a 8. században a telep szinte teljes területén megtalálhatók (16. kép). A legkorábbi példányok gödörházak betöltéséből származnak: 132. és 134. házakból. A 7. század utolsó harmadától már a gödörházak mellett nagyobb számban a szabadon álló kemencék munkagödreiből ismertek. Ez a jelenség feltehetően összefügg azzal, hogy a korábban a házak közelében végzett sütésfőzési tevékenység a 7. század végén, utolsó harmadában az ekkor megjelenő új objektumtípushoz, a szabadon álló kemencékhez tevődik át.

Kézzel formált sütőharangok (III H technológiai csoport)

Sütőharangok, parázsborítók az első késő avar kori alföldi telepátásokon már előkerültek. A kézzel formált bográcsokhoz hasonlóan első sorban az Alföldről, a Kisalföldről ismertek. A késő avar korban belül a régészeti topográfiai munkák során felszíni gyűjtésből és kisebb ásatásokon előkerült darabokat a 8. század végére - 9. századra keltezték, a bográcsokhoz hasonlóan a Szaltovó-Majaki kultúra 9-10. századi edényeit tartották előképüknek (SZŐKE 1980, 187-8). Az eperjesi telep feldolgozása során Bálint Csanád tipologizálta a sütőharangokat, a kónikus és ívelt oldalú nagyobb edények mellett előkerült kisebb változataikat fedőként határozta meg (BÁLINT 1991, 59-61). Újabb késő avar kori telepátásokon azonban egyértelműen 8. századra keltezhető anyaggal együtt kerültek elő (BÁLINT 1991, 58-60; VIDA 1996, 334; ZÁBOJNÍK 1988, 419; FIEDLER 1994, 338; ZÁBOJNÍK 2006, 141). Ezzel együtt balkáni és itálai eredzettségük látszott igazolódni. Ezekben a területeken a sütőharang a bronzkortól folyamatosan meglévő, formájában alig változó tárgytypus a 7-8. században is használatban van (VIDA s.a. 15-29). Az őskortól az újkorig használatban levő sütőharangoknak monografikus feldolgozását, teljes tipológiáját, funkcióját, eredetkérdéseit Vida Tivadar vizsgálta (VIDA s.a.), avar szállásterületen való megjelenésüket a 7. századra keltezte (VIDA s.a. 29-32; korábban lehetőségként FIEDLER 1994, 348)

A kölkedi telep kézzel formált kerámiájától anyagösszetételében és kidolgozásában eltérő csoportot alkotnak a kézzel formált sütőharangok.³ Anyagukba 5-15%, 0,5-2 cm átmérőjű, durvára tört kerámiát, helyenként kevés tört salakot is kevernek. Emellett 5% körül szerves anyagot, tört növényi anyagot is tartalmaznak. Durva kidolgozásúak, több esetben meg-

figyelhető, hogy egy negatív formázást elősegítő halomra építik fel az edényeket, ezt a nedves agyaghalomot helyenként szálas növényi anyaggal burkolják, melynek lenyomata az edény belső felületén megmarad. A sütőharangok külső felülete viszonylag gondosan el van simítva, a belső oldalukon durva eldolgozásnyomok figyelhetők meg, fazekaskés-szerű eszköz nyomaival. Gyengén égetettek, jobbra csak a használat során másodlagosan átégett részei maradnak meg: a peremek. Külső oldaluk barna, okkerbarna, sötétbarna, míg belső oldaluk és törésük sárga, sárgásbarna színű. Fültöredék nem került elő. Sem az egyes formai csoportok közt, sem a korai és a késői példányok közt nem figyelhető meg technológiai különbség. A sütőharangokkal egyező anyagból más típusú edény nem került elő a kölkedi telep leletei közt.

A kölkedi telepen előkerült kézzel formált sütőharangokat formai jegyeik alapján 4 típusba sorolhatjuk (17. kép):

- a₁: oldalakkal kisméretű, lapos sütőharang egyenes, kónikus oldalakkal⁴
- a₂: kisméretű, lapos sütőharang ívelt oldalakkal⁵
- b₁: nagyobb méretű, magas sütőharang egyenes, kónikus oldalakkal⁶
- b₂: nagyobb méretű, magas sütőharang íves oldalakkal⁷

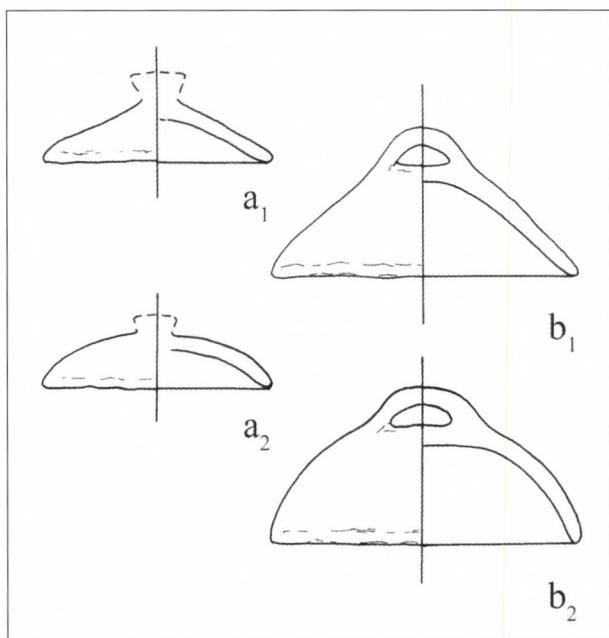

17. kép A sütőharangok típusai a kölkedi telepen
Abb. 17 Typen der Backlocken in der Siedlung von
Kölked

Az egyes formai típusok eloszlásában nem mutatható ki különbség a kölkedi telepen belül (18. kép) mindegyik formai típus egyenletesen szóródik a telep területén.

Szórványosan a kölkedi telep kora avar kori objektumainak betöltésében is megtalálhatók. Legkorábbra, a 7. század első felére keltezhető kézzel formált sütőharangok pecsételt díszű kerámiával együtt fordulnak elő: a 21. ház betöltésében germán jellegű kerámia gömbös testű bögréje került elő hálós besimított díszsel, alatta pecsételt sorokkal (VIDA 1999, IA; 35, 37–39). A 146. házból szintén germán jellegű kerámia polírozott bögrealjja ismert. A 7. századra keltezhető további leletegyüttesekben kora avar kori gyorskorongolt szürke kerámia kiöntőcsöves edénye került elő sütőharanggal együtt a 99. házból, füleskorsója és fazekai a 79, 88–89, és a 146. házból. Bepecsételt díszű kora avar kori szürke kerámia került elő a 79. és a 99. házból: szembefordított háromszögekből, háromszögekből és bekarcolt vízszintes vonalkötegből, valamint hegyükkel érintkező kettős háromszögekből álló pecsétléssel díszítve (VIDA 1999, 36–39). Ezen 7. századi együttesekben nagy számban fordulnak elő gyorskorongolt szürke házikerámia különböző, fedőhornyos peremű fazekai és bögréi: 21, 79, 92, 99. házakban, valamint késő antik jellegű kerámia edényei. 37, 43, 54, 72, 78. és 79. házakban (HAJNAL 2005, 458, 464, 466–7, 469, 471). Ebben a korai horizontban a sütőharangoknak csak az a₁ és a₂ típusa került elő, a kölkedi telep feltárt részének teljes területén megtalálhatók.

A 7. század utolsó harmadában, végén megnövekedik a kézzel formált sütőharangok száma, ezekkel együtt kerültek elő a kora avar kori szürke kerámia legkésőbbi típusai, különféle ovális testű fazekai (VIDA 1999, IB2/g1, g2, g3; 47, 56–57), a fekete kerámia szemcsés anyagú, késői változatának edényei (VIDA 1999, IC2; 66, 68–71). Mellettük megjelennek a késő avar korban általánossá váló kézikorongolt fazéktípusok, egyelőre azonban csak a kora avar kori gyorskorongolt edényeket utánzó formái. A kézzel formált sütőharangok kisebb, laposabb változatai mellett már a magasabb, nagyobb formák is előfordulnak, a kölkedi telepen belül a feltárt terület teljes egészén megtalálhatóak, az egyes formai típusok területileg nem különülnek el. A 7. század első két harmadában a sütőharangok gödörházak betöltésében fordultak elő, a 7. század végén, utolsó harmadában megjelenő új objektumtípus, a szabadon álló kemencék munkagödreiből is szép számmal ismertek kézzel formált sütőharangok.

A késő avar korra keltezhető kézikorongolt kerámiát és sütőharangot tartalmazó objektumok szintén a kölkedi telep teljes területén szóródnak. A gödörházak mellett továbbra is nagy számban szabadon álló kemencék munkagödreiből kerültek elő. Kizárólag a b₁ és b₂ típusba sorolható kézzel formált sütőharangok datálhatók a 8. századra.

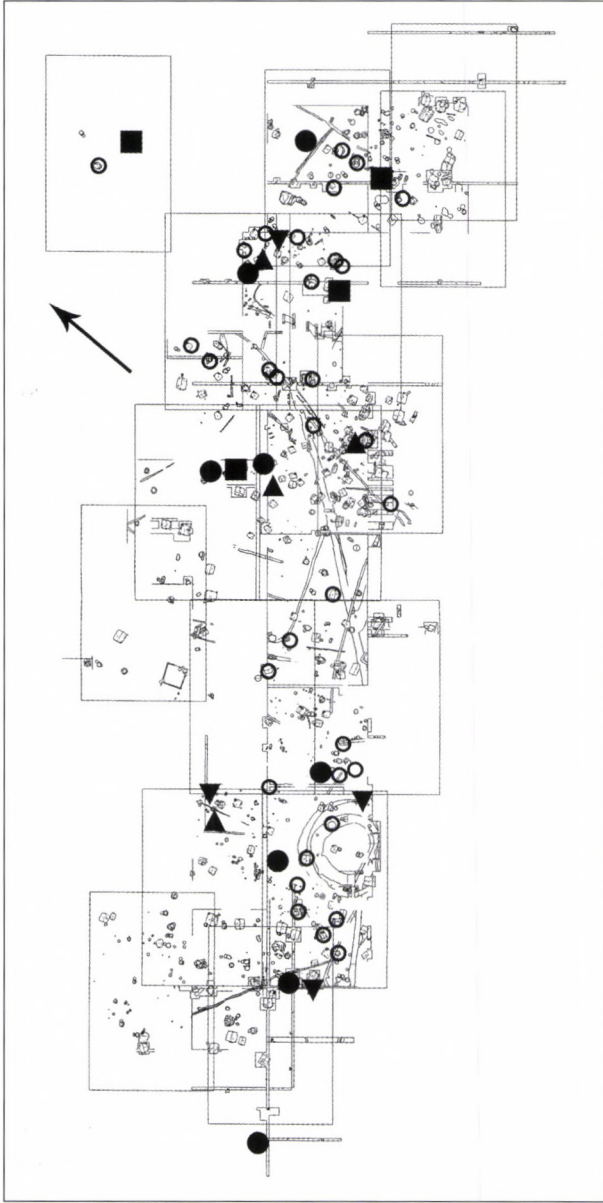

18. kép A sütőharangok elterjedése a kölkedi telepen: ▲ a₁ típus, ▼ a₂ típus, ■ b₁ típus, ● b₂ típus, ○ típusba nem sorolható töredékek

Abb. 18 Verbreitung der Backlocken in der Siedlung von Kölked: ▲ Typ a₁, ▼ Typ a₂, ■ Typ b₁, ● Typ b₂, ○ unbestimmbare Stücke



19. A sütőharangok eloszlása a kölkedi telepen: ▼ 7. század első harmada, ■ 7. század középső harmada, ● 7. utolsó harmada – 8. század eleje, ▲ 8. század

Abb. 19 Verteilung der Backlocken in der Siedlung von Kölked: ▼ erstes Drittel 7. Jh., ■ mittleres Drittel 7. Jh., ● letztes Drittel 7. – Anfang 8. Jh., ▲ 8. Jh.

A sütőharangok a telep egyes periódusaiban többnyire egyenletesen helyezkednek el, a feltárt terület teljes egészén szétszórtan, az egyes periódusokon belül nem figyelhetők meg szabályosságok a leletek földrajzi elterjedésében (19. kép).

A sütőharangok most közölt, biztosan a kora avar korra keltezhető, 7. századi csoportja a késő antik eredetű 5–7. századi előképeik és az általánosan elterjedt

késő avar kori alföldi, kisalföldi darabjai közti hiányzó látszemet alkotják. Az a tény, hogy Kölkeden a legkorábbra keltezhető, erős germán jegyeket mutató telepanyagban is megtalálhatóak, inkább a gepida telepeken megtalálható fedőkkel, vagy parázsborítókkal (B. TÓTH 2006, 118) rokonítják a kisebb, laposabb korai példányokat. A bográcsokkal és a szabadon álló kemencék megjelenésével jellemezhető életmódbeli

átalakuláshoz kapcsolódik azonban az eddig ismert késő avar kori sütőharangokkal megegyező formájú és méretű ilyen típusú edények megjelenése, elterjedése a kölkedi telepen.

5. Összegzés

A sütőharangok és cserépbográcsok korongolt változata csak a kölkedi telepen került elő eddig az avar szállásterületen belül. A jó balkáni, itáliai kapcsolatokkal rendelkező népesség anyagi kultúrájában már a fémnyagon és a gyorskorongolt kerámián (késő antik jellegű kerámia, gyorskorongolt sűrű házi kerámia) jól körülhatárolható volt a késő antik kultúrkör hatása. A korábban felvetett lehetőség a késő avar kori kézzel formált cserépbográcsok és sütőharangok balkáni, illetve itáliai eredeztetésére (VIDA s.a., 29–32; MESTERHÁZY 1985, 158–159) a kölkedi leletek előke-rülésével beigazolódnak látszik. A feltételesen 8. század második felére tett használatuk is pontosabbá vált: a sírkerámia alapján jobban datálható gyorskorongolt kerámiatípusokkal való előfordulása segítségével a 8. század elejétől megfigyelhetők a kölkedi telep lelet-anyagában. A kézikorongolt változataik valamivel korábbra, a 7. század utolsó harmadától, második felétől a 8. század elejéig keltezhetők. Érdekes jelenség, hogy a kölkedi germán eredetű népesség temetkezéseiben a korongolt sütőharangok, kónikus sütőtálak, cserépbogrács megjelenésével egy időben jelentkeznek a Čadjavica-körhöz tartozó ékszerek: antropomorf, ke-

leti típusú fibula, trapéz alakú lemezc süngők gyöngyök közé fűzve, a késő antik hatású kultúra (KISS 1996, 200–201; GARAM 2001, 20–22, 45) korban legkésőbbi visszfényei ezen a lelőhelyen.

Kölkeden, a késő avar korban mind a sütőharangok, mind a bográcsok első sorban szabadon álló kemencék munkagödreiből kerülnek elő: feltehetően a ház(ak)tól távolabb eső kemencéknél végzett sütés-főzés során használták ezeket. A sütőharangok, sütőtálak és cserépbográcsok megjelenése, majd elterjedése a kölkedi telepen a szabad tűznél való főzés új formáinak átvételére, és a korábbinál szélesebb körben való alkalmazása mellett szól a 7. század végén, utolsó harmadában. Ezzel együtt a gödörházak között egy új típusú melléképület is megjelenik: a szabadon álló kemecék. Ezek szintén az étkezési kultúrában, étkezési szokásokban végbenő változást jelzik. A kölkedi temetők anyagában ebben a korszakban a korábbi gazdagság, szoros nyugati kapcsolatok halványulni látszanak: a soktagú meroving típusú garnitúrák és a velük egykorú női ékszerek már kevesebb számban, gyengébb minőségben készülnek, a nemesfém mellékletek megritkulnak a sírokban. A telepen a korábbi, 7. század első két haramdára keltezhető, változatos formakincsű asztali edények száma és formaválasztéka csökken. A főzőedények közt a gyorskorongoltak aránya szintén kisebb lesz. Ezek a jelenségek együttesen a 7. század utolsó harmadában, a 8. század elején végbenő életmódbeli változást mutatnak a kölkedi településen.

Jegyzetek

- 1 A XXXVIII, CIV, CVI. kemencék betöltéséből került elő kézzel formált bogrács.
- 2 A 23, 80, 11, 126, 127, 132, 134. házakból, valamint a III, X, XII, XXIV, XLIX, LXXVII, XC, XCIII, XCV, XCVI, XCVIII, CVI, CXIV, CXV. kemencékből, a LXI. gödörből, a II és a IV. kútból, továbbá a XXIX. árokból került elő IIE csoportba sorolható korongolt tál.
- 3 Az 5, 9, 17, 20, 21, 23, 31, 34, 37, 42, 54, 72, 78, 79, 80, 83, 84, 88, 90, 92, 96, 99, 113, 125, 130, 146, 120, 147. házakból; valamint a II, VII, VIII, X, XX, XXVIII, LIX, LXII, LXIX, LXXII, LXXVII, LXXIX, XCIV, XCVI, CIV, CV, CXVII, CXX. kemencéből, a XXIX, LXXVII, LXXVIII. árokból került elő kézzel formált sütőharang.
- 4 A Kölked-feketekapui telepen az 5, 21, és 113. házakból, és a LXXII. kemencéből ismert.
- 5 Kölkeden a 23. és a 92. házból, az LIX. és a LXXIX. kemencéből, valamint a XXIX. árokból került elő.
- 6 A 9. és a 125. házból, a XX, XXVIII, LXIX, CVI, CVII. kemencékből, valamint a XXIX, LXXVII, és LXXVIII. árok betöltéséből ismert Kölkeden.
- 7 A LXII, LXIII, CV, CXVII. kemencék munkagödérében volt megtalálható Kölkeden.

IRODALOM

- ARTHUR–PATTERSON 1998 ARTHUR, P.–PATTERSON, H., *Local pottery in Southern Puglia in the sixth and the seventh centuries*. in: (a cura di) Saguí, L., *Ceramica in Italia VI–VII secolo*. Atti del Convegno in onore di John W. Hayes. Roma, 11–13 maggio 1995, Bibliotheca di Archeologia Medioevale, Firenze 1998, 511–530.

- BÁLINT 1990 BÁLINT, CS., *Über einige Tonkessel aus der Umgebung von Šarkel*. in: (hrsg.) Bálint, Cs., *Die Keramik der Saltovo-Majaki Kultur und ihrer Varianten*. VAH III (1990) 9–24.
- BÁLINT 1991 BÁLINT, CS., *Die spätawarezeitliche Siedlung von Eperjes*. VAH IV (1991).
- BIERBRAUER 1987 BIERBRAUER, V., *Invillino-Ibligo in Friaul. I. Die römische Siedlung und das spätantiken-frühmittelalterliche Castrum*. Mit Beiträgen von Bosio, L., von den Driesch, A., Mackensen, M., und Stork, M. MBV 33 (1987).
- BJELAJAC 1990 BJELAJAC, LJ., *La céramique et les lampes*. in: (Éd.) Bavant, B.–Kondić, V.–Spieser, M., *Caričin Grad II. Le quartier Sud-ouest de le ville haute*. Collection de l'École Française de Rome 75. Belgrade-Rome 1990, 161–190.
- BÓNA 1973 BÓNA I., *VII. századi avar települések és Árpád-kori magyar falu Dunaujvárosban. – Avarische Siedlungen aus dem 7. Jahrhundert und ein Ungarisches Dorf aus der Árpádenzeit (11.–13. Jh.) in Dunaujváros*. Fontes ArchHung 1973.
- BROGIOLO–GELICHI 1998 BROGIOLO, G. P.–GELICHI, S., *La ceramica comune in Italia settentrionale tra IV e VII secolo*. in: (a cura di) Saguí, L., *Ceramica in Italia VI–VII secolo*. Atti del Convegno in onore di John W. Hayes. Roma, 11–13 maggio 1995, Bibliotheca di Archeologia Medioevale, Firenze 1998, 209–226.
- BROGIOLO–MASSA–PORTULANO–VITALI 1996 BROGIOLO, G. P.–MASSA, S.–PORTULANO, M.–VITALI, M., *Associazioni ceramiche nei contesti della prima fase longobarda di Brescia – S. Giulia*. in: (a cura di) Brogiolo, G. P.–Gelichi, S.) *La ceramica altomedievale (fine VI – X secolo) in Italia settentrionale: produzione e commerci*. 6° seminario sul tardoantico e l'altomedioevo in Italia centrosettentrionale. Monte Barro - Galbiate (Lecco) 21–22 aprile 1995. DocArch 7 (1996) 15–32.
- BRUNO–PAPPARELLA 2001 BRUNO, G. A.–PAPPARELLA, F. C., *La ceramica tardoantica e altomedioevale*. in: (a cura di) Roma, G., *Necropoli e insediamenti fortificati nella Calabria settentrionale I. Le necropoli altomedioevali*. Scavi e ricerche 14 (2001) 71–91, Bari.
- CHRISTLEIN 1966 CHRISTLEIN, R., *Das alamannische Reihengräberfeld von Markoberdorf im Allgäu*. MhBV 21 (1966).
- CIGLENEČKI 1984 CIGLENEČKI, S., *Die Keramik des 4.–6. Jahrhunderts von Gradec Tinje und Korinjski hrib, Slowenien*. ArchA 68 (1984) 131–328.
- CIGLENEČKI 2000 CIGLENEČKI, S., *Tinje nad Loko pri Žusmu. Poznoantična in zgonjesrednjeveška naselbina. – Tinje oberhalb von Loka pri Žusmu. Spätantike und frühmittelalterliche Siedlung*. Ljubljana 2000.
- CSEH 1999 CSEH, J., *Linguistica Gothica-Gepidica. Kutatástörténet és nyelvészeti-régészeti szemelvények a gepida fazekasság történetéből*. in: (szerk.) Újváry, Z., *Ünnepi kötet Szabó László tiszteletére*. Debrecen 1999, 55–66.
- DARK 2001 DARK, K., *Byzantine pottery*. h. n. 2001.
- FIEDLER 1994 FIEDLER, U., *Zur Datierung der Siedlungen der Awaren und der Ungarn nach der landnahme. Ein Beitrag zur Zuordnung der Siedlung von Eperjes*. ZfA 28 (1994) 307–352.
- FODOR 1984 FODOR, I., *Kazárok, bolgárok, magyarok. Szélgjegyzetek Peter B. Golden könyvéhez. – Chasaren, Bulgaren, Ungarn. Randbemerkungen zum Werk von P. B. Golden*. ArchÉrt 111 (1984) 100–108.
- GARAM 1982 GARAM, É., *Rómaikori rézüstök korai avar sírokban. – Römerzeitliche Kupferkessel in frühawarischen Gräbern*. ArchÉrt 109 (1982) 73–88.
- GARAM 2001 GARAM, É., *Funde byzantinischer Herkunft in der Awarenzeit vom Ende des 6. bis zum Ende des 7. Jahrhunderts*. MonAvarArch 5 (2001).
- GELICHI 1998 GELICHI, S., *Ceramiche "tipo Classe"*. in: (a cura di) Saguí, L., *Ceramica in Italia VI–VII secolo*. Atti del Convegno in onore di John W. Hayes. Roma, 11–13 maggio 1995, Bibliotheca di Archeologia Medioevale, Firenze 1998, 481–486.
- GUGLIELMETTI 1996 GUGLIELMETTI, A., *La ceramica comune fra fine VI e X sec. a Brescia, nei siti di casa Pallaveri, palazzo Martinengo Cesaresco a piazza Labus*. in: (a

- cura di) Brogiolo, G. P.–Gelichi, S., La ceramica altomedievale (fine VI–X secolo) in Italia settentrionale: produzione e commerci. 6° seminario sul tardoantico e l'altomedioevo in Italia centroseptentrionale. Monte Barro – Galbiate (Lecco) 21–22 aprile 1995. *DocArch* 7 (1996) 9–13.
- HAJNAL 2005 HAJNAL ZS., *Késő antik jellegű kerámia a Kőlked-feketekapu avar kori telepről. – Keramik spätantiken Charakters aus der awarenzeitlichen Siedlung Kőlked-Feketekapu.* *ComArchHung* 2005, 437–480.
- HAYES 1992 HAYES, J. W., *Excavations at Saraçane in Istanbul 2. The Pottery.* Princeton 1992.
- KISS 1996 KISS, A., *Das frühawarenzeitlich gepidische Gräberfeld von Kőlked-Feketekapu A.* Mit Beiträgen von M. Martin, P. Stadler und I. Takács. Monographien zur Frühgeschichte und Mittelalterarchäologie 2. Studien zur Archäologie der Awaren 5. Innsbruck 1996.
- KISS 2002 KISS, A., *Das awarenzeitliche Gräberfeld in Kőlked-Feketekapu B. I–II.* *MonAvarArch* 6 (2002).
- KOVALOVSZKI 1975 KOVALOVSZKI, J., *Előzetes jelentés a dobozi Árpád-kori faluásatásról 1962–74. – Vorbericht über die Ausgrabung des Árpádenzeitlichen Dorfes Doboz 1962–1974.* *ArchÉrt* 102 (1975) 204–222.
- KUZMANOV 1985 KUZMANOV, G., *Rannovizantijszka keramika ot Trakija i Dakija (IV-nacsaloto na VII. v.). – Ceramique de la haute epoque Byzantine provenant de Thrace et de Dacie (IV^e–le debut du VII^e s.).* Razkopki i Proucsvanija XIII. Szofija, 1985.
- LANDSTÄTTER 2000a LANDSTÄTTER, S., *Von Noricum Mediterraneum zur Provincia Sclaborum. Die Kontinuitätsfrage aus archäologischer Sicht. – Od Sredozemskega Norika do Provincia Sclaborum. Vprašanje kontinuitete z vidika arheologije.* in: (Ur./Hrsg.) Bratož, R., *Slovenija in sosednje dežele med antiko in Karolinško dobo. Začetki slovenske etnogeneze. Slovenien und die Nachbarländer zwischen antike und karolingischer Epoche. Anfänge der slowenischen Ethnogenese I–II.* Ljubljana 2000, 219–240.
- LANDSTÄTTER 2000b LANDSTÄTTER, S., *Die materielle Kultur der Spätantike in den Ostalpen. Eine Fallstudie am Beispiel der westlichen Doppelkirchenanlage auf dem Hemmberg.* *Mitteilungen der Prähistorischen Kommission Öst. Ak. Wiss. Phil.-hist. Klasse* 35. Wien 2000.
- LAVAGNA 1998 LAVAGNA, R., *Savona. Complesso monumentale del Priamar. La ceramica comune.* in: (a cura di) Saguí, L., *Ceramica in Italia VI–VII secolo.* *Atti del Convegno in onore di John W. Hayes.* Roma, 11–13 maggio 1995, *Bibliotheca di Archeologia Medioevale*, Firenze 1998, 585–590.
- MARTIN 1996a MARTIN, M., *Tauschierte Gürtelgarnituren und Beschläge des frühen Mittelalters im Karpatenbecken und ihre Träger.* in: (hrsg.) Bialeková, D. – Zábajník, J., *Ethnische und Kulturelle Verhältnisse an der mittleren Donau vom 6. bis zum 11. Jahrhundert.* Bratislava 1996, 63–74.
- MARTIN 1996b MARTIN, M., *Zu den tauschierten Gürtelgarnituren und Gürtelteilen der Männergräber von Kőlked-Feketekapu A.* in: KISS 1996, 345–361.
- MASSA–PORTULANO–VITALI 1999 MASSA, S.–PORTULANO, B.–VITALI, M., *I contesti della prima e piena fase longobarda.* in: (a cura di) Brogiolo, G. P., S. Giulia di Brescia gli scavi dal 1980 al 1992. *Reperti preromani romani e alto medievale.* Firenze 1999, 333–345.
- MESTERHÁZY 1985 MESTERHÁZY K., *Népvándorláskori cserépiüstök. – Völkerwanderungszeitliche Tonkessel.* *FolArch* XXXVI (1985) 149–163.
- NAGY 1998 NAGY, M., *Awarenzeitliche Gräberfelder im Stadtgebiet von Budapest I–II.* *MonAvarArch* 2 (1998).
- PANTÒ 1996 PANTÒ, G., *La ceramica in Piemonte tra la fine del VI e il X secolo.* in: (a cura di) Brogiolo, G. P.–Gelichi, S., *La ceramica altomedievale (fine VI–X secolo) in Italia settentrionale: produzione e commerci.* 6° seminario sul tardoantico e l'altomedioevo in Italia centroseptentrionale. Monte Barro – Galbiate (Lecco) 21–22 aprile 1995. *DocArch* 7 (1996) 95–127.

- PAPP 1963 PAPP L., *A nagyharsányi avarkori temető I. – Das awarenzeitliche Gräberfeld von Nagyharsány*. JPMÉ 1963 (1964) 113–142.
- POPVIĆ 1999 POPVIĆ, M., *Tvrđava Ras. – Fortress Ras*. Arheološki Institut Posebna izdanja 34. Beograd 1999.
- RICCI 1998 RICCI, M., *La ceramica comune del contesto di VII secolo della Crypta Balbi*. in: (a cura di) Saguí, L., *Ceramica in Italia VI–VII secolo*. Atti del Convegno in onore di John W. Hayes. Roma, 11–13 maggio 1995, Bibliotheca di Archeologia Medioevale, Firenze 1998, 351–382.
- RUPP 1995 RUPP, C., *Das langobardische Gräberfeld von Nocera Umbra*. Inauguraldissertation der Rheinischen Friedrich-Wilhelms Universität zu Bonn, Bonn 1995.
- SCORPAN 1976 SCORPAN, C., *Originii și linii evolutive în ceramica romano-bizantină (sec. IV–VII) din arilele mediteraneană și Pontic. – Origines et lignes évolutives de la céramique romano-byzantine (IV^e–VII^e siècles) de l'espace méditerranéen et pontic*. Pontica 9 (1976) 155–185.
- SIEGMUND 1998 SIEGMUND, F., *Merowingerzeit am Niederrhein. Die frühmittelalterlichen Funde aus dem Regierungsbezirk Düsseldorf und dem Kreis Heinsberg*. Mit einem Beitrag von Ulrich Jux. Rheinische Ausgrabungen 34. Veröffentlichung des Landschaftsverbandes Rheinland. Rheinisches Amt für Bodendenkmalpflege, Köln 1998.
- STAFFA–ODOARDI 1996 STAFFA, A. R.–ODOARDI, R., *Le produzioni ceramiche in Abruzzo fra V e XII secolo*. in: (a cura di) Brogiolo, G. P.–Gelichi, S., *La ceramica altomedievale (fine VI–X secolo) in Italia settentrionale: produzione e commerci*. 6^o seminario sul tardoantico e l'altomedioevo in Italia centrosettentrionale. Monte Barro – Galbiate (Lecco) 21–22 aprile 1995. DocArch 7 (1996) 171–215.
- SZŐKE 1980 SZŐKE, B. M., *Zur awarenzeitlichen Siedlungsgeschichte des Körös-Gebietes in Südost-Ungarn*. Acta ArchHung 32 (1980) 181–203.
- TAKÁCS 1986 TAKÁCS, M., *Die arpadenzeitlichen Tonkessel im Karpatenbecken*. VAH I (1986).
- TOČÍK 1968 TOČÍK, A., *Slawisch-awarisches Gräberfeld in Štúrovo*. ArchSlov Catalogi II (1968).
- B. TÓTH 2006 B. TÓTH, Á., *Gepidische Siedlungen im Theissgebiet*. MonGermArch 4 (2006).
- TROGMAYER 1960–1962 TROGMAYER O., *Népvándorláskori telepnyomok Bokros határában*. MFMÉ 1960–62, 3–8.
- VIDA 1991 VIDA, T., *Újabb adatok az avarkori „fekete kerámia” és a korongolatlan cserépbográcsok kérdéséhez. – Weitere Angaben zur Frage der awarenzeitlichen „schwarzen Keramik” und der handgeformten Tonkessel*. MFMÉ 1984–1985/2 (1991) 385–400.
- VIDA 1996 VIDA, T., *Avar Period Settlement remains and graves at the site of Gyoma 133*. in: (ed.) Vaday, A., *Cultural and Landscape Changes in S-E Hungary II. Prehistoric, Roman Barbarian and Late Avar Settlement at Gyoma 133 (Békés County Microregion)* *Achaeologia* 5. Budapest 1996, 323–364.
- VIDA s. a. VIDA, T., *Backglocken, Backdeckel und Backhauben*. *Archäologische Angaben zur Ernährungskultur Süd- und Mitteleuropas*. Kézirat, s.a.
- VIDA 1999 VIDA, T., *Die awarenzeitliche Keramik I. (6.–7. Jh.)*. VAH VIII (1999).
- ZÁBOJNÍK 1988 ZÁBOJNÍK, J., *On the problems of settlements on the avar khaganate period in Slovakia*. AR 40 (1988) 401–437.
- ZÁBOJNÍK 2006 ZÁBOJNÍK, J., *Nálezy tzv. zvonov na pečenie na lokalitách z obdobia avarského kaganátu na území Slovenska. – The Finds of so-called Baking Bells in Finding Places from the Avar Khaganate Period in Slovakia*. *Aevum Medium* 2006, 133–147.

ANGABEN ZUR CHRONOLOGIE DER AWARENZEITLICHEN TONKESSEL UND BACKGLOCKEN

Auszug

In der Siedlung von Kölked-Feketekapu wurden zwei im awarenzeitlichen Fundmaterial bisher unbekannte Gefäßtypen gefunden: Der auf der Hand-scheibe gedrehte Kochkessel und die ebenfalls handgeformte Backglocke bzw. die in den spätawarenzeitlichen Siedlungen bereits bekannten handgeformten Varianten beider Typen erweitern bei ihrem Vorkommen in gut datierbaren Komplexen unsere bisherigen Kenntnisse über das spätawarenzeitliche Töpferhandwerk durch wichtige Angaben.

In dem Artikel werden vor allem die Fundkomplexe der beiden neuen scheibengedrehten Gefäßtypen sowie die gut datierbare Gruppe der handgeformten Kochkessel und Backglocken mitgeteilt.

Im Karpatenbecken kam aus der Periode vor dem 10.–11. Jahrhundert kein scheibengedrehter Kochkessel aus Ton zum Vorschein. Aus der spätawarischen Zeit kannte man nur handgedrehte Kochkessel mit Innen- und Muschelgriff. Den vor allem in Siedlungen der Großen Ungarischen Tiefebene vorkommenden Gegenstandstyp datierte die Forschung ins 8. Jahrhundert.

In der Siedlung von Kölked fand sich ein handgedrehter Tonkessel mit Innengriff im Ofen I. Die Gestalt des Gefäßkörpers ordnet sich zwischen den topfförmigen und den Metallkessel nachahmenden Typen der späteren Arpadenzeit ein, ist aber in der Form am ehesten mit den in etwa zeitgleichen, aus dem 7.–8. Jahrhundert stammenden, ebenfalls scheibengedrehten Tonkesseln des Balkan und Italiens verwandt. Die in der Verschmierung des Ofens zusammen mit dem Tonkessel gefundenen Keramikgefäße, in erster Linie auf der Schnellscheibe gedrehte graue Bechern mit gerundetem Körper und das graue, körnige, schnellscheibengedrehte Hauskeramikgefäß, datieren das Objekt in die zweite Hälfte des 7. Jahrhunderts. Im den Ofen schneidenden Haus 9 befand sich spätawarenzeitliche langsam gedrehte Keramik. Tivadar Vida hat früher darauf hingewiesen, dass die scheibengedrehten Tonkessel und weiter unten behandelten Backglocken im spätantiken Fundmaterial des 7.–8. Jahrhunderts in größerer Zahl sowohl auf dem Balkan als auch in Italien vorkommen und diese scheibengedrehten Gefäßtypen als Vorbilder der spätawarenzeitlichen scheibengedrehten Tonkessel gelten können. Der im awarischen Siedlungsgebiet gefundene scheibengedrehte Tonkessel füllt die zeitliche

und räumliche Lücke zwischen dem Balkan und Italien des 7.–8. Jahrhunderts und dem spätawarenzeitlichen Karpatenbecken.

Handgeformte Kochkessel enthielt die Auffüllung von drei freistehenden Öfen. Ein Kochkessel mit Muschelgriff und zwei andere Randfragmente stimmen mit den bisher bekannten spätawarenzeitlichen Exemplaren völlig überein. Anders als in den Siedlungen der Tiefebene sind die in Kölked mit der handgedrehten Keramik aus spätawarenzeitlichen Gräbern sicher zu datieren. Des Weiteren fand sich die relativ gut datierbare schnellscheibengedrehte Keramik (frühawarenzeitliche graue und spätantikartige Keramik sowie schnellscheibengedrehte graue körnige Hauskeramik) mit ihren spätesten Gefäßen. Das Erscheinen der handgeformten Tonkessel in der Siedlung von Kölked kann auf das Ende des 7., den Anfang des 8. Jahrhunderts und ihre Benutzung auf Grund der mit ihnen zusammen gefundenen handgedrehten Keramik ins 8. Jahrhundert datiert werden. Fundmaterial vom Ende des 8. und Anfang des 9. Jahrhunderts war vorerst weder in der Siedlung noch in den Bestattungen von Kölked zu beobachten. Die Tonkessel wurden in der Mittel des freigelegten Siedlungsteils von Kölked gefunden. Mit ihrer Verwendung kann zusammenhängen, dass die handgeformten Kochkessel alle aus der Auffüllung der Arbeitsgrube freistehender Öfen zum Vorschein kamen.

Ein handgedrehter Gegenstandstyp ebenfalls mit balkanischen und italischen Parallelen ist die Gruppe der früher im awarischen Siedlungsgebiet unbekannt handgedrehten großen konischen Schüsseln. In ihrem Material findet sich zu 40–50 % 0,5–1 mm-körniger grober Sand, sie wurden ockergelb, ockerbraun gebrannt, beim Gebrauch außen, sekundär stark durchbrannt, ihre Außenfläche ist dunkelgrau, dunkelbraun, ihr Material stark bröckelig. Im handgedrehten Fundmaterial der Siedlung von Kölked kommen nur vereinzelt Gefäße anderen Typs, Töpfchen oder Töpfe, aus demselben Material vor. In einem einzigen Fall fand sich jedoch auch ein schwarz durchbrannter Griff mit viereckigem Querschnitt. Deshalb können diese "Schüsseln" sicher zum Teil nicht Schüsseln, sondern Backglocken gewesen sein. Von handgedrehten Rand- und Wandfragmenten solchen Typs sind 10 aus Häusern, 13 aus freistehenden Öfen, 1 aus einer Grube

und 2 aus einem Brunnen bekannt. Die scheibengedrehten Backglocken und konischen Schüsseln können beide vom Töpferhandwerk des 7.–8. Jahrhunderts auf dem Balkan und in Italien hergeleitet werden, beide Gefäßformen sind nebeneinander in Gebrauch. Die starken italischen und balkanischen Beziehungen der einzelnen schnellscheibengedrehten Keramikgruppen (IF: spätantikartige Keramik und IG: graue körnige Hauskeramik) ergänzt gut das Vorkommen dieses handgedrehten Gefäßtyps in der Siedlung von Kólked.

Den Beginn ihrer Verwendung datieren das gemeinsame Vorkommen mit dem bikonischen Keramikgefäß (ohne Einstempelung) germanischen Typs ins mittlere Drittel des 7. Jahrhunderts sowie die Töpfchen mit gerundetem Körper, Töpfe mit ovalem Körper und Henkelgefäße der frühawarenzeitlichen schnellscheibengedrehten grauen Keramik. Das gemeinsame Vorkommen mit den Gefäßen der spätantikartigen und der frühen, schwarzen Keramik aus feinerem Material unterstützt gleichfalls ihr Vorhandensein im 7. Jahrhundert. Dass sie auch im 8. Jahrhundert in Gebrauch sind, belegt ihr gleichzeitiges Vorkommen mit den späten Töpfchen aus körnigem Material der schnellscheibengedrehten schwarzen Keramik bzw. den Fragmenten konischer Schüsseln aus Objekten, die durch die spätaawarenzeitliche gelbe Keramik datiert werden. In der Siedlung von Kólked wurden die frühesten konischen Schüsseln in Häusern am W-Rand des Freilegungsgebietes gefunden. Die ans Ende des 7. und den Anfang des 8. Jahrhunderts datierbaren Objekte gruppieren sich im O- und W-Drittel des Freilegungsgebietes, diese Verbreitung blieb auch bei den Erscheinungen erhalten, die ins 8. Jahrhundert zu datieren sind. Konische Schüsseln kommen in dieser Spätphase neben den Grubenhäusern auch großenteils in den Arbeitsgruben freistehender Öfen vor. Diese Erscheinung kann vermutlich mit ihrer Funktion zusammenhängen.

Von den handgeformten Backglocken lagen 31 in Häusern, 18 in freistehenden Öfen und 4 in Gräben. Wie die handgeformten Kochkessel kommt dieser früher fast ausschließlich aus der Großen und der Kleinen Tiefebene bekannte Gefäßtyp in Kólked in genauer datierbaren Fundkomplexen vor. Typologisch können eine niedrige, kleine Form, die mit den handgeformten Deckeln aus Gepidensiedlungen verwandt ist, und eine höhere und größere Form unterschieden werden. Beide Typen wurden in Varianten

mit gebogener und gerader Wand gefertigt. Zwischen beiden Grundtypen ist ein chronologischer Unterschied festzustellen: der kleine, niedrige ist in die Früh- und der höhere in die Spätaawarenzeit zu datieren. In der Siedlung von Kólked werden die frühesten Stücke der Backglocken durch ein schnellscheibengedrehtes Keramikgefäß germanischen Typs mit eingeläuteter Netz- und Stempelverzierung auf das Ende des 6. oder den Anfang des 7. Jahrhunderts datiert. Neben ihnen kommen die kleinen, niedrigen Varianten mit fast allen Typen der frühawarenzeitlichen schnellscheibengedrehten Keramik gemeinsam vor: mit der stempelverzierten Variante der frühawarenzeitlichen grauen Keramik, ihren Henkeltöpfen, Töpfchen mit ovalem und gerundetem Körper, Amphoren und der grauen körnigen schnellscheibengedrehten Hauskeramik. Bis zum Ende des 7. und Beginn des 8. Jahrhunderts sind bereits die höheren Varianten typisch: Die hohen Töpfe mit ovalem Körper der frühawarenzeitlichen grauen Keramik und die schwarze Keramik datieren die frühesten hohen Backglocken. Ihr größerer Teil kommt mit spätaawarenzeitlicher handgedrehter Keramik des 8. Jahrhunderts vor. Die frühen Typen fanden sich im 7. Jahrhundert vor allem in der Auffüllung von Grubenhäusern, dagegen die ans Ende des 7. und ins 8. Jahrhundert datierbaren Backglocken fast ausschließlich in der der Arbeitsgruben von freistehenden Öfen. Diese schon bei den Tonkesseln beobachtete Erscheinung weist möglicherweise auf den Ort der Verwendung der Backglocken hin.

Die guten balkanischen und italischen Beziehungen des Fundortes Kólked waren in der Sachkultur der hier lebenden Bevölkerung auch schon am Metallmaterial der Gräberfelder und der schnellscheibengedrehten Keramik der Siedlung zu beobachten. Die von Tivadar Vida schon früher erwogene Möglichkeit der Herleitung der spätaawarenzeitlichen handgeformten Tonkessel und Backglocken vom Balkan oder aus Italien, scheint sich durch die Funde von Kólked zu bewahrheiten. Es ist ein interessantes Moment, dass gleichzeitig mit dem Erscheinen der scheibengedrehten Backglocken, konischen Backschüsseln und Tonkesseln in den Bestattungen der Kólkeder Bevölkerung germanischer Herkunft Schmuck auftritt, der zum Čadjavica-Kreis gehört: anthropomorphe Fibel östlichen Typs, zwischen Perlen aufgefädelte trapezförmige Blechanhänger – der zeitlich späteste Abglanz der Kultur spätantiken Einflusses an diesem Fundort.

In Kőlked finden sich in der Spätawarenzeit die Backglocken ebenso wie die Kochkessel vor allem in den Arbeitsgruben freistehender Öfen: Vermutlich verwendete man sie beim Backen und Kochen in den von den Häusern entfernter stehenden Öfen. Es hängt

mit der Veränderung der Lebensweise zusammen, dass im letzten Drittel des 7. Jahrhunderts neben der Veränderung der Sachkultur, des Gefäßbestandes, auch der freistehende Ofen als Nebengebäude zwischen den Grubenhäusern erscheint.

Zs. Hajnal
Magyar Nemzeti Múzeum
Budapest Pf. 364
Múzeum krt. 14–16.
H-1370

