

Đurkovič Éva

KORA VASKORI TEMETŐ FERTŐRÁKOS-KŐHIDAI DŰLŐN

A kora vaskori Hallstatt-kultúra északkelet-alpi csoportjának ismeretéhez az északnyugat-dunántúli lelőhelyek számos jelentős adalékkal szolgálnak. A Sopron-várhelyi magaslati település és temető környezetében újabb több fontos leletegyüttes vált ismertté. Ugyanakkor a már feltárt, de még nem közölt leletek jelentősége sem hanyagolható el. A Fertőrákos-Kőhidai dűlőn előkerült kora vaskori temető 13 hamvasztott sírját Pusztai Rezső 1970-ben leletmentette a helyi bánya területén. A Ha B/C fordulójától a Ha C időszak első felére keltezhető leletek azonban csupán a temető egy részletét képviselik. A feltáró szerint a temetőt összesen kb. 60 sír alkotta, amelyből azonban a modern bolygatás a sírok többségét elpusztította. A temető végső fázisának meghatározása bizonytalan, a fennmaradt sírok a Ha C1/2 fordulójára Ha C2 kezdetére utalnak. Patek E. a fertőrákosi sírokat siktemetőként értelmezte, azonban a 10. számú sirt övező kögyűrű alapján a halmos temetkezés megléte sem zárható ki.

Kulcsszavak: korai vaskor, temető, feltárás, keleti Hallstatt-kultúra ÉK-alpi csoportja, Kalenderberg-csoport

Fertőrákos a Fertő tó nyugati partján fekvő település, a köfjítő lajtamészkövétől a Fertő nádasig, a Rákos-patak völgye mentén terül el. A községtől délre a Kecse-hegyet és a Szárhalmi erdőt találjuk, amelynek északi peremén szőlőültetvények húzódnak. A községtől nyugatra található a Kőhidai dűlő, mely mintegy 700 x 500 méternyi területet foglal magába (1. kép). A kavicsos-homokos üledék által alkotott domb 150–170 m tengerszint feletti magasságban fekszik, déli lábánál a Rákos-patak húzódik. A homokbánya és a területén feltárt temetőrészlet a dűlő északi felében található (2. kép). A temetőhöz tartozó település nyomait a völgy alján, a Rákos-patak mentén azonosították, kb. 2 km hosszan. A település a korai vaskor második szakaszára keltezhető, de valószínűleg a korai kelta időszakig lakott volt. Ugyanakkor, a Rákos-patak völgyének déli oldalán a Kecse-hegy magaslatán kora vaskori magaslati település nyomait ismerjük (BELLA 1890, 73; NOVÁKI 1952, 94; PATEK 1976, 3–29; LANGENECKER 1996, 230).

A Sopronból Fertőrákosra vezető út keleti-délkeleti oldalán, a Dózsa TSz homokbányájában a termőtalaj eltávolítása során cseréptöredékek kerültek elő. A munkások a bánya területének teljes hosszában és szélességében, (kb. 100 x 30 méteres felületen) sötét foltokat figyeltek meg. A lelőhely előkerülését a soproni múzeumban jelentették. Tomka Péter 1970 májusában a bánya területének nyugati szélén egy 120 x 120 cm nagyságú erősen lekerekített sarkú, négyzet alaprajzú sírgödört tárt fel, benne 8 edénnyel

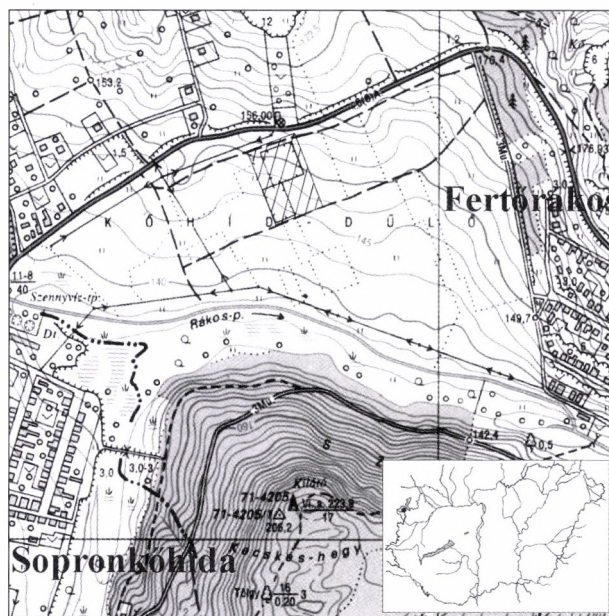

1. kép Fertőrákos-Kőhidai dűlő (EOV 1:10 000 térkép 71–423, rácsozott négyyszög jelöli a feltárás helyszínét)
Abb. 1 Fertőrákos-Kőhidai dűlő (EOV 1:10 000 Karte 71–423, Gitterviereck bezeichnen die Ausgrabungsstelle)

és egy csontvázzal (A sír).¹ Pusztai Rezső a leletmentés megtekintése után a homokbánya és az országút között bolygatatlanul maradt szakasz feltárását javasolta, és 1970. augusztus elején kezdte el a temető megmaradt részének kutatását. A feltárás második

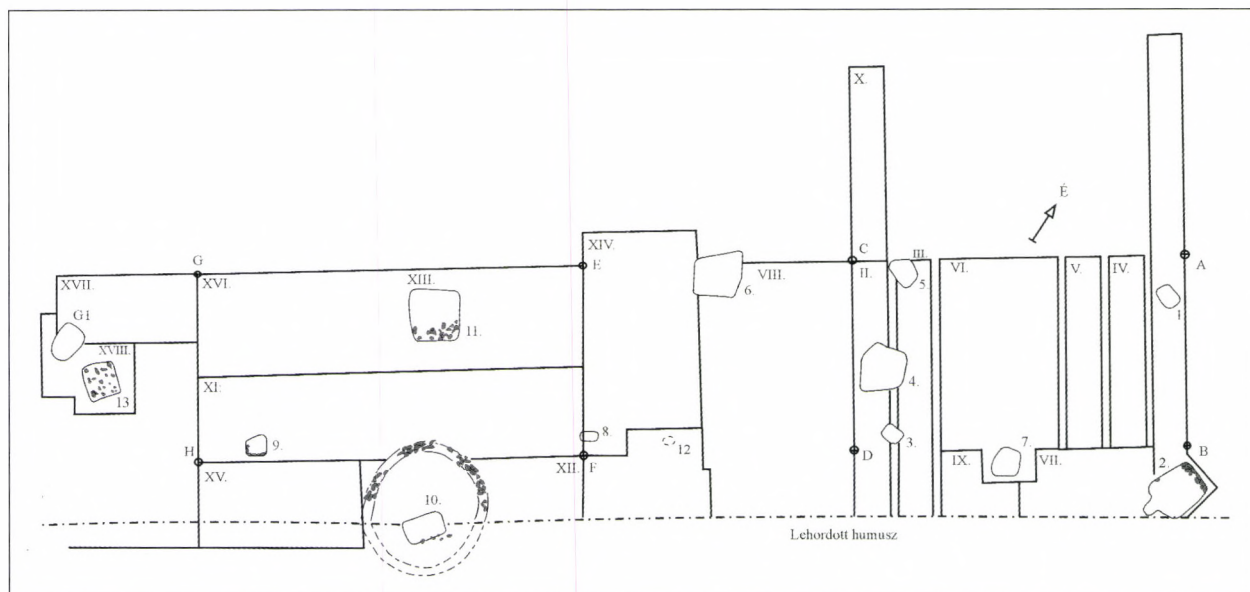

2. kép Fertőrákos-Kőhidai dűlő, az 1970-ben feltárt kora vaskori temető felszínrajza (PUSZTAI R.)
 Abb. 2 Fertőrákos-Kőhidai dűlő, Oberflächenskizze des 1970 freigelegten eisenzeitlichen Gräberfeldes (R. PUSZTAI)

szakaszában (1970. október) a bánya déli részén dolgoztak, ahol a terepadottságok kedvezőbbek voltak. A lejtősebb terület vastagabb humuszrétegének köszönhetően a mélyszántás ezeket a sírokat már kevésbé rongálta meg, bár Pusztai R. itt is több elhordott sír nyomát találta. Megfigyelései szerint a temető területe a feltárt felszíntől északi és nyugati irányban folytatódott. A sírok száma valószínűleg meghaladta – a kitermelés kezdetén elpusztított sírokkal együtt – az ötvenet.

A Pusztai Rezső által vezetett leletmentés során összesen 13 sírt tártak fel, amelyek egy kora vaskori hamvasztásos rítusú temető részét alkották. A kőkörök és kőpakolás alapján halmos temetkezéssel is számolhatunk. Egyes kutatók az ún. sík temetők körébe sorolják a Kőhidai dűlőn feltárt temetőt (PATEK 1993, 160, 3. lista 30; *ibid.* 1982a, 111). A halomsíros temetők földrajzilag is legközelebb eső párhuzama a közeli Sopron-Várhely lábánál fekvő temető, rítus és leletanyag tekintetében egyaránt szoros kapcsolatot mutat. A fertőrákosi sírok rítusa és leletanyaga alapján egyértelműen a Hallstatt-kultúra Kalenderberg csoportjához sorolhatók (STEGMANN-RAJTÁR 2002, 194–195; NEBELSICK 1997).

A fertőrákosi temető sírjainál többféle temetkezési rítus figyelhető meg: egyszerű szegényes sír urnával és edénymellékletekkel (1, 3, 6, 8, 12. sír), méretben az előzővel megegyező, de a sírgödör szélét kövekkel rakták ki (2, 7, 9 és A sír), gazdagabb sírok kövekkel borítva (11, 13. sír), nagy terméskövekből rakott fal,

kör alaprajz, a sírgödör ezen belül helyezkedett el (10. sír).

Sírok leírása²

1. sír (3. kép)

Lekerekített sarkú, szabálytalan négyzet alakú gödör. Keleti felében 50 cm széles padka húzódott, amely 20 cm-rel volt

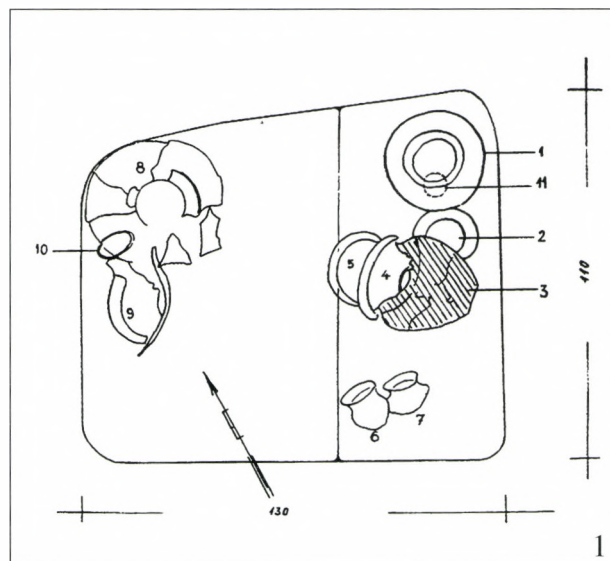

3. kép Fertőrákos-Kőhidai dűlő, 1. sír rajza (PUSZTAI R., ásatási napló)
 Abb. 3 Fertőrákos-Kőhidai dűlő, Zeichnung von Grab 1 (R. PUSZTAI, Grabunstagebuch)

magasabb a sír többi részétől. A padkán, a sarokban egy vöröses színű, kb. 30 cm átmérőjű fazék helyezkedett el, mellette egy behúzott peremű ép kis tál, majd oldalára dőlve a hamvakat és kalcinált embercsontokat tartalmazó urna feküdt, melynek felső része hiányos. Az urna szájnylásán egy behúzott peremű tál volt, amellyel eredetileg az urna száját fedték le. Az urna és a tál alatt egy további tál is előkerült (szintén behúzott peremű, valamivel nagyobb). A padka déli végében, szorosan egymás mellett elhelyezkedő, azonos díszítésű és nagyságú bögréket tartak fel. A sírgödör mélyebb részének északi felében egy kihajló peremű, öblös hasú fazék állt, amelynek egyik oldala kidőlt. Az edényben emberi ujjcsontok voltak. Ez alatt egy kis vékony falú, behúzott peremű tál feküdt. Az 1. sz. edény aljában egy magas fülű merítő edény volt.

A sír mérete: 130 x 110 cm; mélysége (a földfelszíntől): 80 cm. Leletanyaga: 11 edény, valószínű fa- és bőrből készült tárgyak, kalcinálódott csontok.

Mellékletek:

1. edény: enyhén kihajló peremű, csonka kúpos nyakú, kónikus testű, díszítetlen, kézzel formált. Színe világosbarnanarancssárga. Anyaga kavicssal soványított. Töredékes. Pá: 9 cm, aá: 7,5 cm, m: 14 cm, fv: 0,5 cm (20. kép 1)

2. tál: egyenes peremű, csonka kúpos alsó résszel, díszítetlen, kézzel formált. Színe sötétszürke, törésfelületén vörös. Anyaga kavicsos-homokos soványítású. Ép, pereme egy helyen törött, felülete kopott. Pá: 15 cm, m: 4,9–5,2 cm, fv: 0,5 cm (20. kép 4)

3. tál: ferdén álló, díszítetlen, enyhén behúzott peremmel, félgömbös testtel. Színe szürke, soványítása kavicsos, kézzel formált. Töredékes. Pá: 19 cm, m: 6–7 cm, fv: 0,5 cm (20. kép 2)

4. tál: behúzott peremű, csonka kúpos testű, pereme ferdén síkzott. Legnagyobb kiszélesedésén egymással szemközt 4 kis bütyök helyezkedik el. Színe sötétszürke, anyaga kavicssal-homokkal soványított, kézzel formált. Pá: 15,4 cm, aá: 5 cm, m: 5,5 (20. kép 3)

5. bögre: kihajló peremű, S-profilú, teste ívelten csonka kúpos. Szalagfüle a peremet és a vállat fogja át. Peremén bevagdossott dísz, vállán körbefutó, benyomott halszálka motívum, alatta benyomott pontsor és plasztikusan kidudorodó, apró bütyöksor. Az edény testén plasztikusan kidolgozott, koncentrikus félkörökből álló motívum (Kalenderberg-típus). Kézzel formált, szürke színű, anyaga kavicsos-homokos soványítású. Ép, de valószínűleg egy kettős edény része volt, amire a füle alatti csonk utal. Pá: 12 cm, aá: 7 cm, m: 10 cm (20. kép 7)

6. bögre: kihajló peremű, S-profilú, teste tojás alakú (ovaloid). A szalagfüle a peremet és a nyakat fogja át. Az edény fala plasztikus, félkörívekből kialakított motívumokkal díszített (Kalenderberg-típus). Valószínűleg a perem és a váll is díszített volt. Szürke színű, kézzel formált, anyaga kavicsos-homokos soványítású. Kiegészített. Lehetséges, hogy egy kettős edény része volt. Pá: 12,2 cm, aá: 6,7 cm, m: 10 cm (20. kép 8)

7. tál: behúzott peremű, kúpos testű, alján enyhe omphalos. Belső oldalán sugarasan elhelyezkedő plasztikus dudorokból kialakított kettős pontsor. Színe világos szürke, anyaga homokos soványítású, kézzel formált. Töredékes. Pá: 14,5 cm, aá: 2,5 cm, m: 5 cm, fv: 0,3 cm legnagyobb szélesség 16,5 cm (20. kép 5)

8. urna: pereme kihajló, kettős csonka kúpos testű. A vállat a nyaktól vízszintesen körbefutó barázda választja el, alja profilált. Színe vörös és szürke, soványítása kavicsos, kézzel formált. Erősen kopott felületű, kiegészített. Pá: 16 cm, aá: 11 cm, m: 25–27,5 cm, fv: 0,5 cm, legnagyobb szélesség 34 cm (20. kép 9)

9. urna: nagy méretű, tölcselesen kihajló peremű, kettős csonka kúpos testű. Legszélesebb pontja a has középvonalában található. Szürkés színű vörös foltokkal, soványítása apró kavicsos-homokos. Felülete csillámos, kézzel formált. Kiegészített. Pá: 22 cm (belső: 18 cm), m: 40,5 cm, legnagyobb szélessége: 46 cm (20. kép 6)

2. sír (4. kép)

Szabálytalan, hossznegyszög alakú gödör, lekerekített sarkokkal, déli oldala szélesebb. A gödör északi vége több sorban – 60-70 cm szélességben – egymás mellé és fölé he-

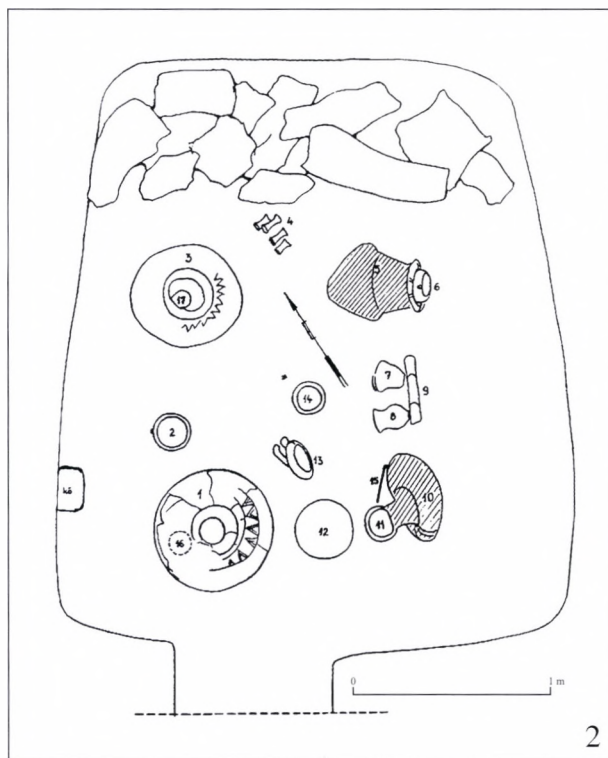

4. kép Fertőrákos-Kőhidai dűlő, 2. sír rajza (PUSZTAI R., ásatási napló)

Abb. 4 Fertőrákos-Kőhidai dűlő, Zeichnung von Grab 2 (R. PUSZTAI, Grabunstagebuch)

lyezett nagyméretű mézskódarabokkal, falszerűen volt kirakva. A fal közét föld töltötte ki. A déli oldalon 0,8 m széles, 1 m hosszú nyúlványt figyeltek meg, mely a sírgödör felé mélyült. A sírgödör déli végében hamus, faszenes föld került elő (máglyahamu). Ebben bronzkarperec töredékei, megolvadt üvegyöngyök és szétszórtan, apró bütykökkel sűrűn díszített, vörösen átégett bögrétöredékek voltak. Ez utóbbiak már széttörve kerültek a sírba a máglya hamujával. A sírgödör nyugati széle mellett, a gödrön belül egy

kódarab feküdt. Egy igen rossz állapotban lévő tűzikutyát a plasztikus díszű bögrék mellett tártak fel (5. kép). A mindkét végén pecsétlőszerűen kiszélesedő agyaghengerek, párhuzamosan egymás mellett feküdtek a sír végét képező köfal mellett (6. kép). A sírgödörben az edényeket szabályosan rendezték el négyzet alakban: a négy sarokban egy-egy nagy urna, közöttük kisebb edényekkel. Az egyik, oldalára dőlt urna szájnylásába egy négy lábón álló kiöntőcsöves fazekat a lábakkal lefelé helyeztek el, valószínűleg már törötten. Az összeroppanat, közepes nagyságú urnából kalcinált csontok, hamvak kerültek elő. Az urna szája alatt egy behúzott peremű tál feküdt, amely eredetileg az urna száját fedhette. A 10. és 15. sz. urna alatt és mellett egy nagy bronztű feküdt. A halotti urnában a halott hamvai és kalcinált csontjai között egy félgömb alakú, füles bronz pitykegomb, egy nagy kék üveggyöngy és többnek a töredékei (7. kép), bronz karperectöredékek és kannelura díszes agyag orsógomb került elő. A másik halotti hamvakat tartalmazó urnában bronzkarperec kisebb töredékei, egy vaskarika darabja és egy díszes csontkorong darabja volt. A csontkorong másik darabja a 3. sz. edényben került elő. Ugyanitt került elő egy tál és egy tűzben átégett, lepatogott felületű, átfürt, piskóta alakú fenőkő.

A sír mérete: kb. 290 x 200 cm (északi végén), 290 x 250 cm (déli végén). Mélysége (a földfelszíntől): 80 cm (a homokba 35–40 cm mélyen ásták le). Leletanyag: edények (14 + a hamuban levő töredékek), bronzkarpercecek töredékei, vaskarika töredéke, fenőkő, üveggyöngyök, bronzpityke, agyagorsógomb, agyaghenger, kalcinálódott csontok, hamvak, mézskódarab.

Mellékletek:

1. agyagtárgy: tűzikutya, igen rossz állapotban, töredékesen maradt fenn két lába és egyik oldalának felső része. Színe sötétszürke, törésfelülete vörös, agyaga durva kavicszemcsékkel soványított. Plasztikus, apró bütykökből kialakított sorminta díszíti. H: 18,5 cm, m: 10 cm, sz: 4 cm (5. kép)



5. kép Tűzikutya, Fertőrákos-Kőhidai dűlő, 2. sír (Fotó: Bolodár Z., Soproni Liszt Ferenc Múzeum, kat. sz. 1)
Abb. 5 Feuerhund, Fertőrákos-Kőhidai dűlő, Grab 2 (Foto: Z. Bolodár, Franz-Liszt-Museum Sopron, Kat.-Nr. 1)

2. tál: enyhén behúzott peremű, félgömbös testű, a felső harmadban egy apró bütyökkel, belső oldalának alján közepén egy enyhe kidudorodás látható. Szürke, belül vöröses színű, kézzel formált. Agyaga apró kavicsos-homokos soványítású. Felülete rossz állapotú, töredékes. Pá: 10x11 cm, aa: 5–6 cm, fv: 0,3 cm (21. kép 1)

3. urna: kihajló peremű, nyaka enyhén kifelé ívelő, csonka kúpos. A nyak és a váll találkozásánál erősen tagolt, kúpos teste profilált aljban végződik. Vállán körbefutó, párhuzamos vonalakkal álló, bekarcolt zezzug-minta. Színe vöröses, belső oldala sötétszürke. Kézzel formált, agyaga homokos soványítású. Töredékekből kiegészített edény. Pá: 15,5 cm (belső: 11,5 cm), aa: 9,5 cm, m: 22,5 cm, legnagyobb szélessége: 25 cm (21. kép 6)

4. edény: egy alacsony lábón álló zoomorf edény alsó része. A megmaradt válltól lefelé eső gömbös test négy 1 cm magasságú lábón áll. A vállon valószínűleg kiöntőcső csonkja látható. Díszítetlen. Vörös színű, belső felülete szürke, kézzel formált, agyaga apró kavicsos-homokos soványítású. M: 8,5 cm, fv: 0,4 cm, legnagyobb szélessége: 13 cm (21. kép 7)



6. kép Agyaghenger, Fertőrákos-Kőhidai dűlő, 2. sír (Fotó: Bolodár Z., Soproni Liszt Ferenc Múzeum, kat. sz. 16)

Abb. 6 Tonzylinder, Fertőrákos-Kőhidai dűlő, Grab 2 (Foto: Z. Bolodár, Franz-Liszt-Museum Sopron, Kat.-Nr. 16)

5. tál: enyhén behúzott peremű, kúpos testű, omphalos aljú, díszítetlen. Sötétszürke, törésfelületén vörös színű, kézzel formált, agyaga durván, kavicsos-homokkal soványított. Ép. Pá: 14 cm, aa: 2 cm, m: 7 cm, fv: 0,4 cm (21. kép 2)

6. tál: nagy méretű, enyhén behúzott peremű, gömbös testű, alja egyenes. Díszítetlen. Kívül sötétszürke, erősen csillámos felületű, belül szürke. Kézzel formált, durva, kavicsos soványítású. Töredékes, kiegészített. Pá: 23 cm, aa: 7 cm, m: 10 cm (21. kép 3)

7. csésze: egyenes peremű füles csésze, gömbös testű, omphalos aljjal. A peremből induló szalagfűl a vállhoz csatlakozik. Színe szürke, agyaga kavicsos-homokos soványítású. Kézzel formált, díszítetlen. Töredékekből restaurált. Pá: 10,5 x 9 cm, aa: 2 cm, m: 5–7,5 cm, a szalagfűl szélessége: 2,2 cm (21. kép 4)

8. pityke/gomb: vékony bronzlemezből készült, kúpos testű, belső oldalán kis hegyes füllel. Színe vörösesbarna, töredékes. Átm: 0,3 x 1,4 cm (21. kép 11)

9. bronzlemez töredéke: hajszálvékony, egyik végén visszahajlik. Színe vörösesbarna. Átm: 1,2 x 0,3 cm (a 2. sír 5. sz. edényéből)



7. kép Üveggyöngyök, Fertőrákos-Kőhidai dűlő, 2. sír
(Fotó: Bolodár Z., Soproni Liszt Ferenc Múzeum,
kat. sz. 18)

Abb. 7 Glasperlen, Fertőrákos-Kőhidai dűlő, Grab 2
(Foto: Z. Bolodár, Franz-Liszt-Museum Sopron,
Kat.-Nr. 18)

10. bronzkarperec: háromszögletes átmetszetű vékony bronzkarperec töredékei (32 db). Némelyik összeolvadt, valószínűleg megéggett (a 2. sír 5. sz. edényéből) (21. kép 15).

11. bronztű: többfejű, hajlított szárral, kúpos fejjel. A szára majdnem derékszögben megtörik, kerek átmetszetű, vége hegyes. A kúpos fejjel együtt a tű felső részét 6 gomb díszíti. A teljes h: 18 cm, fej átm: 0,5 cm, szár átm: 0,3 cm. (21. kép 14)

12. vaskarika töredékei: ovális átmetszetű. A különböző metszet alapján feltehetően két karikához tartoztak. A nagyobb karikából származó töredék felületén egy lapos ovális gomb figyelhető meg. Erősen megromlódott töredékek (21. kép 16)

13. vastöredékek: kerek átmetszetű vastöredékek. Erősen korrodálódtak. H: 0,9–2 cm, átm ~ 0,4 cm

14. agyag orsógomb: csonka kúpos testű, alja benyomott, válla függőlegesen bordázott. Felülete szürkés színű. Ép. H: 1,5 cm, átm: 3 cm, nyílás átm: 0,4 cm (21. kép 9)

15. henger: két végén tölcseresen kiszélesedő agyaghenger. Színe szürke, kopott részein vörös. Anyaga kavicsos soványítású. Felülete erősen csillámos, ép. H: 4 cm, átm. (a tölcseres végeinél): 3,5 cm, (a középső részén): 3 cm (6. kép, 21. kép 10)

16. edénytöredékek: két edénytöredék plasztikus díszítéssel, amelyet három párhuzamos csúcsos borda alkot. Szürke és vörös színű, mindkét darab kézzel formált, agyaguk kavicsos soványítású. (21. kép 8)

17. gyöngy és gyöngytöredékek (12 db): üveggyöngy (szemesgyöngy) és további darabok összeolvadt töredékei. Üvegpasztából készültek, színük kék alapon sárga. Az ép darab felülete is sérült, valószínűleg megégtek. A töredékek h: 3–0,5 cm, az ép gyöngy h: 1,6 cm, átm: 2 cm, nyílás átm: 0,5 cm (7. kép; 21. kép 12)

18. gyöngytöredékek (3 db): kék színű üvegtöredékek, valószínűleg gyöngyök töredékei, üvegpasztából. Színük: kék, sárga. H: 0,5–1,5 cm

19. csontkorong: lapos, mindkét oldalán bevésített díszítéssel. Színe fehér, mindkét oldalán 6 vagy 7 koncentrikus

kör látható. Töredékeiből összeragasztott. Égett. Átm: 3 cm, v: 0,5 cm, nyílás átm: 1 cm (21. kép 17)

20. csonttöredékek: kalcinálódott csonttöredékek, színük fehér, fekete. Méreteik: a legnagyobb töredék 2 x 1 cm.

21. fenőkő: átfűrt, téglalap alakú fenőkő töredéke. Felülete domború. Színe szürke, hátsó lapja letört, felülete kopott. H: 5,5 cm, sz: 1,6–2 cm, v: 0,2–0,7 cm, lyuk átm: 0,6 cm, (21. kép 13)

3. sír (8. kép)

Az erősen lekerekített sarkú téglalap alakú sírgödör a felszínhez közel került elő. A sírgödör keleti oldalánál mészkődarabokat találtak, a sír előkerülésekor annak déli szélében is voltak hasonló darabok. Feltételezhetően kögyűrű övezte a sírt, amelyet a szántás elpusztított. A sírgödör déli falának közepén egy közepes nagyságú, kihajló peremű urnaszerű fazék, a gödör keleti felében a halott hamvait tartalmazó nagyméretű urna állt. A nyugati részen egy nagy díszített edény oldalának, aljának és peremének darabjai voltak. A sírgödör mérete: 110 x 80 cm, mélysége (a földfelszíntől): 45 cm. Leletanyaga: kerámia (3), mészkődarabok. A leleteket a múzeum gyűjteményében nem lehetett beazonosítani.

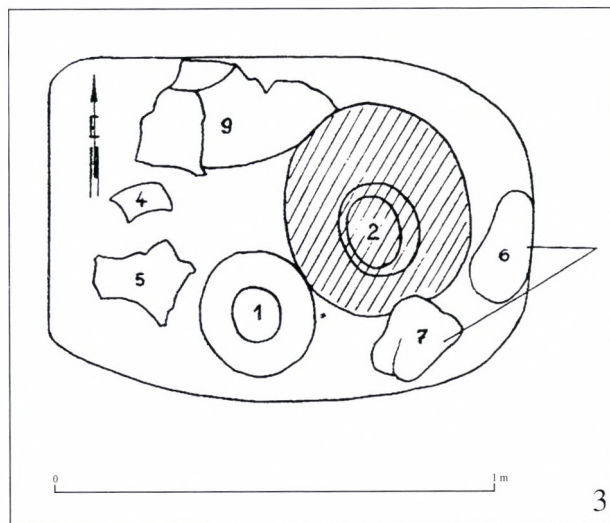

8. kép Fertőrákos-Kőhidai dűlő, 3. sír rajza (PUSZTAI R.,
ásatási napló)

Abb. 8 Fertőrákos-Kőhidai dűlő, Zeichnung von Grab 3
(R. PUSZTAI, Grabunstagebuch)

4. sír

Szabálytalan alaprajzú sírgödör. A sír földjében szétszórtan kerültek elő kalcinált csontdarabkák és szétört edények apró darabjai. A sír felső rétegében pödrött végű vas nyakperecet, állatcsontot és égett agyagdarabkákat találtak. Szintén a sír földjéből került elő egy, mindkét végén hegyes és egyik végé kampósan visszahajlított bronzhegy. A sírt teljesen feldúlták (1945 előtti szőlőművelés során gözekével forgatták a földet). Pusztai Rezső szerint már a földművelés előtt is bolygatott, valószínűleg rabolt lehetett. A gödör mérete: 280–290 x 270 cm, mélysége (a földfelszíntől): 80

cm. Leletanyaga: edénytöredékek, kalcinált csontok, vas nyakperec, állatcsont, égett agyagtöredékek, bronzhegy.

Mellékletek:

1. csésze: egyenes peremű füles csésze, hengeres, magas nyakkal. Kiszélesedő válla az edény alsó harmadában helyezkedik el, alacsony, nyomott testű. A peremből kiinduló szalagfűl a váll felett csatlakozik a testhez. A vállon függőleges rovátkolás nyoma. A fűl két csúcsban kapcsolódik a peremhez. Színe világosszürke, kézzel formált. Restaurált, ép. Pá: 9,5 x 10,5 cm, m: 8 cm (22. kép 1)

2. vaskarika: pödrött végű, nyitott, ovális ívű. Átmetszete kerek, végei felé elvékonyodik. Színe fekete, vörös. Egyik vége letört, felülete erősen korrodálódott. Átm: 11,5 x 9 cm, átmetszete: 0,3–0,8 cm (22. kép 2)

3. kampó/horog: vékony bronzhorog, mindkét végén hegyes, egyik végén visszahajlított, négyzetes átmetszetű bronzrúdból készült. Színe barnás. Ép. A teljes h: 4,3 cm, v: 0,1 cm (22. kép 3)

5. sír

A sírgödör alaprajza lekerekített sarkú, szabálytalan négyszög. A sír hamus földjében kalcinált csontok és kisebb, különböző edények töredékei kerültek elő. A gödör nyugati felében egy vékony falú füles edény töredékét találták. Bolygatott. A sírgödör mérete: h: 200 cm, sz: 135 cm, mélysége (a földfelszíntől): 65 cm. Leletanyaga: edénytöredékek (1), kalcinált csontok, füles edény töredéke.

Mellékletek:

1. tál: behajló peremű, kúpos testű, alján omphalos. Díszítetlen. Foltos, vörösesbarna színű szürke foltokkal. Kézzel formált, soványítása kavicsos, homokos. Felülete kopott, töredezett. Pá: 17 cm, áá: 3 cm, m: 9 cm, legnagyobb szélessége: 20,5 cm (22. kép 5)

2. csésze: egyenes peremű füles csésze, félgömbös testtel. Aljának belső oldalán enyhe plasztikus dudor. Szalagfűle a peremből indul ki és a csésze középső vonalában csatlakozik a testhez. Díszítetlen. Színe sötétszürke, kézzel formált, agyaga kavicsos-homokos soványítású. Ép. Pá: 10 x 12 cm, m: 5–6,5 cm, fv: 0,3 cm (22. kép 4)

3. lemeztöredékek: apró fémtöredékek és egy igen vékony lemez töredékei bronzból. A legnagyobb lemeztöredék méretei 0,7 x 0,4 cm

6. sír (9. kép)

A sírgödör alaprajza lekerekített sarkú, szabálytalan négyszög. Északnyugati felében nagy urnaszerű fazék, a gödör másik felében a hamvakat tartalmazó urna volt, kisebb edényekkel körülvéve. A gödör északi és déli sarkában a máglya maradványai kerültek elő. A sírgödör nyugati sarkában egy nagyméretű, díszített urnaszerű fazék, emellett egy nagyméretű, öblös hasú edény, ezt a sorban egy hasonló edény követte. Kissé beljebb, és a gödör szélénél helyeztek el egy-egy öblös hasú urnaszerű edényt. A 6. sz. hasonló darab kissé beljebb feküdt, kissé oldalra dőlve. A sírgödör középvonalában egy behúzott peremű tál került elő. A 2. sz. edény mellett pedig egy kisebb edény, egy tömör talpon álló, behúzott peremű tál volt. A sírgödör keleti sark részében több edényből álló csoportot tártak fel. Töredékességük miatt nehezen lehetett az egyes edényeket elkülöníteni. A sírgödör falánál került elő egy nagyobb, díszített tál, mellette feküdt egy kisebb behúzott peremű tál,

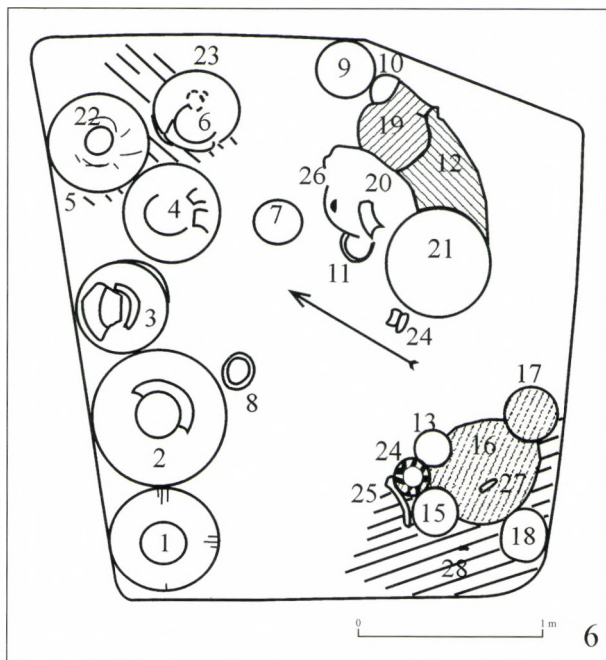

9. kép Fertőrákos-Kőhidai dűlő, 6. sír rajza (PUSZTAI R., ásatási napló)

Abb. 9 Fertőrákos-Kőhidai dűlő, Zeichnung von Grab 6 (R. PUSZTAI, Grabungstagebuch)

amelyet részben takart a szájával kifelé dőlt urna, benne a halott hamvaival. Emellett összeroppant edények töredékei voltak (valószínűleg egy behúzott peremű tál, pontbenyomásos magas fülű tál és egy további behúzott peremű tál töredékei). Az edénycsoport közepén nagy urnaszerű fazék összeroppant maradványai feküdtek. Alatta került elő egy ívelt, vas késpenge, valamint az edény oldalánál, részben alatta feküdt egy kisebb méretű, behúzott peremű tál, amelynek oldalát ferdén besimított vonalakkal díszítették. A 20. sz. urna mellett egy hasonló méretű és alakú edény maradványai voltak, mellőle állatcsontok kerültek elő.

A másik edénycsoport a sírgödör déli sarkában feküdt. Közepén egy nagy méretű edény töredékei, amelyben szintén halotti hamvak és kalcinált embercsontok voltak. Ezek között került elő egy átfűrt fenőkö. Az edény két oldalán a gödör falánál 1-1 közepes nagyságú fazék állt. Az első vörösen kiégetett, teljesen szétporladt, a második viszont jól kiégetett edény emberi hamvakat tartalmazott. A középső urna másik oldalát, egymás mellé helyezett 3 behúzott peremű tál vette körül. Köztük a középső bekarcolt mintákkal volt díszítve. A tálak mellett egy állatcsont (lábszár-csont) feküdt. A csoport mellett a sírgödör sarkáig a máglya maradványai voltak elszórva. Itt két bronzzegecs került elő. Az 5. sz. urnaszerű fazék belsejében egy kis tál, vagy merítő edény darbjai voltak. Hasonló, kis füllel ellátott edény a 6. sz. edény belsejéből is előkerült. A feltáró véleménye szerint a sírban két személyt temettek el, a két elkülönülő leletcsoport alapján, az edényekbe már nem férő máglyamaradványokat a sarkokban szórták el. A sír részben bolygatott volt. Mérete: 300 x 230–280 cm, mélysége (a földfelszíntől): 65–70 cm. Leletanyaga: edénytöredékek

(22+3 a töredékei), kalcinált embercsontok, állatcsontok, vaskés, bronzsegecs, fenőkő.

Mellékletek:

1. urna: pereme tölcseresen kihajló, nyaka csonka kúpos, a váll és a nyak erősen tagolt, teste enyhén nyomott, alja profilált. Nyakán bekarcolt díszítés: sraffozott háromszögek sora tetejükön benyomott ponttal, a sorban az egyik háromszög helyén három kisebb méretű egymáson elhelyezett sraffozott háromszög látható. Az edény válla ferdén kanelurázott, amelyet szabályos közökben bekarcolt díszítés tagol: több sorban elhelyezett sraffozott háromszögek, illetve az egyik metopében sakkáblaszzerűen váltják egymást a sraffozott és sima felületek, csúcspontjaikban benyomott pontdíszel. Színe sötétszürke-fekete, agyaga kavicsos-homokos soványítású, kézzel formált. Felülete csillámos. Kiegészített. Pá: 32 cm, (a belső): 23 cm, aa: 17 cm, m: 40 cm, fv: 0,5 cm, legnagyobb szélessége: 55 cm (22. kép 12)

2. urna: tölcseresen kihajló peremű urna, kúpos nyakkal, félgömbös alsó testtel, alja erősen tagolt. A perem széle ferdén rovátkolt, a nyak bekarcolt háromszögekkel díszített (sraffozással kitöltött háromszögsor, a háromszögek tetején benyomott pontdísz), a nyakat a válltól vízszintesen körbefutó barázda választja el. A vállon ferde barázdák. Színe (vsz. redukciós égetés által) szürke. Kézzel formált, agyaga kavicsos soványítású. Pá: 23,5 cm, (belső): 16 cm, m: 30 cm, fv: 1 cm, legnagyobb szélessége: 36,5 cm (23. kép 4)

3. urna: nagy méretű, vízszintesen kihajló peremű, csonka kúpos nyaka enyhén ívelt, a válltól egy vízszintes barázda választja el. A váll és a test a középső részen kiöblösödik, alja profilált, egyenes. Színe szürke, törésfelülete vörös. Kézzel formált, agyaga durva, kavicsosméses. Díszítetlen, felülete erősen megrongálódott. Kiegészített. Pá: 28,5 cm, (a belső): 17 cm, aa: 16 cm, m: 44 cm, fv: 1 cm, legnagyobb szélessége: 46 cm (23. kép 2)

4. korong: ovális agyagkorong, tányér vagy fedő. Színe vörös, kavicsos soványítású, kézzel formált. Töredékes. Pá: 12 x 13 cm, fv: 1,5 cm (22. kép 17)

5. urna: nagy méretű, tölcseresen kihajló peremű. Arányait tekintve rövidebb nyaka csonka kúpos, enyhén ívelt, a váll és a nyak tagolt. A váll és az edény oldala erősen kigömbölyödik, az alsó rész kúposan szűkül le és profilált aljban végződik. A váll és a nyak közt sekély barázda fut körbe, a vállon szabályos távolságokban elhelyezett, benyomott pontokból kialakított lefelé álló háromszögek láthatók. Színe sötétszürke-fekete, helyenként vöröses árnyalatú. Kézzel formált, kavicsos soványítású. Felülete erősen csillámos. Kiegészített. Pá: 30 cm, (a belső): 19 cm, aa: 14 cm, m: 47,5 cm, legnagyobb szélessége: 47 cm (22. kép 11)

6. fedő: fedő vagy talpas tál töredéke, a tölcseresen kiszélesedő fogó vagy talp letört. Az edény része kúpos testű, behúzott peremű. Színe sötétszürke, belső oldala vöröses árnyalatú, kézzel formált. Felülete erősen csillámos. Pá: 11,5 cm, m: 6,6 cm, fv: 0,2 cm (22. kép 10)

7. tál: nagy méretű, mély tál vagy csupor, enyhén behajló peremmel. Teste öblös, profilált aljjal. A perem alatti sávban bekarcolt, párhuzamos vonalakból álló zezzug-minta fut körbe. Vöröses és szürke színű, kézzel formált. Felülete rossz állapotú, töredékes, kiegészített. Pá: 23 x 25,5 cm, aa: 8,5 cm, m: 16–17 cm (22. kép 13)

8. tál: behúzott peremű, kúpos testű, egyenes aljú. Színe sötétszürke, díszítés nélkül. Kézzel formált, soványítása

kavicsos-homokos. Pá: 16,5 cm, aa: 5,5 cm, m: 6,5–7 cm (22. kép 7)

9. tál: egyenes peremű, válla erősen megtörik, teste kúpos, alján omphalosz. A tál válla és nyaka ferdén árkolt vonalakkal díszített. Színe világosszürke, kavicsos soványítású, kézzel formált. Kiegészített. Pá: 13 cm, aa: 2 cm, m: 6–7 cm, fv: 0,2 cm (22. kép 8)

10. tál: egyenes peremű, kúpos testtel. Színe sötétszürke, díszítetlen. Kézzel formált, soványítása apró kavicsos. Pá: 17 cm, m: 4,5–6 cm, fv: 0,4 cm (22. kép 9)

11. tál: nagy méretű, mély tál vagy csupor. Pereme enyhén behajló, nyomott, kúpos testű, alja egyenes. Az edény felső harmada, párhuzamos bekarcolt vonalakból kialakított zezzug-mintával díszített. Világosszürke színű, alja sötétszürke, kézzel formált. Pá: 20 cm, aa: 6 cm, m: 10–13 cm, fv: 0,3 cm, legnagyobb szélessége: 24 cm (22. kép 14)

12. urna: tölcseresen kihajló peremű, rövid csonka kúpos nyakú, öblösen kiszélesedő vállal, ívelt fordított kúpos testtel. Alja enyhén profilált, egyenes. Nyakán bekarcolt dísz: szabályos távolságban két bekarcolt motívum váltakozik (három egymáshoz kapcsolódó sraffozott háromszög tetején benyomott ponttal; két indaszzerűen felhajló végű bekarcolt párhuzamos vonal, amelyeket benyomott pontsor kísér). A váll és a nyak törésvonalában három vízszintes borda fut körbe. Az edény vállát és oldalát szintén bekarcolt motívumok díszítik (bekarcolt háromszögekből, íves vonalakból és benyomott pontokból kialakított két motívum váltakozik szabályos közökben). A bekarcolt vonalakban helyenként megmaradt az inkrusztáció (10. kép). Színe sötétszürke, vörös foltokkal (valószínűleg másodlagos égés nyoma). Kézzel formált, soványítása kavicsos, homokos. Kiegészített. Pá: 21 cm, (a belső): 15 cm, aa: 9,5 cm, m: 33,5 cm, fv: 0,5 cm, legnagyobb szélessége: 40 cm (23. kép 5)

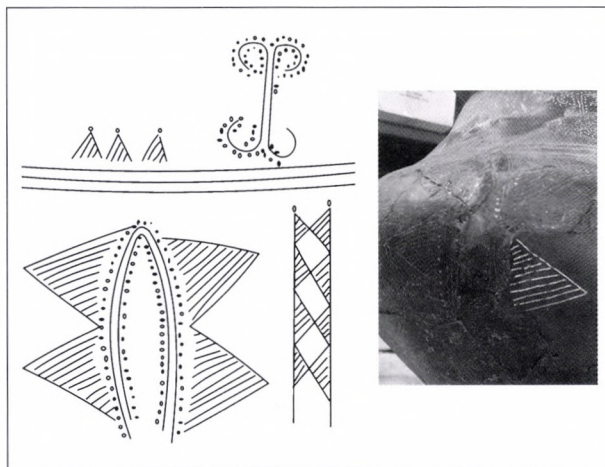

10. kép A Fertőrákos-Kőhidai dűlőn feltárt kora vaskori temető 6. számú sírjából előkerült urna díszítése (kat. sz. 12)

Abb. 10 Fertőrákos-Kőhidai dűlő, Verzierung der urne von Grab 6 (Kat.-Nr. 12)

13. urna: nagy méretű, tölcseresen kihajló peremű urna, aránylag rövid csonka kúpos nyaka enyhén ívelt. A váll és a nyak tagolt. Az edény legnagyobb szélességét a középső

vonalában éri el. Fordított kúpos alsó része enyhén ívelt, alja profilált. Vállán, egymással szemközt egy-egy sávban ferde kannelúrálás. Szürke, soványítása kavicsos, homokos, kézzel formált, erősen csillámos felületű. Kiegészített. Pá: 32 cm, (a belső): 23,5 cm, aá: 14,5 cm, m: 46 cm, fv: 0,8 cm, legnagyobb szélessége: 50,5 cm (23. kép 3)

14. csésze: egyenes peremű, füles csésze, gömbös testű, omphalosz aljjal. A szalagfül a peremből indul ki és a test felső harmadához csatlakozik. Színe sötétszürke, törésfelülete vörös, felülete erősen csillámos. Soványítása apró kavicsos, homokos, kézzel formált. Pá: 10 x 12 cm, aá: 1,5 cm, m: 5,5–6,5 cm, fv: 0,2 cm, szalagfül szélessége: 1,7 cm (22. kép 6)

15. urna: nagy méretű, tölcséresen kihajló peremű. Kettős csonka kúpos alakú, a nyak és a váll enyhén tagolt, a váll törésvonala éles, az alsó fordított csonka kúpos rész enyhén öblösödik, alja profilált. Színe sötétszürke-fekete, díszítés nélkül, felülete csillámos, kézzel formált. Kiegészített. Pá: 26 cm, (a belső): 18,5 cm, aá: 11 cm, m: 43 cm, fv: 0,7 cm, legnagyobb szélessége: 52 cm (23. kép 1)

16. edénytöredékek: nagy méretű edény töredékei. Színe szürke, vörös foltos, díszítetlen. Soványítása durva, kavicsos, kézzel formált.

17. fenőkö: átfűrt, téglalap alakú, egyik végén kiszélesedő fenőkö. Az átfűrésznél az egyik oldala sérült, letörtött, az átellenes szélesebb vége szintén töredékes. Világosszürke. H: 7 cm, sz: 1,7–2,7 cm, átm: 0,8 cm, átfűrés átm: 0,6 cm (22. kép 15)

18. embercsontok/hamvak.

19. vaskés töredéke: ívelt hátú, erősen korrodálódott felületű. H: 6,4 cm, sz: 1,4 cm, v: 0,2 cm (a 20. sz. edény alatt került elő) (22. kép 16)

20. tál: talpas tálka, erősen behúzott peremű, kúpos testű, talpa tölcséres. Színe világosszürke, agyaga kavicsos, kézzel formált. Kiegészített. Pá: 10 cm, aá: 7,4 cm, m: 10,5–11,3 cm, fv: 0,2 cm, legnagyobb szélessége: 12 cm (21. kép 5)

7. sír (11. kép)

A sírgödör alaprajza szabálytalan négyszög. A sír széle környékén néhány kődarab feküdt, amelyek valószínűleg a sír eredeti kőpakolását alkották. A hamvakat tartalmazó nagy urna a sír nyugati felében volt, az ellenkező oldalon nagy élelemtároló edények kerültek elő. A behúzott peremű tálak jó állapotúak voltak, a nagy edényben egy kis füles merítő edény feküdt. A 4. sz. nagy urnaszerű fazék díszített volt, belsejében egy hajlított vastű volt. Az hamvurnában a hamvak közt egy faedény bronzfüle és valószínűleg ugyanennek a trébelt díszű bronz lemezdíszei kerültek elő, amelyek a máglyán összeégtek. Sekélysége miatt a sírt a földművelés megbolygatta. A sír mérete: 170 x 180 cm, mélysége (a földfelszíntől): 40 cm. Leletanyaga: kerámia (6), vastű, bronzveretek, hamvak, kő.

Mellékletek:

1. tál: enyhén behajló peremű, kúpos testű, alja enyhén profilált, befelé hajló. Foltos, vörös és szürke, belső oldala vöröses színű, díszítés nélkül. Soványítása kavicsos, kézzel formált. Töredékes. Pá: 14,3x15,5 cm, aá: 4,5 cm, m: 6,4 cm, fv: 0,2 cm (23. kép 7)

2. tál: kissé behajló peremű, kúpos testű, alja egyenes. Foltos, vörös és szürke, belső oldala vörös színű, díszítés

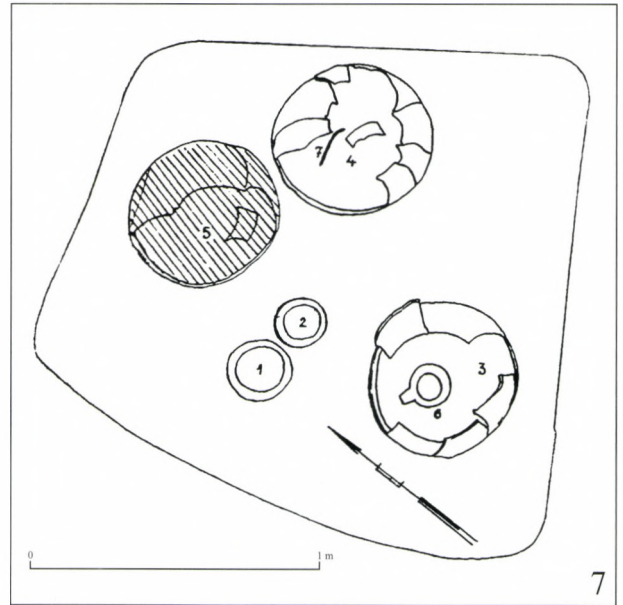

11. kép Fertőrákos-Kőhidai dűlő, 7. sír rajza (PUSZTAI R., ásatási napló)

Abb. 11 Fertőrákos-Kőhidai dűlő, Zeichnung von Grab 7 (R. PUSZTAI, Grabungstagebuch)

nélkül. Soványítása durva, kavicsos, kézzel formált. Töredékes. Pá: 13 cm, aá: 5 cm, m: 6,5–7 cm, fv: 0,2 cm (23. kép 8)

3. csésze: behajló peremű füles csésze, kettős kónikus testű, alján omphalosz. Peremből induló füle a perem fölé magasodik, a fül a testhez a felső harmadában csatlakozik. Színe szürke, kézzel formált, homokkal soványított. Töredékes. Pá: 10 x 10,5 cm, aá: 2 cm, m: 5,5–6 cm, fv: 0,2 cm, szalagfül szélessége: 2,4 cm (23. kép 6)

4. vastű: hajlított szárú, feje letörtött, nyakán rovátkolás nyoma. Kerek átmetszetű. Törött, erősen korrodálódott, lepatogott felületű. A teljes h: 17 cm, átm: 0,5 cm (23. kép 10)

5. lemeztöredékek: bronzlemez töredékei és egy kampószerűen visszahajló végű, hosszú, vastagabb bronztöredék. Talán bronzedényhez tartoztak. A vastagabb átmetszetű nagyobb darab egyik vége lemezzé szélesedik, át van fúrva. Színük zöldes, vöröses barna. Deformálódott, valószínűleg égett darabok (23. kép 11)

6. lemeztöredékek: vékony bronzlemez töredékek. Pusztai R. szerint bronzedény töredékei. Vékonyáguk alapján lehetséges, hogy rátétdíszek. Egy darab domborított koncentrikus körökkel, több darab domborítással díszített. Erősen töredezték. Nagyságuk kb. 2,5 x 1,5 cm, a kerek lemez átm: 1 cm (23. kép 9)

7. lemeztöredékek: vékony bronzlemez töredékei, erősen korrodálódtak. Méreteik: kb. 2 x 1,5 cm.

8. sír (12. kép)

A sírgödör lekerekített sarkú téglalap. A sírhely közepén egy kisméretű urnaedény alsó része feküdt, amelynek teteje elpusztult. Az edény alsó részében a halott hamvai voltak. Középen a hamvakra egy kis füles bögre volt ráhelyezve.

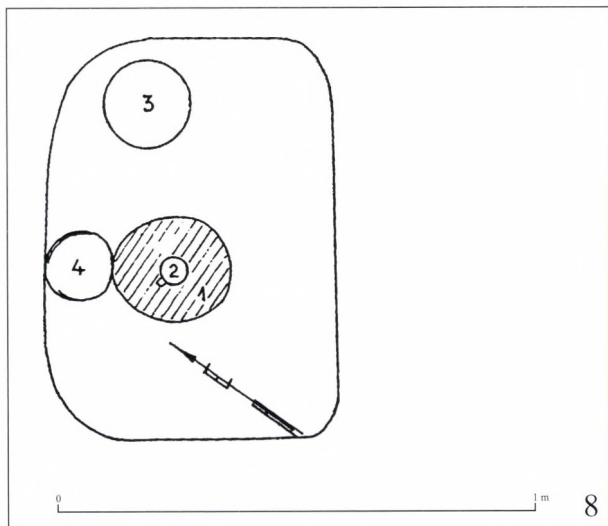

12. kép Fertőrákos-Kőhidai dűlő, 8. sír rajza (PUSZTAI R., ásatási napló)

Abb. 12 Fertőrákos-Kőhidai dűlő, Zeichnung von Grab 8 (R. PUSZTAI, Grabungstagebuch)

Az urna mellett behúzott peremű tál töredékei feküdtek. A sír északkeleti sarkában bekarcolt geometrikus mintázatú edény került elő. A sír bolygatott. Mérete: 85 x 60 cm, mélysége (a földfelszíntől): 40 cm. Leletanyag: kerámia (4), hamvak.

Mellékletek:

1. edénytöredék: urnaszerű edény alsó része. Alja enyhén profilált, egyenes. Sötétszürke, erősen csillámos felületű, kézzel formált. A vállon körbefutó vízszintes barázda. Az edény oldalán párhuzamos bekarcolt vonalakkal álló, fordított V motívumok láthatók. Kiegészített. Pá: 6,5 cm, fv: 0,5 cm, legnagyobb szélessége: 20 cm (24. kép 1)

2. edénytöredékek: a ragasztott és a további töredékek alapján valószínűleg enyhén kihajló peremű fazék szerű edény töredékei. Az edény alsó harmada enyhén ívelt, tojásdad, alja egyenes. Vörös, törésfelülete fekete, belső oldala szürke színű, díszítés nélkül. Kézzel formált, soványítása durva, kavicsos, homokos (24. kép 2)

3. Kalcinálódott csontok.

9. sír (13. kép)

Szabálytalan alaprajzú sírgödör. A sír déli részén mészkövek kerültek elő, részben a gödrön belül, részben annak pereme mellett. A behúzott peremű tál mellett állatsontok feküdtek. A hamvakat tartalmazó urna egy nagyméretű, kihajló peremű élelmentároló edény közvetlen szomszédságában került elő. Az urna szájnyílását tállal fedték, amelynek töredékei maradtak fenn. Az urna és az élelmentároló edény közt, azok vállán került elő egy szűknyakú, gömbös testű kis bögre, aljuknál egy állatsont (lábszárcsont) feküdt. A 2. sz. edényben egy kis füles tál volt. A sír földjéből egy bronzhuzalból spirálisan tekert kis gyűrű került elő. A sír mérete: 130 x 120 cm, mélysége (a földfelszíntől): 80 cm, a kavicsba 30 cm mélyen ásták bele. Leletanyaga: kerámia (6), hamvak, állatsont, bronzgyűrű.

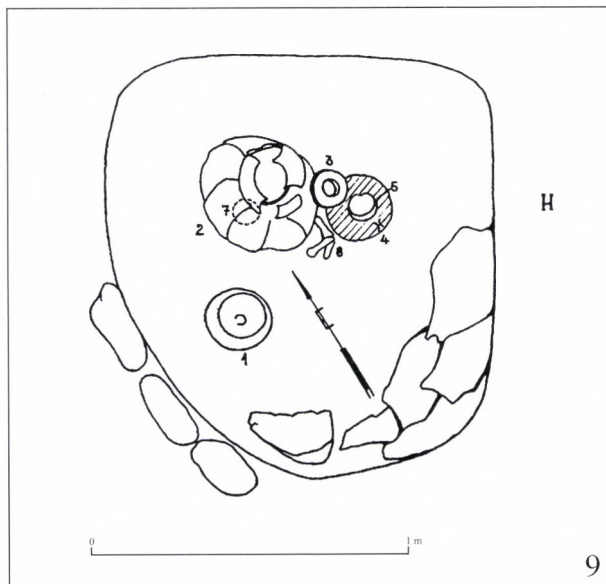

13. kép Fertőrákos-Kőhidai dűlő, 9. sír rajza (PUSZTAI R., ásatási napló)

Abb. 13 Fertőrákos-Kőhidai dűlő, Zeichnung von Grab 9 (R. PUSZTAI, Grabungstagebuch)

Mellékletek:

1. tál: behúzott peremű tál, nyomott, kúpos testű, alján omphalosz. Színe szürke, törésfelülete vörös. Soványítása apró kavicsos, kézzel formált. Díszítés nélkül, erősen csillámos felületű. Pá: 16 cm, áá: 3 cm, m: 7–8 cm, fv: 0,4 cm, legnagyobb szélessége: 19 cm (24. kép 5)

2. urna: tölcésesen kihajló peremű, csonka kúpos nyakú, az edény középső része erősen kiöblösödik, alsó része kúpos, alja profilált. Foltos, vörös és szürke, belső oldala szürke. Soványítása kavicsos, kézzel formált. Felülete erősen kopott, töredékekből kiegészített, díszítés nélkül. Pá: 18,5 cm; (a belső): 13 cm, áá: 11 cm, m: 25 cm, fv: 0,5 cm, legnagyobb szélessége: 32,5 cm (24. kép 6)

3. csésze: kis méretű, egyfülű. Pereme enyhén behajlik, teste oválisan ívelt, alja nyomott, omphalossal. A szalagfűl a peremből indul ki, a perem fölé magasodik és a test felső harmadában kapcsolódik az edényhez. Színe sötétszürke, soványítása apró kavicsos-homokos. Kézzel formált, díszítés nélküli. Felülete csillámos, valószínűleg simított. Ép. Pá: 7 x 8,5 cm, áá: 1,5 cm, m: 5,5–6 cm, fv: 0,2 cm, a szalagfűl szélessége: 1,5 cm (24. kép 3)

4. bronzkarika: vékony bronzdrótból többszörösen csavart karika. A drót kerek átmetszetű. Felülete elszíneződött, több darabja letört. (24. kép 4)

10. sír (14. kép)

Kissé szabálytalan négyzet alakú sírgödör, amelyet kőkör övezett (külső átm. 7 m, belső átm. 6 m). A kögyűrűt nagyméretű mészkövekből, több sorban egymás mellé és fölé földdel vegyesen rakott fal alkotta. A fal alapozási árka 60–70 centiméternyire mélyült a földbe. A sírgödör szélében, annak északi és a keleti pereménél szintén mészkövek kerültek elő. A sírgödör a kőkör déli felében feküdt. A sír-

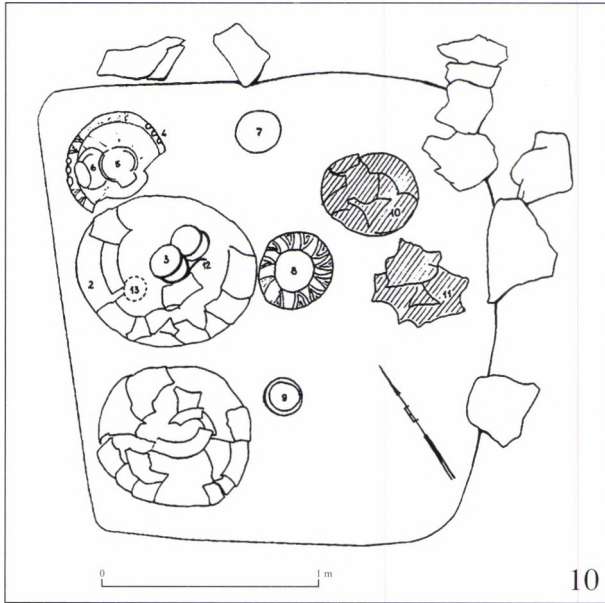

14. kép Fertőrákos-Kőhidai dűlő, 10. sír rajza (PUSZTAI R., ásatási napló)

Abb. 14 Fertőrákos-Kőhidai dűlő, Zeichnung von Grab 10 (R. PUSZTAI, Grabungstagebuch)

gödör nyugati sarkában egy nagy méretű, kihajló peremű, díszítetlen fazék állt, mellette, tőle valamivel nagyobb, összenyomódott hasonló edény apró töredékekben. Szájnilyásában egy díszes fülű ikeredény volt, amely mellett a nagy fazékban egy vaskés feküdt. Ebben a sorban a gödör északi sarkában egy díztál volt (15. kép), amelynek egyharmada hiányzott. A tálban egy másik ikeredény került elő, amelynek felületét apró bütykök díszítették. A sírgödör hosszanti középtengelyében három tál feküdt egymástól arányos távolságban. A sírgödör másik felében egy közepes nagyságú, összeroppant edény került elő a halott hamvaival és egy aranyozott vaskarpereccel. Emellett állt egy másik urnaedény, amelynek csak töredékei maradtak meg. A



15. kép Talpas tál, Fertőrákos-Kőhidai dűlő, 10. sír (Fotó: Bolondár Z., Soproni Liszt Ferenc Múzeum, kat. sz. 12)
Abb. 15 Fußschale, Fertőrákos-Kőhidai dűlő, Grab 10 (Foto: Z. Bolondár, Liszt Ferenc-Museum Sopron, Kat.-Nr. 12)

töredékek közt szintén kalcinált csontok voltak. A 2. sz. nagy edényben egy kis füles merítő tál volt. A sírt a bányában végzett dózerolás során megbolygatták. Mérete: 210 x 200 cm, mélysége (a földfelszíntől): 85 cm, az altalajba 30 cm-re nyúlik. Leletanyaga: kerámia (12), hamvak, vaskés, aranyozott vaskarperec.

Mellékletek:

1. urna: nagy méretű, tölcselesen kihajló peremű, nyaka csonka kúpos, a válltól enyhén tagolt. A váll és az edény oldala kiöblösödik, alja profilált. Színe sötétszürke, törésfelülete vörös. Kézzel formált, kavicsos soványított agyagból. Díszítetlen. Kiegészített. Pá: 28 cm, (a belső): 19 cm, aá: 13,5 cm, m: 46 cm, fv: 1 cm, legnagyobb szélessége: 52 cm (24. kép 10)

2. ikeredény: egymáshoz kapcsolódó két csupor vagy bögrszerű edény, erősen kihajló peremmel, behúzott nyakkal és ívelt oldalakkal, aljuk egyenes. Az edény vállán bekarcolt X motívumokból kialakított sor fut körbe, falának középső harmadában bebökődött félhold alakú vonalakkal függőleges sorokban elrendezett díszítés látható. Színe sötétszürke, lekopott felülete vörös, kézzel formált, soványítása kavicsos, felülete csillámos. Ép. Pá: 12 x 13 cm (mindkét edény ovális peremű), aá: 6,5, 7 cm, m: 12–12,5 cm, fv: 0,5 cm (24. kép 9)

3. edény: erősen kihajló peremű, tagolt vállal és ívelt oldalal, alja egyenes. Valószínűleg egy kettős edény része volt. Pereme bevagdost, vállán bekarcolt díszítés (sraffozással kitöltött 3 egymáshoz kapcsolódó háromszög, tetején benyomott ponttal, a motívum 4x ismétlődik), a váll törésvonalán plasztikus apró bütyöksor fut körbe. Az edény testén plasztikusan kidolgozott félkörökből álló motívumok ismétlődnek (Kalenderberg-típus). Szürke színű, kézzel formált, apró kavicsos soványítású agyagból. Ép. Pá: 12 cm, aá: 5,8 cm, m: 9,5–10 cm (24. kép 12)

4. edény: erősen kihajló peremű, behúzott nyakú, ívelt oldallal, alja egyenes. Az oldalán látható javítás nyoma arra utalhat, hogy egy ikeredény része volt. Szürke színű, kézzel formált, apró kavicsos soványítású agyagból. Peremén bevagdalt díszítés nyomai, vállán körbefutó bekarcolt díszítés (sraffozott háromszögek, 3 db, tetején benyomott pontokkal). A váll törésvonalán plasztikus bütyöksor fut körbe, az edény testén plasztikusan kidolgozott félkörívekből álló motívumok ismétlődnek (Kalenderberg-típusú díszítés). Kiegészített. Pá: 11 x 12,5 cm, aá: 5,5 cm, m: 10 cm, fv: kb. 0,4 cm (24. kép 11)

5. tál: enyhén behúzott peremű tál, ívelt kúpos testű, enyhén benyomott omphalos aljjal. Eredeti felülete csak néhány helyen látható, vörös vagy szürke színű lehetett. Kézzel formált, kavicsos soványított. Az edény felső harmadában bekarcolt, párhuzamos vonalakkal kialakított zezug-vonal fut körbe. Nagy részen kiegészített, az eredeti felülete csak néhány helyen látható. Pá: 18,5 cm, aá: 5 cm, m: 5,5–6,5 cm, fv: 0,3 cm (25. kép 1)

6. edény: szalagfüles edény, mély tál vagy csupor-forma, enyhén behúzott peremmel, gömbös testtel. Alján omphalos. Az edény oldalának közepén egy szalagfüls csonkja látható. Az edény felső harmadában körbefutó díszítés: bekarcolt párhuzamos vonalakkal álló zezug motívum, amelynek vonalát benyomott pontsor kíséri. A pontsor valószínűleg ki volt töltve (inkrusztált, fehér). A szalagfüls szintén bekarcolt vonalakkal díszített. Foltos, vörös és

szürke (valószínűleg másodlagos égés miatt), kézzel formált. Töredékes. Pá: 22 x 24 cm, aa: 6,5 cm, m: 15 cm, legnagyobb szélessége: 28 cm, szalagfül szélessége: 4,8 cm (25. kép 3)

7. tál: behúzott peremű, kúpos testű, alján enyhén benyomott omphalos. Színe sötétszürke-fekete. Diszítetlen, erősen csillámos felületű, simított. Kézzel formált. Jól égetett, ép. Pá: 16 cm, aa: 4,5 cm, m: 5,5–6 cm, fv: 0,2 cm (25. kép 2)

8. urna: enyhén tölcselesen kihajló nyakú, középső részén erősen kiszélesedik, alakja szabálytalan, alja profilált. Színe sötétszürke. Kézzel formált, kavicsos soványítású. Díszítés nélkül. Kiegészített. Pá: 17,5 cm, aa: 10,5 cm, m: 36–37 cm, fv: 0,5 cm, legnagyobb szélessége: 37 cm (25. kép 5)

9. urna: nagy méretű, vízszintesen kihajló peremű urna csonka kúpos nyakkal. A váll az edény felső harmadában kiöblösödik, az edény alsó része szintén ívelt, alja enyhén profilált, egyenes. Sötétszürke, soványítása kavicsos, kézzel formált. Díszítetlen. Kiegészített, felülete kopott. Pá: 29 cm, (a belső): 19 cm, aa: 17 cm, m: 48 cm, legnagyobb szélessége: 55 cm (25. kép 4)

10. vaskés: ívelt hátú vaskés töredéke nyéltüskével. Pengéje az él irányában elvékonyodik. Színe feketés, rozsdás vörös. Felülete erősen korrodálódott, pengéje elkopott. Teljes h: 9,2 cm, a penge h: 6,4 cm, a tüske h: 3 cm, a penge legnagyobb sz: 1 cm, a tüske sz: 0,3–0,5 cm (a penge felé kiszélesedik), v: 0,2–0,1 cm (24. kép 7)

11. tűhegy: bronztű elvékonyodó hegye. Töredék. Zöldes-szürke. H: 2,5 cm, átm: 0,1 cm (24. kép 8)

12. talpas tál: plasztikus díszű talpas tál. Tölcseles talpon álló, kúposan kiszélesedő mély tál. Pereme enyhén kifelé ívelt. A tál külső oldalának középső vonalában három, szimmetrikusan elhelyezett fecskefarok-szerű nyúlvány helyezkedik el. A tál peremének belső oldalán, szintén szimmetrikusan három csoportban elhelyezve 3 plasztikus, bevagdost lapos bütyök található. A tál peremén bevagdalt dísz, sraffozás és háromszög motívumok láthatók. A tál belsejét három vízszintesen körülfutó, bevagdalt plasztikus borda és arról lecsüngő bevagdalt háromszögek díszítik. Sötétszürke. Kézzel formált, agyaga kavicsal soványított. Külső oldalán bütykök, belső oldalán a peremén plasztikus bütyökdíszek és bekarcolt geometrikus motívumok. Az edény talpa kiegészített. Pá: 36,5 cm, aa: 8 és 5 cm, m: 18,5 cm, talpm: 6 cm, nyúlványok méretei: 3,5 x 3 cm, peremen levő bütyök átm: 2,5, fv: 0,6 cm (15. kép)

11. sír (16. kép)

A sírgödör alaprajza lekerekített sarkú négyzet, keleti oldala kissé homorúan befelé ívelődik. A gödör délnyugati felében több, sűrűn egymás mellé helyezett mészkő volt, néhány a sírgödör másik feléből is előkerült. Közvetlenül az edények fölött feküdtek. A gödör nyugati sarkában álló tárolóedényből egy kis füles merítő bögre került elő. A nagy edény mellett egy kis behúzott peremű tál volt. A sírgödör északi felében levő, nagy méretű, kihajló peremű urnaszerű fazekak egyikében egy újabb füles merítő edényke volt. Ugyanezen edény mellett került elő egy kis füles merítő tál és egy behúzott peremű tál. A sír középső részén igen rossz égetésű edények szétmállott töredékei, ezen a cserépretegen pedig három tál feküdt. A sírgödör szélén egy kisebb urnaedény, ennek közelében a sírgödör keleti sarkában egy

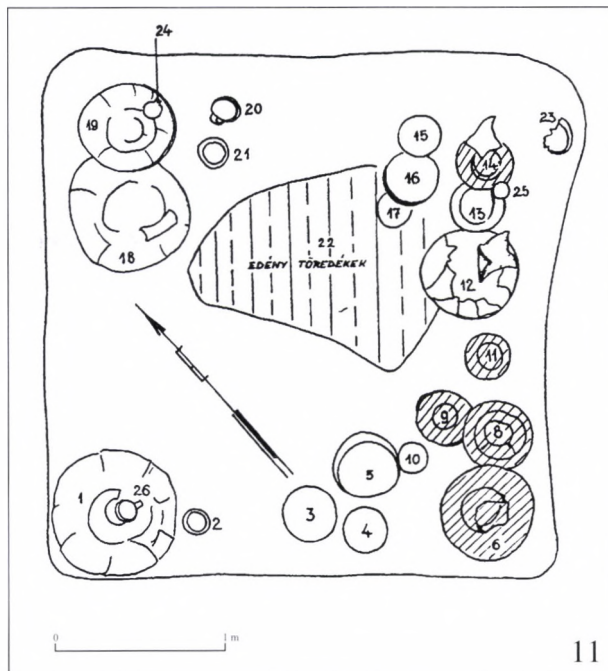

16. kép Fertőrákos-Kőhidai dűlő, 11. sír rajza (PUSZTAI R., ásatási napló)

Abb. 16 Fertőrákos-Kőhidai dűlő, Zeichnung von Grab 11 (R. PUSZTAI, Grabungstagebuch)

behúzott peremű tál maradványa került elő. Az urnában máglyahamu és kalcinált embercsontok voltak. A sírgödör szélével párhuzamosan további edényeket helyeztek el. Egy közepes nagyságú urnaszerű edénynek csupán szétesett töredékei maradtak meg. A tálban és a közelében levő további urnákban halotti hamvak voltak, valamint a tálban a hamvak között bronztű hegye, vaskés és egy bronz csüngődísz. A felsoroltak mellett egy csoportban tálat helyeztek el. A feltárás során a sír földjéből került elő két agyag orsógomb. Pusztai R. megfigyelése szerint, a mellékletként elhelyezett edények két külön csoportba való elkülönülése alapján feltételezhető, hogy két egyén hamvait helyezték a sírba, egyet a sírgödör északi, egyet pedig a déli felében. Mindkét részben a hamvakat tartalmazó urna mellett 4–5 tálból álló csoport került elő. A sír mérete: 300 x 300 cm, mélysége (a földfelszíntől): 55 cm. Leletanyaga: kerámia (24+1 töredékei), bronztű hegye, vaskés, bronzcsüngő, 2 orsógomb, hamvak.

Mellékletek:

1. tál: enyhén behúzott peremű, ívelt kónikus testű, enyhén benyomott omphalos aljjal. Színe szürke. Kézzel formált, agyaga kavicsal soványított. Kiegészített. Pá: 18 cm, aa: 5,5 cm, m: 6–6,5 cm, fv: 0,4 cm

2. tál: enyhén behajló peremű, kúpos, ívelt testtel és egyenes aljjal. Szürkés vörös színű, néhány foltban égettnek tűnik. Soványítása kavicsos-homokos, kézzel formált, csillámos felületű. Ép. Pá: 17 cm, aa: 5,5–6 cm, m: 7–7,5 cm, fv: 0,3 cm (25. kép 9)

3. edény: szalagfüles, csuporszerű, mély edény. Pereme enyhén behajlik, teste gömbös, enyhén profilált alja

egyenes. A perem fölé magasodó széles szalagfűl a peremből indul, és a váll vonalához csatlakozik. Sötétszürke helyenként vörös foltokkal, erősen csillámos felületű. Kézzel formált, soványítása kavicsos-homokos. Kiegészített. Pá: 18,5 x 22 cm, aa: 9 cm, m: 12 cm, a fűl szélessége 4 cm (25. kép 11)

4. edény: szalagfüles edény, kihajló peremmel, nyaka behúzott. Az edény teste ívelten kúpos, alján omphalosz. A perem fölé magasodó szalagfűl a peremből indul ki, s a váll vonalához csatlakozik. Peremén ferdén bevagdosott vonalakból álló díszítés. Sötétszürke színű, törésfelülete vörös, helyenként másodlagos égésre utaló foltokban vörös. Kézzel formált, durva, kavicsos soványítású, felülete erősen csillámos. Kiegészített. Pá: 16 x 18 cm, aa: 5 cm, m: 12 cm, fv: 0,5 cm, a legnagyobb szélessége: 23,5 cm, a fűl szélessége 4 cm (25. kép 7)

5. edény: pereme tölcselesen kihajlik, nyaka behúzott, oldala oválisan ívelt, alja egyenes. Valószínűleg kettős edény része, melyre az egyik törésfelület utal. A váll vonalában bevagdosott X sor fut körbe, alatta az edény testének középső harmadát benyomott vonalakból álló függőleges sorok díszítik. Sötétszürke. Anyaga kavicsos soványított, kézzel formált. Felülete erősen csillámos. Ép. Pá: 10,5 x 11 cm, aa: 5 cm, m: 10,5 cm, fv: 0,4 cm (25. kép 8)

6. urna: vízszintesen kihajló peremű, csonka kúpos nyakú. Az edény középső része erősen kiszélesedik, alsó fele kúpos, alja profilált. A nyak és a váll csatlakozásában barázdá fut körbe, ezen a vonalon, a nyak felületén bekarcolt díszítés látható (3 db egymáshoz kapcsolódó sraffozott háromszög, tetején benyomott és bekarcolt ponttal – többször ismétlődő motívum), az edény válla ferdén kannelurázott. Színe szürke, soványítása kavicsos-homokos, kézzel formált. Kiegészített. Pá: 19,5 cm (a belső): 11,5 cm, aa: 10 cm, m: 23 cm, fv: 0,4 cm, a legnagyobb szélessége: 28 cm (26. kép 1)

7. tál: enyhén behúzott peremű, kúpos testű, egyenes aljú. Az alja a belső oldalon plasztikusan kiképzett. Az edény peremén és nyakán ferde kannelura. Felülete kopott, soványítása kavicsos, kézzel formált. Kiegészített. Pá: 17,5 cm, aa: 5,5 cm, m: 6 cm, fv: 0,3 cm (25. kép 6)

8. tál: felső része enyhén befelé ívelő, félgömbös testű, alján sekély omphalosz. Sötétszürke, helyenként vörös foltos (valószínűleg másodlagos égés nyoma), díszítés nélküli, erősen csillámos felületű. Kézzel formált, kavicsos-homokos soványítású agyagból. Ép. Pá: 15 cm, aa: 3 cm, m: 6,5 cm, fv: 0,3 cm (25. kép 13)

9. edény: szalagfüles edény, mély tál vagy csupor. Pereme enyhén behajló, kúpos testű, egyenes aljú. Széles szalagfüle a peremből indul ki, a perem fölé magasodik, és az edény legszélesebb vonalában csatlakozik a testhez. Színe szürke, díszítés nélküli, erősen csillámos felületű. Kézzel formált, soványítása apró kavicsos. Pá: 20 x 22,5 cm, aa: 7–8 cm, m: 10–11 cm, fv: 0,5 cm, a fűl szélessége: 5 cm (25. kép 10)

10. urna: nagy méretű, tölcselesen kihajló peremű urna, szűk csonka kúpos nyaka a válltól enyhén tagolt. A váll és az edény teste nyomott, alsó részén erősen összeszűkül, alja egyenes. Felülete erősen lekopott, lehetséges, hogy a váll ferdén sekély kannelúrával volt díszítve. Sötétszürke, peremén és nyakán vörös foltokkal (valószínűleg másodlagos égés nyoma). Soványítása kavicsos, kézzel formált. Kiege-

szített. Pá: 29 cm, (a belső): 19 cm, aa: 11 cm, m: 46 cm, fv: 0,5 cm, a legnagyobb szélessége: 56 cm (26. kép 5)

11. tál: felső része enyhén befelé ívelő, kettős kúpos, ívelt oldalú, alja egyenes. Színe világos szürke, soványítása apró kavicsos. Kézzel formált, díszítetlen. Kiegészített. Pá: 18,5 cm, aa: 6,5 cm, m: 8–10 cm, fv: 0,5 cm (25. kép 12).

12. urna: kettős csonka kúp alakú edény, tölcselesen kihajló peremmel, csonka kúpos nyakkal. A váll és a nyak csatlakozásában egy barázdá fut körbe. Az edény a középső részén a legszélesebb, alja alacsony profilált talpat képez. Eredetileg valószínűleg vöröses felületű lehetett, felülete erősen megrongálódott és kopott, foltos. Soványítása apró kavicsos, homokos, kézzel formált. Díszítetlen. Kiegészítés. Pá: 19 cm, (a belső): 14,5 cm, aa: 11 cm, m: 26,5 cm, a legnagyobb szélessége: 32 cm (26. kép 3)

13. csésze: egy fülű csésze, pereme enyhén behajlik, teste gömbös, kissé összenyomott, alján omphalosz. A peremből kiinduló és a perem fölé magasodó fűl bordázott, az edény középső vonalához csatlakozik. Színe szürke. Kézzel formált, soványítása apró kavicsos, homokos. Díszítés nélkül. Pá: 9,5 x 12, aa: 1,5, m: 6–7, fv: 0,2, szalagfűl szélessége: 2 cm (26. kép 4)

14. talpas kiöntőcsöves edény: levágott peremű, nyaka kúpos, enyhén ívelt. A váll és a nyak erősen tagolt. Az edény alsó része kúpos, tölcselesen kiszélesedő talpban végződik. A kiöntőcső a nyak tövében a vállon helyezkedik el, ovális átmetszetű. Szürke színű, helyenként megmaradt a fehér inkrusztáció. A perem vízszintes körben elhelyezett ferde vonalkázással díszített (az inkrusztálás néhol megmaradt). A nyak és a váll találkozásában szintén körben elhelyezett bekarcolt háromszögek sora látható, csúcukon benyomott pontdísz. Az edény vállát egy sávban bekarcolt rácsminta díszíti, alatta a nyakon látható motívumhoz hasonlóan bekarcolt háromszögek sora, csúcukon benyomott ponttal, csupán nagyobb méretben. Kiegészített. Pá: 9 cm, aa: 3,3 cm (töredék), m: 20 cm, fv: 0,3 cm, a kiöntőcső legnagyobb sz: 5 cm, az edény legnagyobb sz: 18 cm (26. kép 8)

15. tál: behúzott peremű, kúpos testű, alja egyenes. Szürke, foltokban vörös. Díszítés nélküli, erősen csillámos felületű. Soványítása durva, kavicsos, kézzel formált. Töredékes. Pá: 18 x 19 cm, aa: 6 cm, m: 7–8,5 cm, fv: 0,4 cm

16. csésze: alacsony csésze bordázott szalagfülrel, enyhén behajló peremmel. Teste alacsony, nyomott, alján omphalosz. A szalagfűl a peremből indul ki, a perem fölé magasodik és a test középső részén csatlakozik az edényhez. Felülete erősen kopott, soványítása kavicsos, kézzel formált. Díszítetlen. Ép. Pá: 9 x 11 cm, aa: 1,5 cm, m: 4,5–5,5 cm, fv: 0,2 cm, a szalagfűl szélessége: 1,7 cm (26. kép 6)

17. csésze: kis méretű gömbös testű füles csésze. Szürke, csillámos felületű, kézzel formált. Az edény fele kiegészített, így aljának formája bizonytalan, fülének szintén csupán alsó csonkjára maradt meg. Pá: 10 x 9 cm, m: 6,5–7 cm, fv: 0,2 cm, a fűl szélessége: 1,5 cm (26. kép 9)

18. csésze: egyenes peremű füles csésze, teste gömbölyű, kissé nyomott, alján kis omphalosz. A szalagfűl a peremből indul ki, a perem fölé magasodik és a test felső harmadához csatlakozik. Sötétszürke, erősen csillámos felületű. Soványítása apró kavicsos, homokos, kézzel formált. Díszítetlen. Pá: 9,5 x 11 cm, aa: 1,5 cm, m: 5,5–7 cm, fv: 0,2 cm, a fűl szélessége: 2,4 cm (26. kép 2)

19. kés töredéke: ívelt hátú vaskés töredéke, a penge ívelt hátának része maradt fenn. Színe feketés, zöldes, rozsdás. Felülete erősen korrodálódott, az él töredezett. H: 9,6 cm, sz: 1–1,2 cm, v: 0,1–0,3 cm (26. kép 13)

20. bronztü hegve: sima felületű, vékony, kerek átmetszetű. Korrodálódott. H: 2,9 cm, átmetszet: 0,1 cm (26. kép 12)

21. bronzkarperec (?) töredéke: téglalap átmetszetű bronz-huzal töredéke. Korrodálódott. H: 3,5 cm (26. kép 14)

22. bronzcsüngő: ívelten behúzott oldalú, rombusz alakú bronzcsüngő, karika alakú függesztésre szolgáló taggal. Szemközti oldala plasztikusan domborított, hátoldala lapos. Színe zöldes, szürke. Ép. Felülete korrodálódott. H: 3,1 cm, sz: 1,2 cm, v: 0,2 cm, a felfüggesztésre szolgáló karika átm: 1 cm (26. kép 10)

23. orsógombok (2 db): kis méretű csonka kúpos testű orsógomb, vállán bevagdalt vonalas díszítéssel, felülete csillámos; a nagyobb átmérőjű, laposabb, kettős kúpos alakú orsógomb, alsó oldalán szabályos körben benyomott, vállán hangsúlyos, függőleges bordázás, csillámos felületű. Kavicsal soványított agyagból készültek. A kisebb darab narancs-vöröses színű, a nagyobb szürke, helyenként vörös foltos. Mindkét darab ép. A kisebb db átm: 2,5 cm, nyílás átm: 0,4 cm, m: 1,8 cm; a nagyobb db átm: 3,5 cm, a nyílás átm: 0,5 cm, m: 1,5 cm (26. kép 11)

24. nyersanyag (?) töredékek: vékony, lemezszerű töredékek, kompakt anyagból, fekete.

25. urna: erősen kihajló peremű, csonka kúpos nyakú. Erősen kiöblösödő válla az edény középső vonalában helyezkedik el, testének alsó harmada kúpos, kevésbé ívelt, talpa enyhén tagolt, alja egyenes. Felülete szürke színű, lekopott vagy lepattogott részeinél a vörös agyagszín látható. Díszítetlen. Kézzel formált, soványítása apró kavicsos, homokos. Kiegészített. Pá: 18 cm, (a belső): 14 cm, aa: 11 cm, m: 33 cm, a legnagyobb szélessége: 35,5 cm (26. kép 7)

12. sír (17. kép)

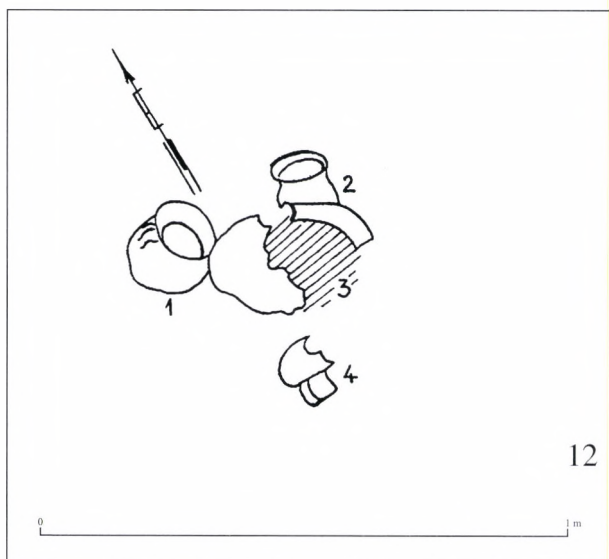

17. kép Fertőrákos-Kőhidai dűlő, 12. sír rajza (PUSZTAI R., ásatási napló)

Abb. 17 Fertőrákos-Kőhidai dűlő, Zeichnung von Grab 12 (R. PUSZTAI, Grabungstagebuch)

A sírgödör alaprajzát nem lehetett megfigyelni. A sírból egy durva kidolgozású, hengeres nyakú kis fazék, valamint egy közepes nagyságú díszítetlen bögre került elő. A hamvakat egy kihajló peremű urnába helyezték, amelynek csupán maradványait találták meg. Az urna mellett egy kis füles merítő tál töredéke feküdt. A földművelés során a sírt megbolygatták. Mélysége (a földfelszíntől): 40 cm. Leletanyaga: kerámia (4).

Mellékletek:

1. edény: kis méretű, pohárszerű edény, kihajló peremű, behúzott nyakkal, tojásdad alakú testtel, alja egyenes. Foltos, vörös és szürke színű. Nem díszített, de erősen csillámos felületű. Kézzel formált, az agyag soványítása durva kavicszemesés. Ép. Pá: 9 cm, aa: 5,5 cm, m: 9 cm, fv: 0,2 cm (27. kép 1)

2. edény: kétfülű edény kihajló rövid nyakkal, öblös testtel. Palackszerű, szabálytalan alakú, a két kis szalagfűl a vállon egymással szemközt helyezkedik el. Színe vöröses szürke, foltos. Díszítetlen, kézzel formált. Töredékes. Pá: 10,5 cm, aa: 8,5 cm (27. kép 1)

13. sz. sír (18. kép)

A sírgödör szabályos négyzet alaprajzú, sarkai kissé lekerítettek, felszínét mészkődarabokkal fedték (kőpakolás). A sírgödörön belül annak nyugati szélében három nagy méretű urna alakú tárolóedény került elő, mindegyikben egy-egy füles merítő edénnyel. Ezekkel szemközt a sír másik oldalán szintén három nagy méretű edényt állt. A 10. számúban halotti hamvak voltak, köztük vastú maradványával. Az urna mellett vaskarperec töredékek és kalcinált csontok kerültek elő. Az urna szájnyílását egy behúzott peremű tál

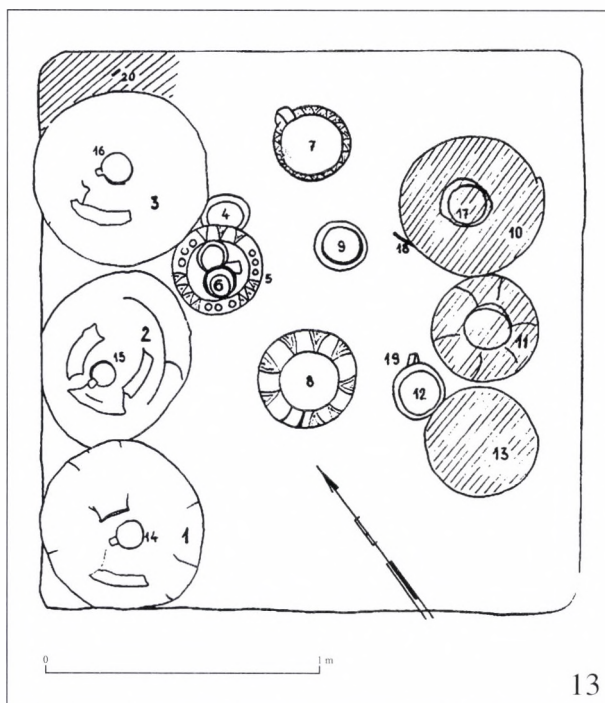

18. kép Fertőrákos-Kőhidai dűlő, 13. sír rajza (PUSZTAI R., ásatási napló)

Abb. 18 Fertőrákos-Kőhidai dűlő, Zeichnung von Grab 13 (R. PUSZTAI, Grabungstagebuch)

fedte. A mellettük levő kisebb urnákban szintén kalcinált csontok voltak, köztük vaskarperec darabjai. A harmadik urnának csak az alsó része maradt meg a hamvakkal és egy megégett piskóta alakú fenékö töredékével. A 11. és 13. számú urnák szögletében egy behúzott peremű tálat helyeztek el, amely mellett egy állatsont (állkapocs) feküdt. A sír középtengelyében, egymástól egyenlő távolságban három tál állt. A tálak vonalában egy jó állapotban fennmaradt talpas díztál került elő, melyben egy ikeredényt helyeztek el. A tál mellett egy kisebb behúzott peremű tálcaska feküdt. A sírgödör északi sarkában a 3. sz. nagy edény mögött halmozták fel a máglyából származó hamut. A hamuban tüztől átégett bronzdarabkák kerültek elő. Pusztai R. megfigyelése alapján feltételezte, hogy a sírban három egyen hamvait helyezték el (három urna, három tárolóedény, 3 díztál, 3 behúzott peremű tál). A sír mérete: 20 x 200 cm, mélysége (a földfelszíntől): 70 cm, az altalajba 20 cm-re mélyült. Leletanyaga: kerámia (17), vastű, vaskarperec töredékei, piskóta alakú fenékö, kalcinált embercsontok, égett bronzdarabok, állatsont.

Mellékletek:

1. csésze: egyenes peremű füles csésze, gömbös, nyomott testű, alján omphalosz. A szalagfűl a peremből indul ki, a perem fölé magasodik és a váll vonalában csatlakozik az edény oldalához. Bordázott. Szürke színű, soványítása apró kavicsos, homokos, kézzel formált. Kiegészített. Pá: 9,5 x 10,5 cm, aa: 1,5 cm, m: 6–7,5 cm, fv: 0,2 cm, a szalagfűl szélessége: 2 cm (27. kép 7)
2. tál: behúzott peremű tál, kúpos testű, alján omphalosz. Színe szürke, soványítása apró kavicsos, kézzel formált. Díszítetlen. Kiegészített, felülete kopott. Pá: 15,5 cm, aa: 2 cm, m: 5,5–6,5 cm, fv: 0,2 cm (27. kép 9)
3. edény: erősen kihajló peremű, behúzott nyakú, oválishan ívelt testtel, alja egyenes. Vállán körbefutó bekarcolt X motívumból álló sor, alatta benyomkodott hosszukás vonalakból függőlegesen kialakított párhuzamos sorok futnak le az edény alsó harmadáig. Sötétszürke, felülete erősen csillámos. Kézzel formált, soványítása kavicsos. A törésfelület alapján lehetséges, hogy egy ikeredény része volt. Pá: 10 x 11,5 cm, aa: 6 cm, m: 10 cm, fv: 0,3 cm (27. kép 6)
4. edény: nagy méretű, szalagfüles edény, enyhén behajló peremmel, ívelt nyakkal. Alsó kúpos része enyhén összenyomott, alja egyenes. A szalagfűl a peremből indul, a perem fölé magasodik és a váll vonalában csatlakozik az edény oldalához. Az edény felső részén párhuzamos bekarcolt vonalakból kialakított zezug minta van, amelyet a vonalköteg két oldalán benyomott pontsor kísér. Szürke, helyenként vörös, soványítása kavicsos, kézzel formált. Kiegészített. Pá: 24 x 25 cm, aa: 8 cm, m: 14–15 cm, a szalagfűl szélessége: 5 cm, az edény legnagyobb szélessége: 29 cm (27. kép 8)
5. edény: nagy méretű, szalagfüles edény. Kettős kúpos testű, alja profilált. A széles szalagfűl a peremet és a váll feletti részt hidalja át. Az edény felső harmada bekarcolt, párhuzamos vonalakból kialakított zezug mintával díszített. A szalagfűl szintén bekarcolt díszű. Foltos, szürke és vörös, a bekarcolt díszítésben helyenként megmaradt az inkruzstáció. Soványítása kavicsos, kézzel formált. Kiegészített, a füle törött. Pá: 24,5 x 28 cm, aa: 8 cm, m: 14 cm, fv: 0,6 cm, a szalagfűl szélessége: 5 cm (27. kép 11)
6. tál: behúzott peremű, mély, oldala enyhén ívelt, alja

- egyenes. Sötétszürke, helyenként vörös foltos. Durva, kavicsos soványítású, kézzel formált. Kiegészített. Pá: 15 cm, aa: 8 cm, m: 9 cm, fv: 0,2 cm (27. kép 12)
7. tál: behúzott peremű, kúpos testű, alján omphalosz. A tál perem- és vállrészén ferde kanelúra. Szürke, belső oldala vörös. Kézzel formált, kavicsos soványított. Kiegészített. Pá: 18 cm, aa: 2 cm, m: 5,5–6,5 cm, fv: 0,3 cm (27. kép 4)
 8. csésze: füles csésze enyhén behajló felső résszel, váll mélyen, az edény alsó harmadában helyezkedik el, alján omphalosz. A peremből kiinduló szalagfűl a váll felett csatlakozik az edény oldalához. A váll törésvonalán plasztikus pontsor fut körbe. Színe szürke, soványítása kavicsos. Kézzel formált, csillámos felületű. Kiegészített. Pá: 9 x 10 cm, aa: 1,5 cm, m: 6 cm, fv: 0,2 cm, a szalagfűl szélessége: 2 cm (27. kép 10)
 9. urna: nagy méretű, vízszintesen kihajló peremű, rövid csonka kúpos nyakkal. A váll és a nyak enyhén tagolt, a váll és az edény teste erősen kiöblösödik, alja profilált. A peremén ferde bevagdosott vonalkázás. Színe sötétszürke-fekete, soványítása kavicsos, simított felülete csillámos. Kézzel formált, kiegészített. Pá: 32 cm, (a belső): 24 cm, aa: 14 cm, m: 50 cm.
 10. tűhegy: vas (?) tűtöredékek. Eredetileg valószínűleg kerek átmetszetű tárgyhoz tartoztak, íveltek. Szürkés színű, rozsdás, töredezett darabok
 11. tűhegy: fém tűhegy töredéke, kerek átmetszetű. Felülete erősen korrodálódott (27. kép 10)
 12. vastöredékek: vaskarika vagy ívelt, kerek átmetszetű vastárgy töredékei (8 db). Erősen rozsdásodott, töredezett. Színük vörösesbarna (27. kép 13)
 13. fenékö: töredék, átfűrt, vége felé kiszélesedő téglalap alakú, ovális átmetszetű. Világos szürke. Egyik vége letört, a megmaradt rész ragasztott, felülete sérült. H: 5,8 cm, sz. (végein): 3 és 2 cm, v: 0,5–1,5 cm, átfűrés át: 0,4 cm (27. kép 16)
 14. tál: enyhén behajló peremű, kis méretű tál, alján omphalosz. Világos szürke, kézzel formált. A tál felső harmadát ferde, párhuzamos bordák díszítik. Töredékes. Lehetséges, hogy belsejét plasztikus pontdísz díszítette, sajnos állapota miatt ez nem rekonstruálható. Pá: 16,5 cm, oa: 2 cm, m: 5,5 cm, fv: 0,4 cm (27. kép 3)
 15. tál: enyhén befelé ívelődő peremű, öblösödő, alján omphalosz. Belső oldala szürke, külső felülete foltos barnás-szürke. Kézzel formált, díszítetlen, felületén jól látható a csillámos soványító anyag. Kiegészített. Pá: 24 cm, aa: 3 cm, m: 8 cm, fv: 0,4 cm (27. kép 5)
 16. talpas tál: plasztikus díszű talpas tál. Egyenesen kihajló peremű, szélesen tölcseresedő talpon álló, kúpos testű, Alakja kehely-szerű. Külső oldalát a tál felső harmadában három, plasztikus nyúlvány díszíti, szimmetrikusan elhelyezve. A tál belső oldalán, a perem vonalán három csoportban szimmetrikusan elrendezve 3-3 bütyök látható. A bütykök lapos, illetve enyhén benyomott korong alakúak. A bütyök-csoportok közt sraffozott háromszög motívumok találhatóak. A tál belső oldalán három, vízszintesen körbefutó, bevagdalt díszű borda, illetve azok alatt egy csüngő háromszögekből kialakított sáv látható. Szürke, kézzel formált. Külső oldalán nyelvszerű nyúlványok, belső részén plasztikus és bekarcolt dísz. Díszítése gyengébb minőségű. Pá: 31 cm, aa: 9,5 és 4 cm, m: 14,5–16 cm, fv: 0,6 cm, a külső oldalán levő nyúlványok átm: 1,5 x 2,5–3 cm (27. kép 15)

A sírgödrök szerkezete

A sírgödrök alaprajza a legtöbb esetben szabálytalan négyszög, gyakran négyzet alakú, amelynek sarkai lekerekítettek. A sírok oldalainak hosszúsága 0,85–3 x 0,6–3 méter közt mozgott. A legnagyobb méretűek a 2, 4, 6, 10. és 11. számú sírok, legkisebb (0,85 x 0,6 m) a 8. számú sír volt. A 12. számú sír gödrének feltárás során nem lehetett megfigyelni. A sírok a földfelszíntől számítva 0,4–0,8 méter mélységben feküdtek, a homokos, helyenként kavicsos altalajba általában 20–30 cm mélyen voltak leemélyítve.

A sírok szerkezetének nyomait hét esetben a sírgödrök szélén és tetején előkerült kődarabok jelezték (2. kép). A 2, 3, 7 és 9. síroknál a gödör szélénél helyezkedtek el a mészkődarabok. Kőpakolást, vagyis a sír felületének kődarabokkal való fedését a 7, 11. és 13. síroknál feltételezhetünk. A 10. sírt nagyméretű kőkör övezte (külső átm. 7 m, belső átm. 6 m). Ugyanezen sír gödrének szélében szintén mészkövek kerültek elő, a sír északi és a keleti pereménél. A sírgödör a kőkör déli felében feküdt. Hasonló kőgyűrűt feltételezett Pusztai Rezső a 3. számú sírnál, amelyet a szántás erősen megbolygatott.

Temetkezési rítus

A halottakat a kora vaskor dunántúli temetkezéseire jellemzően elhamvasztották, a leletanyag alapján minden bizonnyal ékszerekkel, viseleti tárgyakkal felszerelve helyezték őket a máglyára. A máglya maradványa néhány esetben a sírgödör szélén került elő, az északi és/vagy a déli oldalon (2, 6 és a 13. sz. sírban). A 2. sz. sír gödrének déli végében hamus, faszenes föld jelezte (5. kép). A 6. sír gödrének északi és déli sarkában, míg a 13. sírnak az északi sarkában a 3. sz. nagy edény mögött halmozták fel a máglyából származó hamut (9. és 18. kép). A 6. sírnál a délkeleti sarokban a hamvak közt vas szegecs maradványai, a 13. sírban pedig a hamuban tüztől átégett bronzdarabkák voltak. A halottak hamvait a kora vaskori temetkezéseknél ismert módon urnákba helyezték, amelyet tállal fedtek. A hamvak közt előkerült leletek alapján a holtakat viseleti és használati tárgyakkal együtt hamvasztották, az üvegyöngyök megolvadtak, a fémeletek többsége töredékes, deformálódott. A 2. számú sír halotti urnájában a halott hamvai és kalcinált csontjai között egy félgömb alakú, füles pitykegomb bronzból, egy nagyobb kék üvegyöngy és többnek a töredékei, bronz karperec-töredékek és kanelura díszes agyag orsógomb került elő, illetve a másik urnában bronzkarperec kisebb töredékei, egy vaskarika darabja, egy díszes csontkorong darabja volt

(21. kép 9, 11, 12, 15). A 6. számú sírban az egyik hamvakat tartalmazó, nagy méretű edényből egy fenékö is előkerült (22. kép 15). Az utóbb felsorolt tárgyak többsége az elhunytak viseletéhez tartozhatott, míg a 7. sír halotti urnájában egy bronz edényfül és feltehetően az edény további összeégett darabjai (trébelt díszű bronzlemezek, 23. kép 9) feküdtek, ami arra utal, hogy a máglyán az elhunyt további tárgyai is hamvasztásra kerültek. A 10. sír hamvurnájából előkerült vaskarperec töredékei aranyozott díszűek voltak a feltáró leírása szerint. A 11. számú sírnál az elhunytak hamvait és tárgyainak maradványait egy tálba helyezték (a hamvak között bronztűk hegye, vaskés és egy bronz csüngődísz volt, 26. kép 10–14). A leirtakból kiderül, hogy a halottak hamvai közt a legtöbb esetben a vastű, vaskarperec illetve fenékö (mint pl. a 13. sírnál) fordult elő.

A sírmellékletek elhelyezkedése alapján feltételezhető, hogy az elhunyt hamvait és tulajdonát, valamint a szertartás során használt tárgyakat elkülönítve helyezték a sírba. Az elhunyt hamvait tartalmazó urnák rendszerint a sírgödör keleti felében álltak (1–3, 6, 9–11, 13. sz. sír, 3, 8, 9, 11–18. kép), míg a szertartáshoz kapcsolható nagy méretű, bizonyára folyadék tárolására használt edények a sírok nyugati oldalán sorakoztak. Az utóbbiak közelében, vagy a belsejében kis méretű csészék, merítőedények kerültek elő (ld. az 1, 2, 6, 9–11, 13. sz. sír leírását). Szinte azonos elrendezést figyelhetünk meg az alsóausztriai Loretto temető sírjainál (pl. 18. és 57. síroknál: NEBELSICK 1997, Abb. 11, Abb. 13).

A hamvak, illetve szertartás során használt edényegyüttesek alapján Pusztai Rezső felvetette, hogy a 11. számú sírban valószínűleg két, míg a 13. számú sírban három egyén hamvait és tárgyait temették el (16. és 18. kép). A temető anyagának antropológiai vizsgálata nélkül sajnos csupán feltételezhetjük, hogy egyes sírok több egyén temetkezéshelyeként szolgáltak. Nem ritka azonban több egyén hamvainak egy sírban való elhelyezése a korai vaskorban. Az említett vizsgálatok hiányában az elhunyt nemének meghatározása is csupán a lelettípusok alapján feltételezhető. A szövésfonásra utaló leletek, valamint az ún. kalenderberg triász jelenléte alapján a 2, 10. és 13. sírok feltehetően női temetkezések voltak.

Jellegzetes eleme a kora vaskori Hallstatt-kultúra hamvasztott rítusú temetkezéseinek az ún. „kalenderberg triász”. A kultúra egy csoportjáról elnevezett edényegyüttest a jellegzetes plasztikus díszítéssel ellátott tapas tál, az ikeredény és a tűzikutya hármasa alkotja. A fertőrákosi temető sírjaiban az említett csoport csupán a 2. számú sírből ismert (5. és 15. kép). A sírből előkerült talpas edényhez hasonló darabot a 13.

sír leletei közt is találunk. Az utóbbi esetben azonban tűzikutya nem volt a síregyüttesben (27. kép 15).

A leletanyag értékelése

A Fertőrákos-Kőhidai dűlőn feltárt kora vaskori temető 13 sírjának leletanyagát 69 százalékban a kerámia alkotja (19. kép). A feltárt leletek egy része csupán az ásatási naplóban szereplő leírásból, illetve a sírrajzok alapján ismert. Az 5. és 4. teljesen elrombolt

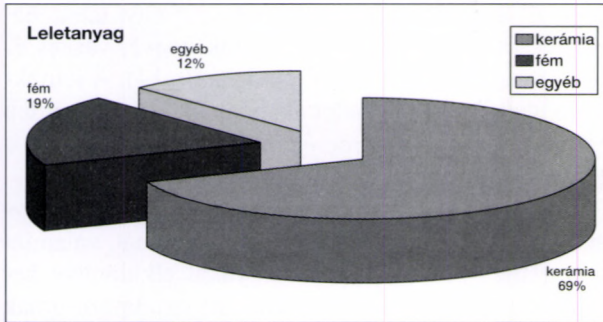

19. kép Fertőrákos-Kőhidai dűlő, a kora vaskori sírok leltározott (SM) leletanyagának megoszlása
Abb. 19 Fertőrákos-Kőhidai dűlő, Verteilung der inventarisierten (SM) Fundmaterials der früheisenzeitlichen Gräber

sírokat leszámítva 1-1 sírra átlagosan 12 edény jut. A temető kerámiában gazdagnak mondható, annál szegényesebb viszont fémeszköz és ékszer leletekben. A legtöbb edény a 6. és 11. sírban volt. Az előbbiből 23, az utóbbiból 22 edény került elő. Átlagosnak az 1. és a 10. sír mondható, 9, illetve 10 edénnyel. Ennek ellenére a 10. sír temetkezési formája és tárgyi összetételénél fogva a legrangosabb. A szegényebb sírok közé tartoznak, legalább is az edények számát tekintve a 3, 7, 8, 9 és a 12. sírok. A fennmaradt kerámia az alábbi típusokba sorolható.

1. Urna

A nagy méretű, kihajló peremű, csonka kúpos nyakú urnák a sírokban általában a szertartáshoz kapcsolódó, valamint a hamvak tárolására szolgáló edények szerepét töltötték be. A hamvurnák, illetve az akként szolgáló edények általában kisebb méretűek voltak. Tipológiai különbségeiket a perem kihajlásának mértéke, a nyak hossza, a váll tagoltságának mértéke és annak elhelyezkedése, az edény oldalának íve és a talp tagoltsága adja meg. Az urnák többségének válla hangsúlyosan tagolt. Felépítésük arányait tekintve a nyak hossza alapján tovább tagolhatjuk e csoportot, bár ez csupán formai különbséget jelez. A hangsúlyosan tagolt vállal és rövidebb nyakkal kialakított urnák csoportjába sorolható a 6. sír (23. kép

3–5), a 10. sír (24. kép 10, 25. kép 4, 5) és a 11. sír (26. kép 5, 7) urnája. Párhuzamaik széles körben ismertek a keleti Hallstatt-kör kora vaskori temetőinek anyagában, nem csupán a legközelebb eső Sopron-várhelyi temető leletei közt (28. tumulus: GALLUS 1934, 4. t. 4, 9. ábra; 5. t. 1, 4. ábra³; 98/1974. sír: PATEK 1976, 18, 13. kép), de hasonlóképpen megtaláljuk Dunajská Lužna/Dunaluzsna 6. sírjának urnái közt (régi nevén Nové Košariská, PICHLEROVÁ 1969, 265, Tab. 31. 9–12), vagy a dévényi leletek közt (STUDENÍKOVÁ 1986, 222, 450, Taf. 2). Az ausztriai kora vaskori temetkezések leletanyagában szintén előfordul (Bad Fischau/Malleiten: KLEMM 1996, 189, 196, Taf. 1. 1.1.6 és 1.1.7. típus). Általánosabb azonban, amikor az urna nyakának és testének aránya megegyezik, vagy közel azonos, amint ez a fertőrákosi 2, 9, 6 és 11. sírből előkerült urnáknál is megfigyelhető (21. kép 6; 24. kép 6; 22. kép 11, 12; 26. kép 3). Hasonlóan jellemezhető a Sopron-Várhely 101. (GALLUS 1934, 140, 15. t. 1, 3, 4. ábra⁴), 98/1974 (PATEK 1976, 17, 12. kép), 170/1973 (PATEK 1976, 13, 9. kép 3. ábra és 10. kép 1. ábra) és 224. halomsír urnái (PATEK 1982a, 145, 21. Abb. 4, 5, 7). A szlovákiai és ausztriai temetők anyagában szintén gyakori kerámiatípus (Dunajská Lužna, 4. halomsír: PICHLEROVÁ 1969, 19, 22. Tab; u. o. 6. sír: 26. Tab. A3 variáns 1, 2; Chorvátsky Grob-Triblavina, 18. sz. telep objektum: STUDENÍKOVÁ 1986, 452, 4. Taf.; Bad Fischau/Malleiten: KLEMM 1996, 189, 196, 1. Taf. 1.1.1-1.1.5. típus). Viszonylag ritkább a nyak hosszabb kiképzése (Fertőrákos-Kőhidai dűlő, 6. sír, 23. kép 2; 11. sír, 26. kép 1; Sopron-Várhely, 224. sír: PATEK 1982a, 145, 21. Abb. 1; Kleinklein-Grellwald, 20. sír: DOBIAT 1980, 61, 63/6. Taf; Bad Fischau/Malleiten: KLEMM 1996, 196, 1. Taf. 1.1.8. típus).

Az urna vállának enyhébb tagolása, valamint az edény szélességének és magasságának hasonló nagysága jellemzi az 1. és 6. sír anyagában előkerült urnákat (20. kép 6, 9; 23. kép 1), amelynek párhuzamát például a Sopron-várhelyi temető 81. sírjánál találjuk (PATEK 1982a, 141, 17. Abb. 13; 149, 24. Abb. 21). Hasonlóan kettős csonka kúp alakú kerámia került elő a fertőrákosi temető 1. sz. sírjából (20. kép 1), amely azonban az eddig vizsgált urnákkal összevetve kisebb méretű. A keleti Hallstatt-kör kora vaskori temetkezéseinek közt a lorettói temető anyagában találjuk párhuzamát (Loretto-Ochsenstand 131. sír: NEBELSICK 1996, 328, Abb. 2a). A keleti Hallstatt-kultúra késő bronzkori gyökereinek egyik legjobb példája az itt felsorolt urnák továbbélése és fejlődése (KLEMM 1996, 193). Különböző típusaik már a kora vaskor elejére keltezett sírokban előfordulnak (HaB/C fordulója; az ausztriai Loretto kora vaskori temető legkorábbi fázisához tartozó Ochsenstand részén elő került sírok

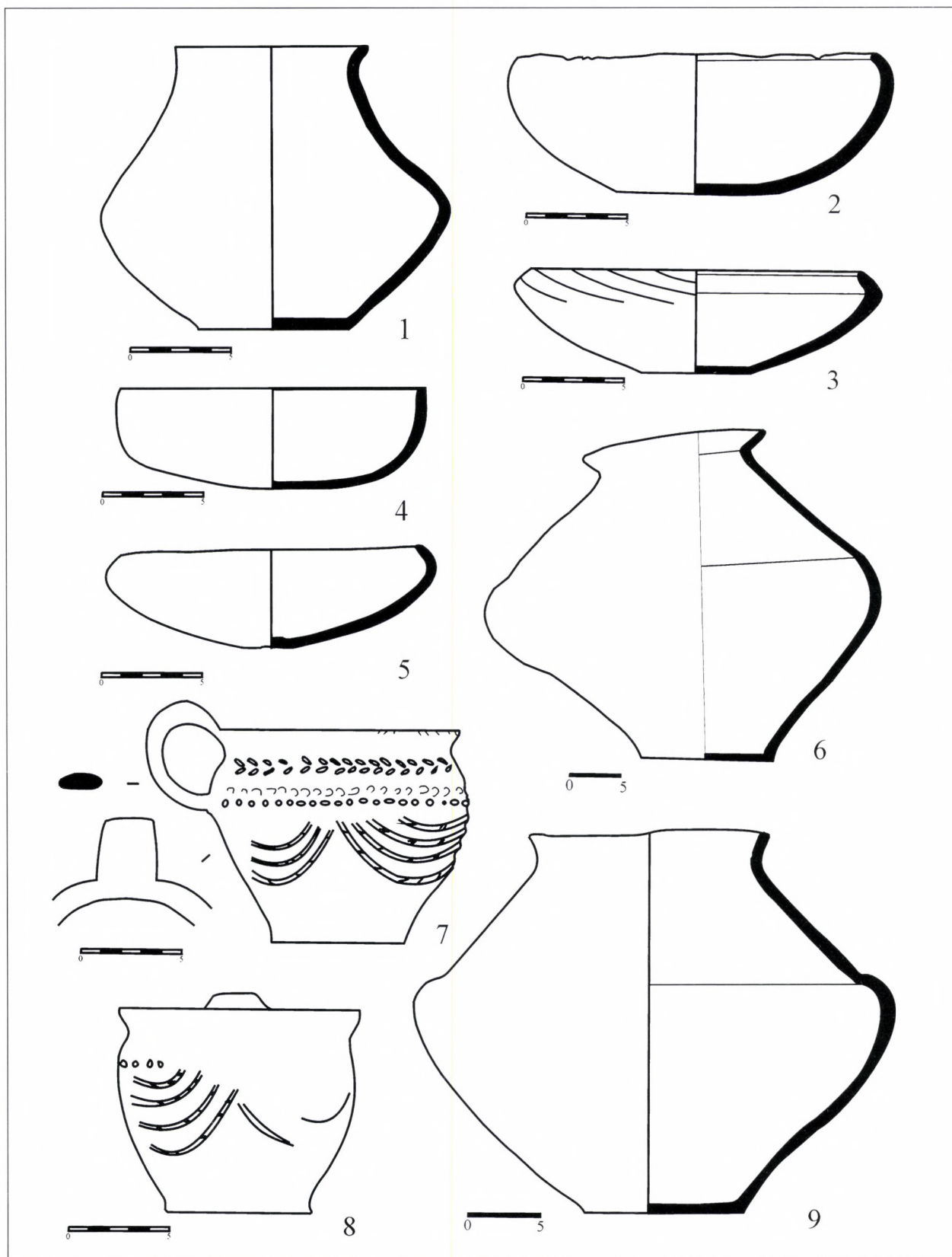

20. kép Fertőrákos-Kőhidai dűlő, az 1. sír leletanyaga
Abb. 20 Fertőrákos-Kőhidai dűlő, Fundmaterial von Grab 1

pl. 131. sír: NEBELSICK 1996, 330) és a Ha C második szakaszában is megtalálhatók (Sopron-Várhely összefoglalóan ld. PATEK 1993, Abb. 36; Ha C1 pl. Sopron-Várhely 83/1971. sír: PATEK 1976, 9, 5. kép; Dunajská Lužna 4. sír: PICHLEROVÁ 1969, 152; Ha C2: Sopron-Várhely 98/1974. sír: PATEK 1976, 17, 12. kép; Dunajská Lužna 6. sír: PICHLEROVÁ 1969, 265). A kora vaskori települések anyagában szintén a korai vaskor kezdetétől előfordulnak (Bratislava, Devín-Vár: késő bronzkor/kora vaskor fordulójára keltezett együttes, STUDENÍKOVÁ 1986, 222; temetők és települések leletanyagának összehasonlításához ld. KLEMM 1996, 185–208).

2. Tárolóedény, vagy szitula alakú edény

Az urna alakú edények mellett tárolóedénynek határozható meg a 8. sz. sírban előkerült, szitula alakú edény (24. kép 2), valamint a 12. sír két füllel ellátott edénye (27. kép 2), bár ez utóbbi jóval kisebb, mint az urnák többsége. A szitula alakú edények párhuzamait a keleti Hallstatt-kör temetkezéseinél, a korai vaskor teljes időszakában megtaláljuk. A fertőrákosi temetőhöz területileg legközelebb eső párhuzamait a Sopron-várhelyi temető síranyaga képviseli (83/1971. sír: PATEK 1976, 9, 5. kép, Ha C eleje; 98/1974. sír PATEK 1976, 16, 11. kép, Ha C vége; PATEK 1982a, 141, 17. Abb. 11), de számos példa ismert a csoport szlovákiai és ausztriai lelőhelyeiről (Bad Fischau/ Malleiten: KLEMM 1996, 190, 200, 5. Taf. 5.4.4. típus; Loretto 62. sír: NEBELSICK 1994; NEBELSICK 1996, 82, Abb. 32; Dunajská Lužna: PICHLEROVÁ 1968, 440).

3. Tál

A tálak alapvetően két csoportra tagolhatók méretük és arányaik szerint. Általánosan a nagy méretű füles edényeket a csészék körébe soroljuk, azonban méretük alapján használatuk a tálakhoz állhat közelebb (KLEMM 1996, 3. Taf. 2, 7. 1–2, 7. 3. típus). A fül kialakítása inkább esztétikai mint gyakorlati célú lehetett (10. sír, 25. kép 3; 13. sír, 27. kép 8, 11), amelynek megléte nem szabályszerű (6. sír, 22. kép 13, 14). Az utóbbi edények típusa igen közel áll a nagyobb méretű, mély, ívelt oldalú, öblös tálakhoz (5. sír: 22. kép 5; 6. sír: 22. kép 8; 7. sír: 23. kép 7, 8; 9. sír: 24. kép 5; 11. sír: 25. kép 9, 12, 13). A füles tálak párhuzamai mind a közeli soproni temetkezések (Sopron-Várhely 59. sír: EIBNER-PERSY 1980, 266, Taf. 57; uo. Taf. 58; Sopron-Várishegy 2. sír: EIBNER-PERSY 1980, Taf. 104) mind az ausztriai sírok anyagában ismertek (Loretto-Ochsenstand, 63. és 131. sírok: NEBELSICK 1996, 328, 329, Abb. 2a, Abb. 3; Loretto 18. sír: NEBELSICK 1997, 40, Abb. 11; Bad Fischau/Malleiten: KLEMM 1996, 190, 198, Taf. 3; Kleinklein-Ofenmacherwald, 43. sír: DOBIAT 1980, Taf. 19).

A kisebb méretű, behúzott peremű tálak mérete és az edény falának íveltsége változó. Aljuk ritkán tagolt

(1. sír, 20. kép 3; 2. sír, 21. kép 3), viszont gyakori az omphalosz kialakítása (1. sír, 20. kép 5; 10. sír, 25. kép 1, 2; 13. sír, 27. kép 3–5, 9). Az urnákhoz hasonlóan ez az edénytípus is a síregyüttesek többségében képviselve van (1. sír, 20. kép 2, 3, 5; 2. sír, 21. kép 2; 5. sír, 22. kép 5; 6. sír, 22. kép 7; 10. sír, 25. kép 1, 2; 11. sír, 25. kép 6; 13. sír, 27. kép 3–5, 9). A behúzott peremű tálaknál a díszítés az edény felső harmadában helyezkedik el. A fertőrákosi temető táljait ferde árkolás, bekarcolt zezzug vonal, vagy a ferdén bevagdalt perem díszíti. A behúzott peremű tálak a Kalenderberg csoport sírjainál általános edénytípusként jelennek meg. A Sopron-várhelyi temető korai (28. sír: GALLUS 1934, 4. tábla 5, 6; 81. sír: PATEK 1982a, 141, 17. kép; 14. sír: EIBNER-PERSY 1980, 83, 5. Taf. 1) és középső (224. és 215. sírok: PATEK 1982a, 144, 20. kép 13; ou. 149, 24. kép 1, 2; 98/1975. sír: PATEK 1976, 18, 13. kép) szakaszára keltezett sírokban egyaránt megtalálhatók. A dunaluzsnai (Dunajská Lužna) 3, 4 és 6. sírok anyaga (PICHLEROVÁ 1969, 268, Tab. 34; uo. 256, Tab. 22; uo. 200, Tab. 17), valamint az alsóausztriai Bad Fischau/Malleiten temető kerámiatipológiai táblázata e tálak formai típusgazdagságát tanúsítja (KLEMM 1996, 190, 198, 3. Taf. 2. 1, 1–11, 2. 2, 2. 3). A behúzott peremű tálak készítése a kelet-alpi/pannóniai régióban már a korai vaskort megelőző időszakban elterjedt (TOMEDI 2002, 230; DULAR 1982, 77; DOBIAT 1980, 28. Taf. Kleinklein-Kaiserschneidderwald 40. sír, u. ő. 1980, 33. Taf. Kleinklein-Forstwald 17. sír, az utóbbi két sír tálain a díszítés is párhuzamba állítható a fertőrákosi leletekkel). A behúzott peremű tálak oldalának kialakítása a fordított csonka kúp mellett gyakran íveltebb, öblösebb (pl. Fertőrákos-Kőhidai dűlő 6. sír: 22. kép 7, 9; 13. sír: 27. kép 9; Sopron-Várhely 81. sír: PATEK 1982a, 141, 17. kép; Dunajská Lužna 6. sír: PICHLEROVÁ 1969, 265, 31. Tab. 8; Bad Fischau/Malleiten: KLEMM 1996, 198, 3. Taf. 2. 1. 10. típus).

Néhány esetben a tálak peremének kialakítása függőleges/egyenes (1. sír, 20. kép 4; 2. sír, 21. kép 1; 6. sír, 22. kép 8; Sopron-Várhely 81. sír: PATEK 1982a, 141, 17. kép 8; 83/1971. sír: PATEK 1976, 9, 5. kép; Bad Fischau/Malleiten: KLEMM 1996, 198, 3. Taf. 2. 8. típus), kihajló peremű tál azonban nem fordul elő a fertőrákosi sírok leletanyagában. Egyetlen kivételként a 11. sír nagy méretű, füles mély tál szerű edénye említhető (25. kép 7), amelyet azonban a kora vaskori edénytípológia alapján helyesebb az ún. Kragenrandgefäss csoporthoz sorolni (KLEMM 1996, 199, 4. Taf. 3. 2. 1. típus).

A Kalenderberg-csoport síregyütteseiben általánosan előforduló talpas tálak a fertőrákosi anyagban is megtalálhatók. A 2. sírban előkerült talpas tál pereme befelé ívelődik (21. kép 5), míg a 10. és a 13. sírok tal-

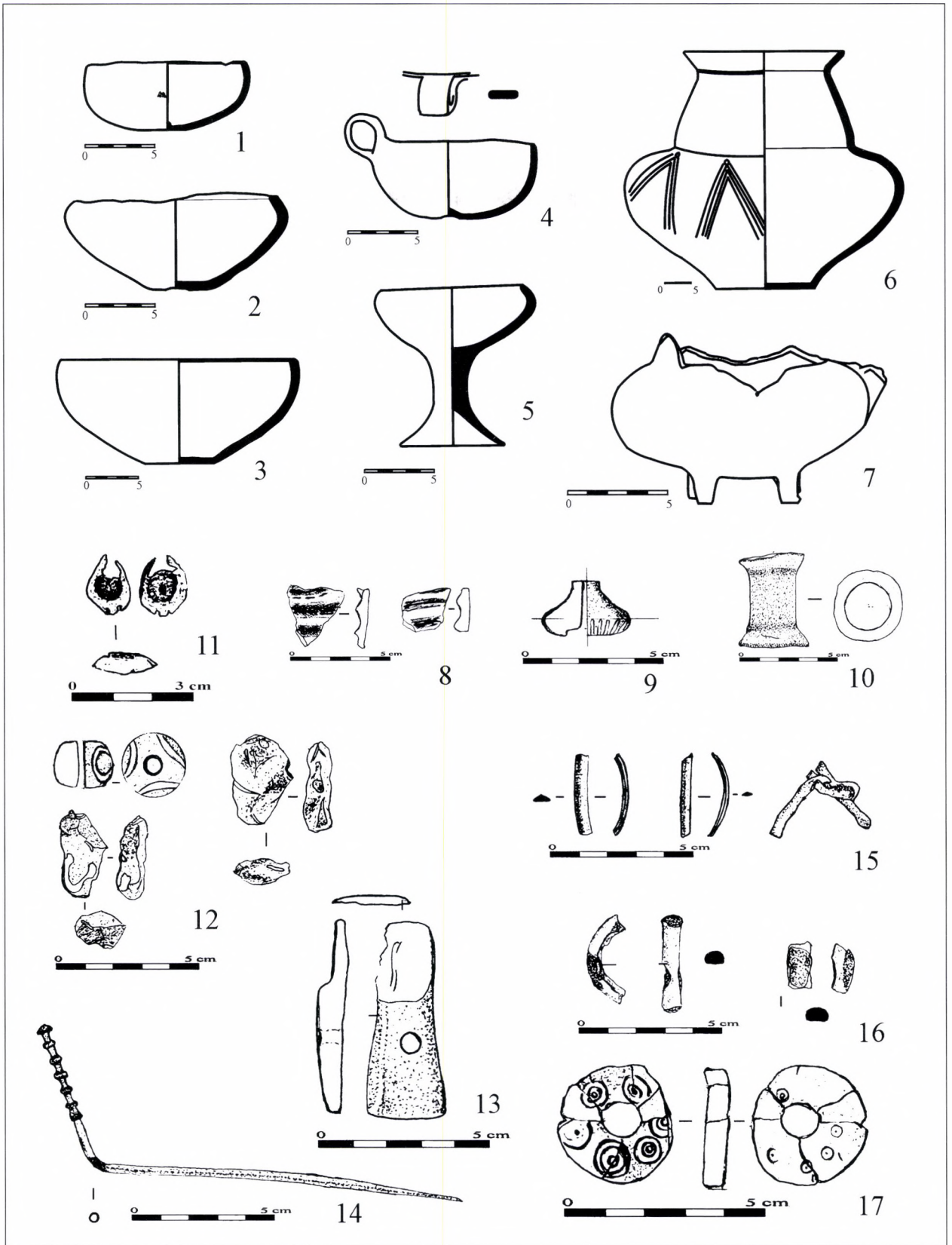

21. kép Fertőrákos-Kőhidai dűlő. 1-3, 6-17: 2. sír; 5: 6. sír
 Abb. 21 Fertőrákos-Kőhidai dűlő. 1-3, 6-17: Grab 2; 5: Grab 6

pas tálainak felső része kehelyszerűen szélesedik ki, méretük jóval nagyobb az előzőtől (15. kép, 27. kép 15). A 2. sírban előkerült magasabb talppal kialakított tál ritkán fordul elő a kora vaskori temetkezések leletei közt. Általánosabb a talpas tálaknál a csőtálp kialakítása, azonban a fertőrákosi magasabb talpas tálaknak is megtaláljuk a párhuzamát a Hallstatt-kultúra régióban elhelyezkedő lelőhelyeinél (Sopron-Várhely 83/1971. sír: PATEK 1976, 9, 5. kép; Loretto 62. sír: NEBELSICK 1997, 82, Abb. 32; Bad Fischau/Malleiten. KLEMM 1996, 198, 3. Taf. 2. 4, 3, 2. 4, 6. típus). Az utóbb említett két fertőrákosi talpas tál kehelyszerű felső résszel az ún. kalenderberg triász részeként (STEGMANN-RAJTÁR 2002 195; NEBELSICK 1996, 327–365) helyesebben dísztalként értelmezhető. Díszítésben is közel álló párhuzamait találjuk a Sopron-várhelyi (27. sír: GALLUS 1934, 10. t. 5; 131/1971. sír: PATEK 1976, 10, 6. kép; 81. sír: PATEK 1982a, 141, 17. kép 2; 224. sír: uo. 146, 22. kép 3, 4; ismeretlen kontextusból/sírból – EIBNER-PERSY 1980, Taf. 94) és várishegyi (2. sír: EIBNER-PERSY 1980, Taf. 105–106) temető sírjainál, valamint az ausztriai lelőhelyeken (Loretto 11. sír: NEBELSICK 1997, 74, Abb. 26; Bad Fischau/Malleiten: KLEMM 1996, 190, 199, 4. Taf. 2. 9. típus). Érdekes, hogy a tűzikutya töredékeit éppen a 2. számú sírból ismerjük (5. kép), ahonnan azonban hasonló „áldozati tál” nem került elő.

4. Fazék alakú edények és bögrék

A formailag fazekakhoz hasonló, kihajló peremű, S profilú edények kerültek elő az 1. (20. kép 7, 8), a 10. (24. kép 11, 12), a 12. (27. kép 1) és a 13. számú sírból (27. kép 6). A fazekakhoz, illetve szitulákhoz elsősorban a 12. sz. sír edénye sorolható, amely díszítés nélküli, azonban a már tárgyalt szituláktól (2. típus) kis mérete különbözteti meg. Az 1. számú sír edényei bögrének határozhatók meg, párhuzamai jól ismertek a kora vaskori temetkezések lelőhelyein mint a közeli Sopron-Várhely (28. sír: GALLUS 1934, 4. tábla 10; 80. sír: o. ő. 1934, 3. tábla 1), vagy Loretto-Ochsenstandt (57. sír: NEBELSICK 1996, 331, Abb. 4; NEBELSICK 1997, 42, 13. kép). A 10. és 13. sírből származó edények díszítése alapján felmerül, hogy eredetileg iker- vagy többes edény részei voltak. Az edénytípus kultikus jellegét hangsúlyozza, hogy a Gömöri J. által közölt fertőendrédi sír „kocsiedénye” szintén e csoportba sorolható (GÖMÖRI 2006, 168).

5. Ikeredény

Kettős edényt a fertőrákosi temető 10. (24. kép 9), 11. (25. kép 6) és feltehetően a 13. (27. kép 6) sírjában helyeztek el. A 11. és a 13. sírban csupán az edény egy tagja került elő, azonban az edények oldalán látható törésfelület arra utal, hogy eredetileg ikeredényekhez tartoztak. Az edények oldalának díszítése valamennyi esetben hasonló, a bekarcolt X-ből kialakított, vízszin-

tes sorminta alatt az edény oldalát apró ferde bemélyített, ún. becsipkedett mintával díszítették. Hasonlóan díszítettek a Sopron-várhelyi 27. tumulus előkerült edények (GALLUS 1934, 10, 11. tábla 7). A bögrékkel való tipológiai kapcsolatára utal, hogy a díszítésmód közös, illetve gyakran mindkét csoportnál megtalálható ugyanaz a plasztikus díszítés (EIBNER-PERSY 1980, 22. Taf. 7 és 20. kép 7, 8). Az ikeredények sírba helyezésének szokása (a jellegzetes Kalenderberg-triászsal együtt) a loretto-ochsenstandi temető vizsgálata alapján a Hallstatt-kor fiatalabb szakaszában volt jellemző (NEBELSICK 1996, 333, Taf. 6).

6. Csésze/füles merítő edény

A kis méretű csészek, merítő edények általában nagyméretű tárolóedények, vagy urnák belsejében és/vagy közelében kerültek elő. A perem fölé húzott fülű csészek többsége ovális alakú (átlagosan 9 x 12 cm), magasságuk 5–7 cm közt mozog. Aljukon benyomott omphalosz látható, átmérője átlag 2 cm, amely feltehetően a csészek készítésénél játszott szerepet. A csészek felső része gyakran ferdén, a füllel szemközti oldalon felfelé ívelődik (22. kép 6; 27. kép 7). Ugyanez megfigyelhető például a Soproni-várhelyi 131/1971. számú sírból előkerült csészénél (PATEK 1976, 11, 7. kép 14), de nem ritka a már párhuzamként említett kora vaskori temetők további sírjaiban sem (Kleinklein-Ofenmacherwald, 9. sír: DOBIAT 1980, 10. Taf. 5, 6). A csészek peremének és oldalának kiképzése változó, minthogy ebben az esetben is kézzel formált kerámiáról van szó. A perem gyakran kissé be hajló, a test nyomott, zömök (Sopron-Várhely, 28. sír – GALLUS 1934, 7. kép; Sopron-Várhely, 83/1971. sír – PATEK 1976, 9, 5. kép). A peremet és az edény felső harmadát áthidaló, kis szalagfűl több esetben bordázott, tagolt (11. sír, 26. kép 4, 6; Sopron-Várhely 98/1974. sír: PATEK 1976, 17, 12. kép). A csészek/merítő edények kontextusának jó párhuzamát találjuk a lorettoi 35. sírnél (NEBELSICK 1997, 70, Abb. 24). Az urnákhoz hasonlóan már a későbronzkortól követhető fejlődésük (KLEMM 1996, 193, 198, 3. Taf. 2. 5, 2. 6 típusok; NEUGEBAUER 1996, 382, Abb. 6). A korai vaskorban a nagy méretű halomsírok anyagában szintén nagyobb számban fordulnak elő (Dunajská Lužna, 6. sír: PICHLEROVÁ 1969, 172–173).

7. Fedő

A fertőrákosi temetőben egyetlen fedő, pontosabban Pusztai Rezső által fedőként meghatározott kerámia került elő a temető 6. számú sírből (22. kép 10). A kerámia formája leginkább a 2. sír talpas táljával vethető össze. A 6. sírban szitula, vagy fazék szerű edény nem került elő, amelynek fedőjeként értelmezhető volna az említett darab. A Kalenderberg csoport temetkezéseinek anyagában ismert fedők általában tölcészerűen kiszélesednek, a fogó kialakí-

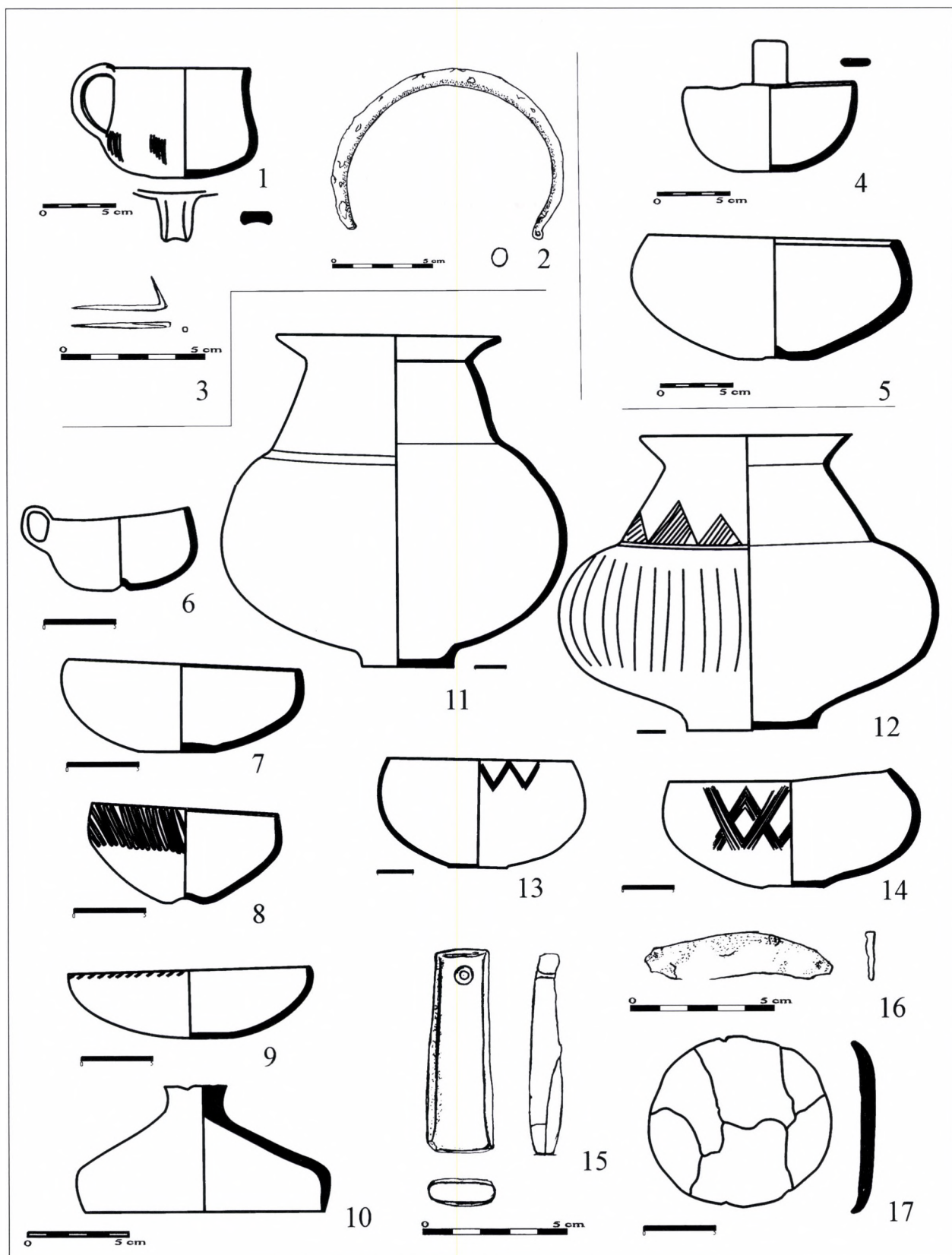

22. kép Fertőrákos-Kőhidai dűlő. 1-3: 4. sír; 4, 5: 5. sír; 6-17: 6. sír
 Abb. 22 Fertőrákos-Kőhidai dűlő. 1-3: Grab 4; 4, 5: Grab 5; 6-17: Grab 6

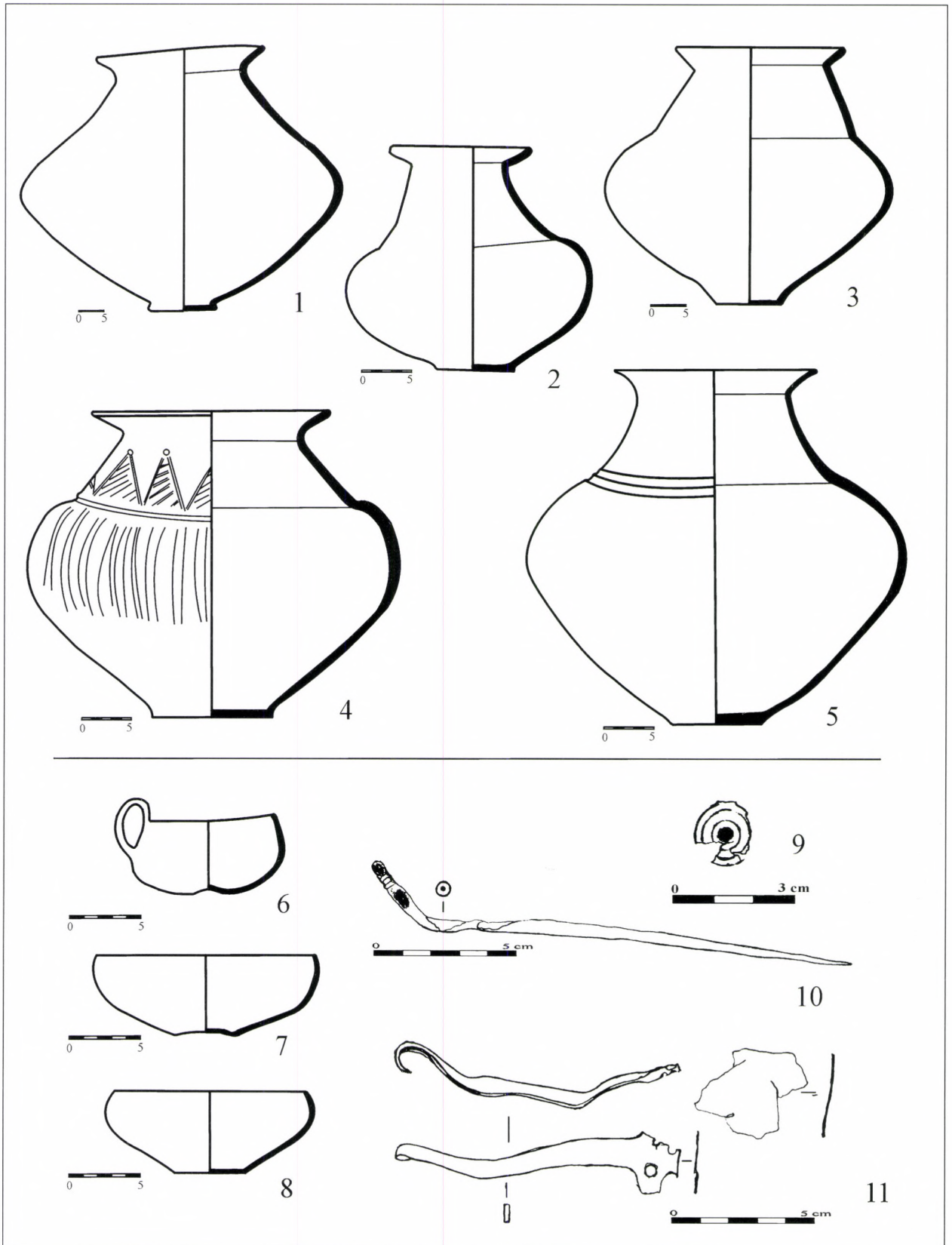

23. kép Fertőrákos-Kőhidai dűlő. 1-5: 6. sír; 6-11: 7. sír
 Abb. 23 Fertőrákos-Kőhidai dűlő. 1-5: Grab 6; 6-11: Grab 7

tása változó (EIBNER-PERSY 1980, 2. Taf. 1; 10. Taf. 3; 11. Taf. 4; 13. Taf. 1), ezzel szemben a fertőrákosi darab pereme befelé ívelődik (22. kép 10).

8. *Egyedi formájú edények (zoomorf edény, kiöntőcsöves edény)*

A keleti Hallstatt-kör Kalenderberg csoportjában, vagy északkelet-alpi csoportjában főként a nagyobb méretű halomsíros temetkezéseknél kerültek elő zoomorf edények (Dunajská Lužna, 6. sír: PICHLEROVÁ 1969, 271, 37. Tab. 1–2). Legismertebb példái a bikafejes edények, amelyek a késő bronzkori hagyományokból vezethetők le. Vizsgálatukkal számos kutató foglalkozott (NEBELSICK 1997, 118; SIEGFRIED-WEISS 1979, 17–34). A fertőrákosi 2. számú sír négy lábón álló edénye (21. kép 7), amely a sír egyik hamvurnájának peremét fedte (4. kép 6), feltehetően állatfejben végződött. Sajnos az edény felső része elpusztult, így nehezen értékelhető. Párhuzamait megtaláljuk például a Sopron-várhelyi (PATEK 1993, 102. Abb. 2), vagy a Franzhausen-Wagram ob der Traisen (5/1971. sír: NEUGEBAUER 1996, 384, Abb. 7; NEBELSICK 1997, 69. Abb. 2) temetőben.

A 11. sírből előkerült, alacsony talpon álló, kiöntőcsöves edény szintén egyedülálló típus a fertőrákosi temető kerámialeletei közt (26. kép 8). Az edény kiöntőcsöve azonban csupán rekonstrukció, így nem zárható ki, hogy szintén egy állatfejet ábrázoló, protoméval díszített darabról van szó.

9. *További agyagtárgyak: tűzikutya, orsógomb, agyaghenger, agyagkorong*

A díszített talpas tálak értékelése során már említett tűzikutya (3. típusnál) e tárgytypus egyetlen példája a temetőben (5. kép). A sír keleti oldalának középső részén, a két hamvurna között került elő (4. kép). Lábánál két plasztikus díszű bögre feküdt. A kora vaskori halomsíros temetők leletei közt, az ún. kalenderberg triász részeként vagy csupán egy elemeként gyakori tárgytypus. Amint azt a fertőrákosi példa mutatja, az ún. triász valamennyi eleme nem minden esetben figyelhető meg a temetkezéseknél. A Sopron-Várhelyen előkerült, formailag és díszítésben is igen közeli kapcsolatot mutató darabok mellett (27. sír: GALLUS 1934, 10. tábla 1; EIBNER-PERSY 1980, 133, Taf. 25-26; 224/95. sír: PATEK 1982a, 146, Abb. 22), a közeli Várishegyen (2. sír: EIBNER-PERSY 1980, Taf. 108) feltárt sírok anyagában, illetve a fertőendrédi leletek közt (GÖMÖRI 2006, 166, 1. táblázat) szintén megtalálható. Párhuzamai a csoport szlovákiai (Nová Dedinka, 1. sír: STUDENÍKOVÁ 1996, 499, 2. Abb. 1) és ausztriai (Loretto-Ochsenstand 57. sír: NEBELSICK 1997, 42, 13. ábra; 126. sír: NEBELSICK 1996, 327, 1. Abb.) lelőhelyein szintén ismertek.

A kerámia és a tűzikutya mellett az agyagból készült tárgyak csoportjában a 6. sírban előkerült,

korong alakú agyaglap (22. kép 17), valamint a 2. és 11. sírből a szövés-fonáshoz kapcsolódó orsógombok és agyaghenger említhető (21. kép 9, 10; 26. kép 11; 6. kép). Az agyagkoronghoz hasonló darab került elő a Sopron-várhelyi 2. sírből (EIBNER-PERSY 1980, 2. Taf. 2), amely feltehetően szintén fedőként szolgált, a tárgy értelmezése azonban kérdéses. A csonkakúp alakú, bevagdalt díszű orsógombok gyakoriak a kora vaskori síregyüttesekben. A szövés-fonás tevékenységének és a nők kiemelt szerepének kérdése szintén sokat vizsgált téma a kora vaskori kutatásban (EIBNER 1986, 39–49; STEGMANN-RAJTÁR 1998, 263–287; GRÖMER 2004, 169–182). Az orsógombok gyakoriságával szemben a két végén kiszélesedő agyaghenger ritkábban kerül elő a sírokból, a fertőrákosi temetőben csupán a 2. számú sír leletei közt található meg (6. kép, 21. kép 10). Párhuzamai az ausztriai lelőhelyekről ismerjük (pl. Loretto, 18. sír: NEBELSICK 1997, 40).

A kerámiák díszítése

A fertőrákosi sírok kerámiáját bekarcolt és/vagy plasztikus díszítés jellemzi. A régió kora vaskori halomsíros temetkezéseinél gyakran előforduló festés a fertőrákosi leleteknél nem jelenik meg, csupán az urnák grafitozása. Az edények típusát tekintve az urnák, tálak és bögrék közt találunk díszített darabokat, tehát a nagyobb méretű edényeknél.

Az urnák nyakát bekarcolt, sraffozott háromszögek díszítik, amelyek felső szögét többször benyomott pontdísz zárja le (23. kép 4; 26. kép 1). Az urnák vállán bekarcolt, párhuzamos vonalakból kialakított geometrikus motívumok láthatók (21. kép 6), ugyanakkor a váll ferde vagy függőleges árkolása is előfordul (23. kép 4, 26. kép 1). Gazdagon díszített a 6. sír 17. urnája (10. kép, 23. kép 5), ahol a geometrikus motívumok mellett az ívelt minták is megjelennek. A tálaknál a díszítés az edény felső harmadában helyezkedik el, a motívumok az urnák vállán látható sávok, geometrikus díszítéssel vethetők össze. A tálakhoz sorolt, nagy méretű füles edényeknél gyakran fordul elő a bekarcolt zezug minta, amelyet pontsor egészít ki (25. kép 3; 27. kép 8), a párhuzamos vonalakból álló kötegek által alkotott geometrikus motívumok is megfigyelhetők (22. kép 13, 14; 27. kép 11). A kisebb méretű, behúzott peremű tálaknál a ferde árkolás gyakori (22. kép 8; 25. kép 6; 27. kép 3, 4). A peremek ferdén bevagdalt díszítése az urnáknál és tálaknál egyaránt előfordul (22. kép 9; 23. kép 4; 25. kép 9; Sopron-Várhely 98/1974. sír bögre, PATEK 1976, 11. kép; ui. urna, PATEK 1976, 13. kép). A bögrék és ikeredények vállát bekarcolt X motívumokból felépített, vízszintesen körbefutó sáv díszíti (24. kép 9; 25. kép 6; 27. kép 6). A 10. sírban előkerült bögrék nyakát az urnáknál előforduló bekarcolt, vonalkázással kitöltött három-

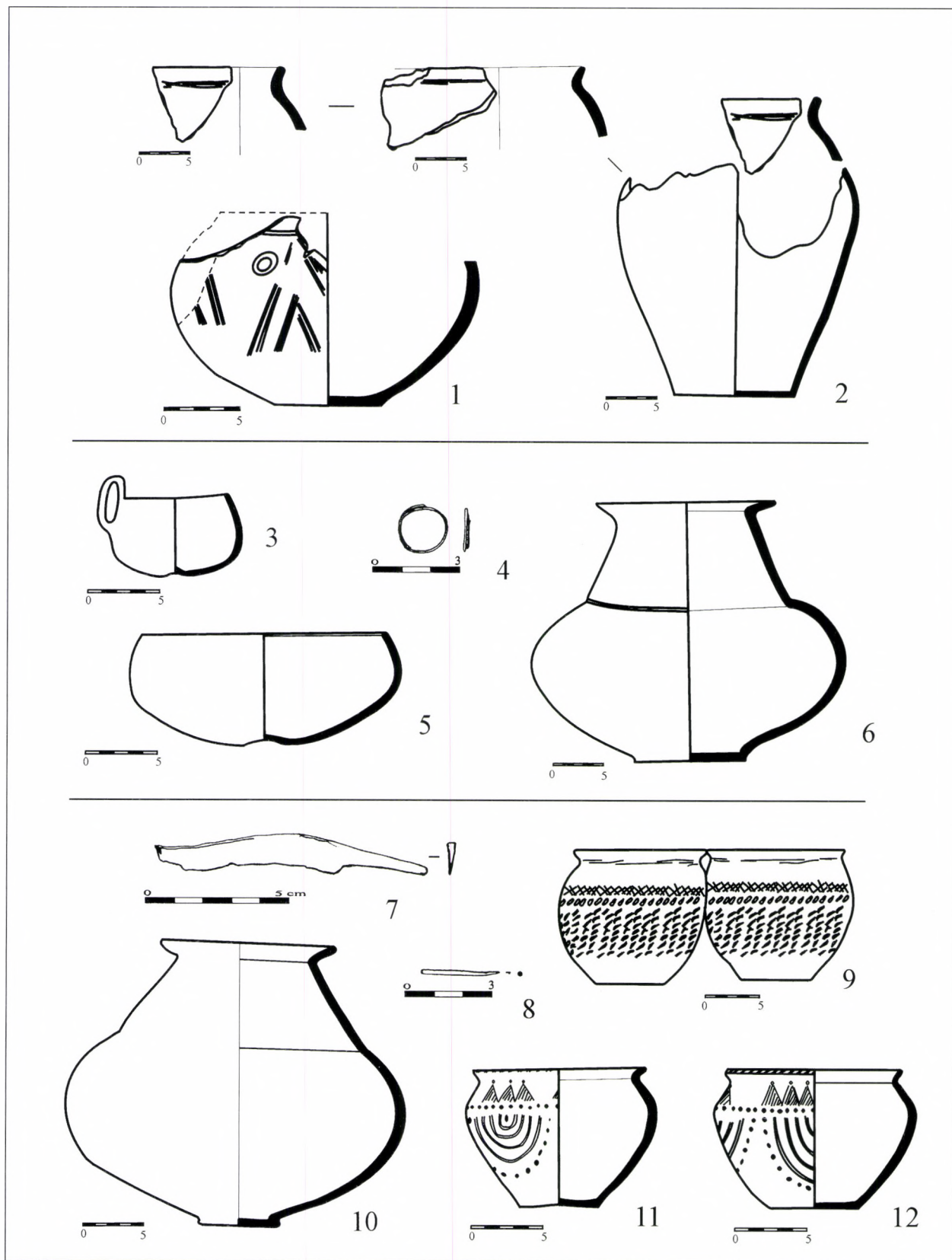

24. kép Fertőrákos-Kőhidai dűlő. 1, 2: 8. sír; 3–6: 9. sír a; 7–12: 10. sír
 Abb. 24 Fertőrákos-Kőhidai dűlő. 1, 2: Grab 8; 3–6: Grab 9; 7–12: Grab 10

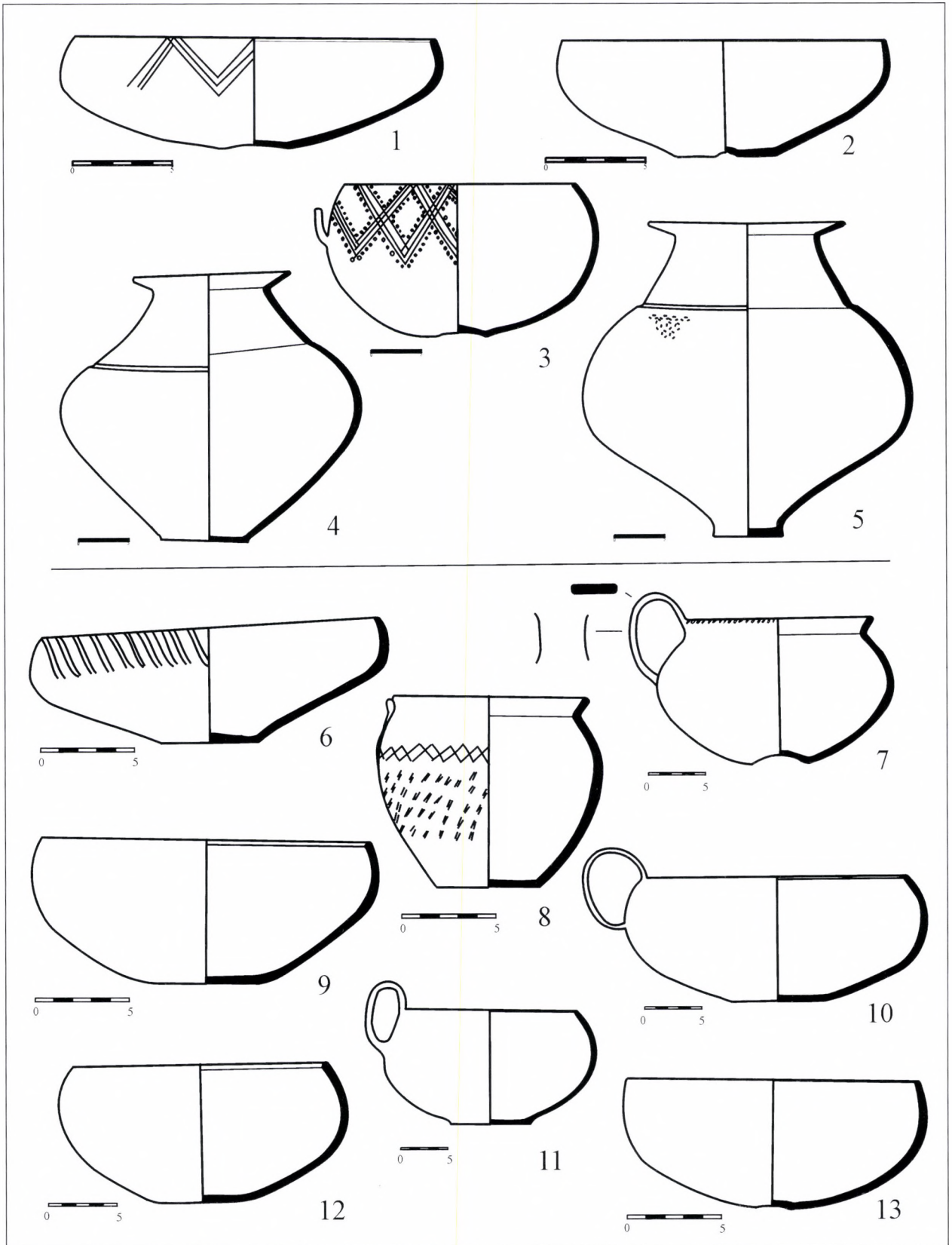

25. kép Fertőrákos-Kőhidai dűlő. 1–5: 10. sír; 6–13: 11. sír
 Abb. 25 Fertőrákos-Kőhidai dűlő. 1–5: Grab 10; 6–13: Grab 11

szögek díszítik, amelyek felső szögét pont zárja le (24. kép 11, 12).

A bekarcolt díszítéseknel néhány esetben fehér kitöltő anyag (inkrusztáció) nyoma látható. A 6. sír urnájának díszítésénél (22. kép 12, 10. kép), vagy a 10. sír bögréinél (24. kép 11, 12), legjobb példája azonban a 11. sírban előkerült talpas, kiöntőcsöves edény, amely peremén, nyakán és vállán gazdagon díszített (26. kép 8).

A plasztikus díszítés, amely a Kalenderberg csoport egy jellegzetes díszítő módja, főként a bögréknél, az ikeredényeknél és a talpas tálaknál jellemző. A bögrék oldalát plasztikusan kialakított, apró bütykökből álló sorminta díszíti, amely alatt félkörökből kialakított motívum helyezkedik el (1. sír, 20. kép 7, 8 és 10. sír, 24. kép 11, 12). Az ikeredények falát ezzel szemben általában az ún. bemetszett vagy bebökődött ferde vonalkázással díszítették (pl. 24. kép 9).

A plasztikus díszítések körében említhető továbbá a ferde síkozás és a bordák kialakítása, amely az urnák vállán (23. kép 4; 26. kép 1) és a tálak peremén (20. kép 3) figyelhető meg.

Az edények díszítésének párhuzamai alapján, mind a bekarcolt mind a plasztikus módon kialakított díszítésekre vonatkozóan, a fertőrákosi sírok leletanyaga jól beilleszthető a keleti Hallstatt-kör északkelet alpi (vagy Kalenderberg) csoportjába (BROSSEDER 2004, 278–282). A fertőrákosi urnák nyakát díszítő, vonalkázással kitöltött bekarcolt háromszögek sora a Sopron-várhelyi sírok kerámiáján is gyakori díszítőmotívuma (83/1971. sír: PATEK 1976, 6. kép 1b-c. 170/1973. sír: uo. 9. kép 3). Gyakran az urna vállán kialakított, bekarcolt párhuzamos vonalakból álló zezug mintával együttesen fordul elő (Sopron-Várhely, 21. sír: EIBNER-PERSY 1980, 13. Taf. 3). Hasonlóan mindkét temető urnáin megfigyelhető a bekarcolt háromszögek alkalmazása és váll függőleges bordázása (Fertőrákos-Kőhidai dűlő, 6. sír: 22. kép 12; Sopron-Várhely, 147. sír: EIBNER-PERSY 1980, 89. Taf. 1). Számos esetben csupán az urna válla díszített a különböző módon kialakított, párhuzamosan bekarcolt sávokból felépített geometrikus motívumokkal. Ezek a motívumok több kerámiatípusnál is megjelennek (Sopron-Várhely 22. sír: PATEK 1982a, 145, 21. Abb. 1, 2; Sopron-Várhely 27. sír: EIBNER-PERSY 1980, 20. Taf. 5; 34. sír: uo. 43. Taf. 3; Loretto, 11. sír: NEBELSICK 1997, Abb. 26). A fertőrákosi 2. sír urnájának díszítése (21. kép 6) például igen közel áll a Kleinklein-Höschusterwald 32. sír (DOBIAT 1980, 8. Taf. 1), valamint az ugyanitt feltárt kaiserschneidenwaldi 40. sír (DOBIAT 1980, 27. Taf. 4), tschoneggerfranzwaldi 4. sír (DOBIAT 1980, 49. Taf. 4, 5) urnáinak díszítéséhez. A bekarcolt, több elemből felépített motívumok, amelyek a fertőrákosi leleteknél csupán a

6. sír urnáján (23. kép 5, 10. kép) és a 11. sír kiöntőcsöves edényén (26. kép 8) láthatók, a Sopron-várhelyi temető kerámiáin több esetben fordulnak elő (170/1973. sír: PATEK 1976, 9. kép 3; 98/1974. sír: uo. 12. kép; 28. sír: EIBNER-PERSY 1980, 30. Taf. 4). Feltűnően hiányzik azonban a fertőrákosi leletek díszítéséből a grafitos sávozás és a vörös festés. A grafitos díszítés motívumai gyakran bekarcolással jelennek meg (v. ö. Fertőrákos-Kőhidai dűlő, 13. sír: 27. kép 11 és Sopron-Várhely, 14. sír: EIBNER-PERSY 1980, 5. Taf. 5). Az utóbb említett fertőrákosi tál is mutatja, hogy a bekarcolt zezug vonalakat, vagy párhuzamos vonalakból álló, sávokból felépített zezug vonalakat a nagyobb méretű tálak díszítésénél is gyakran alkalmazták (Fertőrákos-Kőhidai dűlő, 22. kép 13, 14; 25. kép 1; Sopron-Várhely, 98/1974. sír: PATEK 1976, 13. kép; 53. sír: EIBNER-PERSY 1980, 53. Taf. 2; Loretto, 11. sír: NEBELSICK 1997, Abb. 26; Kleinklein-Forstwald, 17. sír: DOBIAT 1980, 33. Taf. 2, 6). A füles nagy méretű tálakon levő bekarcolt sávokat szegélyező pontsor szintén párhuzamba állítható a csoport további lelőhelyeinek anyagával (25. kép 3; 27. kép 8; Sopron-Várhely, 59. sír: EIBNER-PERSY 1980, 57. Taf. 1; 58. Taf. 5).

A plasztikus, függőleges és ferde árkolás az urnák vállán, valamint a tálak felső harmadában általánosnak mondható a kora vaskori sírok kerámia díszítésében (urna vállán pl. Sopron-Várhely, PATEK 1976, 12. kép; PATEK 1982a, 21. Abb. 13; tálaknál: Sopron-Várhely – EIBNER-PERSY 1980, 10. Taf. 1; 40. Taf. 1–4; Kleinklein-Forstwald – DOBIAT 1980, 33. Taf. 3, 5, 7). A behúzott peremű tálak felső részének vízszintes és ferde síkozása ritkábban jelenik meg (Fertőrákos-Kőhidai dűlő, 1. sír, 20. kép 3; Sopron-Várhely, 224. sír: PATEK 1982a, 144, 20. Abb. 13; Kleinklein-Forstwald, 21. sír: DOBIAT 1980, Taf. 33; Bad Fischau/Malleiten: KLEMM 1996, 191, 198, 3. Taf. 2.2, 2.3). A plasztikus díszítés elsősorban a bögrék, ikeredények és talpas tálak díszítésénél kerül előtérbe, a „kalenderberg-típusú” kerámiát jellemzi (NEBELSICK 1996, Abb. 8, Liste 1). A fertőrákosi edényeknél fentebb leírt motívumok legközelebbi párhuzamait ebben az esetben is a sopronvárhelyi, illetve az ausztriai lelőhelyek, mint Loretto, Bad Fischau/Malleiten, Franzhausen-Wagram ob der Traisen leleteinél találjuk meg (NEBELSICK 1997, Abb. 26; KLEMM 1996, 193). A soproni kerámia esetében gyakran azok a motívumok, amelyek a fertőrákosi bögréken láthatók, az ikeredényeken jelennek meg, illetve ugyanez fordítva is elmondható (Fertőrákos-Kőhidai dűlő, 1. sír, 20. kép 7, 8; 10. sír, 24. kép 9; Sopron-Várhely, 27. sír, ikeredény: EIBNER-PERSY 1980, 22. Taf. 7; 27. sír, bögre: uo. 23. Taf. 4; 53. sír, bögre: uo. 52. Taf. 2; PATEK 1982a, 145, 21. Abb. 10). A talpas tálak belső oldalának díszítését tekintve a

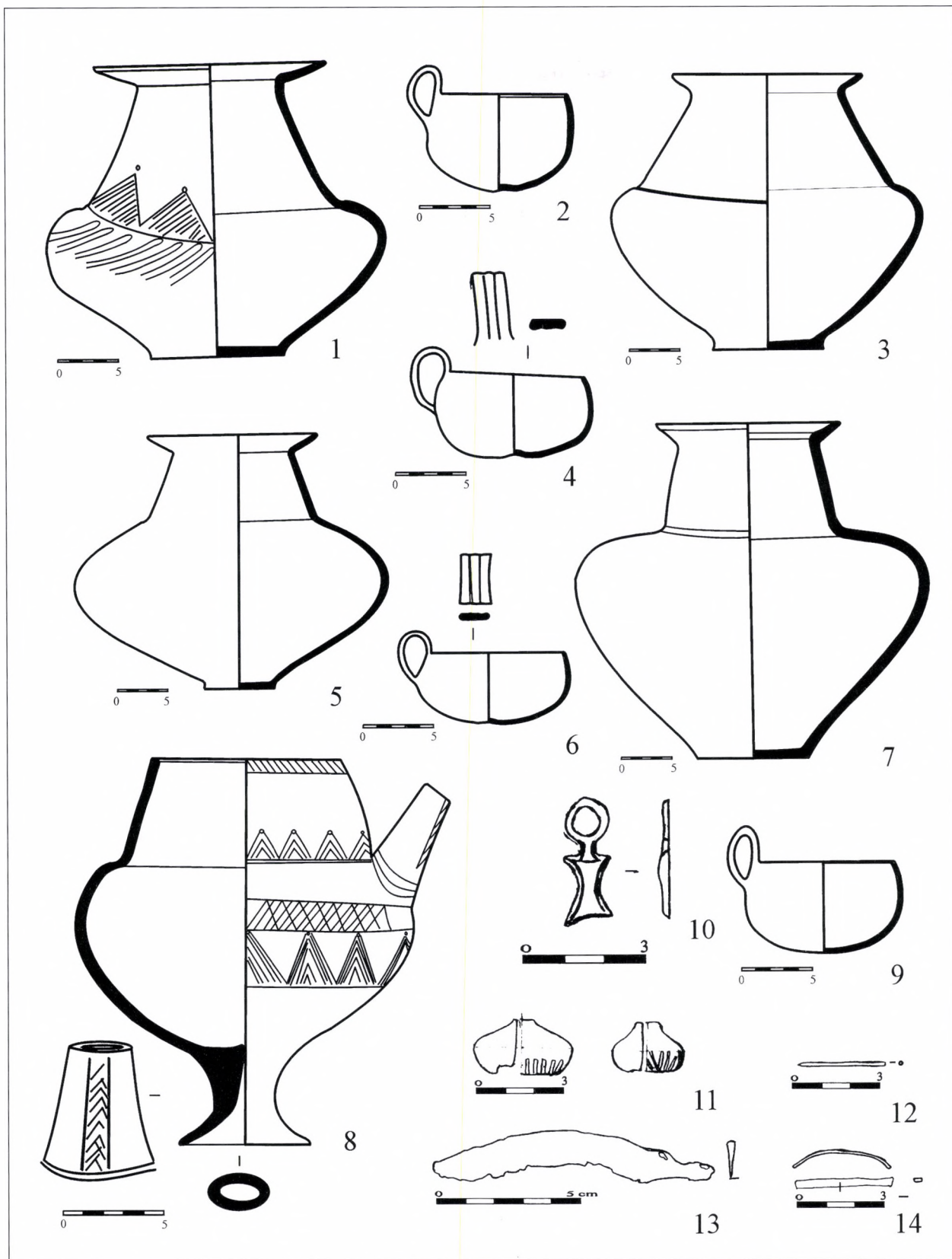

26. kép Fertőrákos-Kőhidai dűlő, 11. sír
 Abb. 26 Fertőrákos-Kőhidai dűlő, Grab 11

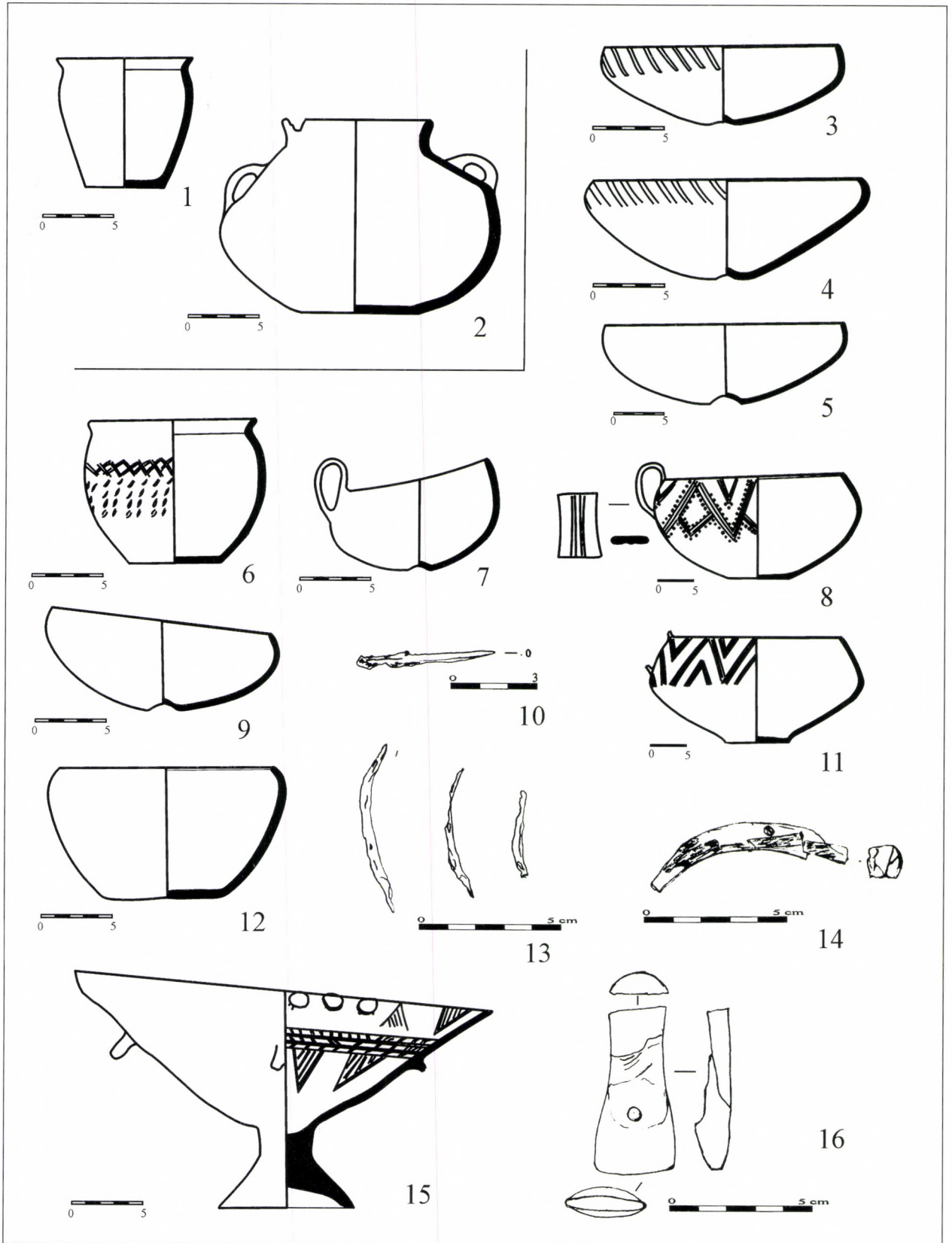

27. kép Fertőrákos-Kőhidai dűlő. 1, 2: 12. sír; 3–16: 13. sír
 Abb. 27 Fertőrákos-Kőhidai dűlő. 1, 2: Grab 12; 3–16: Grab 13

fertőrákosi leletek legközelebbi párhuzamát a Sopron-Várhely 27. sírjának együttesében találjuk (EIBNER - PERSY 1980, Taf. 26, 27).

Fémek

A Kalenderberg csoport anyagi kultúráját általánosan a fémleletek alacsony száma jellemzi. Mind a nagy méretű halmos temetkezések, mind a településrészletek feltárásait igen szerény fémegyüttes jellemzi (STEGMANN-RAJTÁR 2002, 194).

Bronzból készült tárgyak a Fertőrákos-Kőhidai dűlő 2, 4, 5, 7, 9, 10 és 11. számú sírjából kerültek elő. Típus tekintetében karperec, pitkye, bronzhegy, bronzszegecs, bronzveretek, bronzgyűrű, bronztűk hegye, bronzcsüngő és meg nem határozható bronzdarabok alkották. A leletek többsége megrongálódott, így néhány esetben sajnos csak annyit tudunk, hogy bronzedény/ek is voltak a sírok mellékletei közt, amelyekből azonban csupán apró töredékek maradtak fenn (2. és 7. sír). Jó állapotban került elő a 2. sz. sírből egy kúpos, többfejű bronztű (21. kép 14) és a 11. sír 11. számú edényéből egy bronzcsüngő (26. kép 10). A keleti Hallstatt-kör temetőinek fémleletei közt a különböző típusú tűk főként a korai vaskor kezdeti szakaszára keltezett, férfi sírokból ismertek (NEBELSICK 1997, 95–96, Abb. 40). A többfejű tűk a kleinkleini temető idősebb horizontjához tartozó sírokat jellemzik (DOBIAT 1980, 147, Höschusterwald, 24. és 32. sírok, uo. 168, 264, 7. Taf. 1, 7; Höschusterwald, 47. sír: uo. 266, 9. Taf. 6), de hasonlóképpen előfordulnak a kultúra szlovákiai lelőhelyein (Dunajská Lužna, 4. sír: PICHLEROVÁ 1969, 258, Tab. 24; STUDENÍKOVÁ 1996, 498, Abb. 2/5), illetve a Sopron-várhelyi temető anyagában (103. sír: EIBNER-PERSY 1980, 71. Taf. 2).

A fémtárgyak közt legnagyobb számban az ívelt hátú vaskések voltak (3 darab, 6, 10 és 11. sírok, 22. kép 16, 24. kép 7, 26. kép 13). Az ívelt hátú vaskések általánosságát tükrözi, hogy a csoport szinte valamennyi temetőjéből ismertek (Sopron-Várhely, 21. sír: EIBNER-PERSY 1980, 12. Taf. 1; Dunajská Lužna, 6. sír: PICHLEROVÁ 1969, 277, Tab. 43; Loretto-Ochsenstand, 63. sír: NEBELSICK 1996, 329, Abb. 3; Kleinklein-Ofenmacherwald, 48. sír: DOBIAT 1980, 279, 22. Taf. 15). Pusztai Rezső leírása szerint a 10. sírban egy aranyozott vaskarperec került elő („A sírgödör másik felében egy közepes nagyságú összeroppant edényt találtunk, melyben a halott hamvait és egy aranyozott vaskarperecet találtunk”), amely azonban ma már nem található meg az együttesben. A vas tárgyakat továbbá tűk és karikák töredékei, valamint a 4. sír betöltéséből származó nyakperec képviseli (22. kép 2).

Egyéb

A Fertőrákos-Kőhidai dűlőn feltárt 13 sír leletanyagában a kerámia és fémleletek mellett 12%-ot alkot-

nak azok a tárgyak, amelyek kőből, üvegből készültek (19. kép). Ugyanakkor itt kell megemlíteni a 6. sírban előkerült állatcsontot, amely archeozoológiai vizsgálat hiányában sajnos nem értékelhető. A téglalap alakú, ovális átmetszetű fenőkövek (21. kép 13; 22. kép 15, 27. kép 16) egyik fele rendszerint átfűrt. Hasonló alakú, átfűrt fenőkövek meglétét C. Dobiat a kleinkleini temető férfi temetkezéseinél figyelte meg (Höschusterwald, 8. sírban vaskéssel együtt: DOBIAT 1980, 262, 5. Taf. 2; Forstwald 21. sír: DOBIAT 1980, 294, Taf. 37). A fertőrákosi 2. számú sírban ugyanakkor több üvegyöngy és töredékei kerültek elő, amelyek feltehetően láncként voltak felfűzve (7. kép, 21. kép 12). A Sopron-várhelyi temető több sírjából ismert ékszertípus (59. sír: EIBNER-PERSY 1980, Taf. 59, egy vaskarpereccel együtt; 139. sír: EIBNER-PERSY 1980, 72. Taf. 2; 148. sír: EIBNER-PERSY 1980, 76. Taf. 1–2) a kora vaskori temetkezések leletanyagában széles körben elterjedt (PATEK 1982c, 161–180). Az üvegyöngyök kutatásával újabban M. Horňák, szlovákiai régész foglalkozott (HORŇÁK 2006, 37–46). Az általa felállított tipológiai csoportok szerint a fertőrákosi gyöngyök a K60 típushoz sorolhatók, amelyek megléte a késő bronzkortól a Ha C2 fázisig követhető (HORŇÁK 2006, 38).

A fertőrákosi temető egyetlen megmunkált csontkorongjának pontos párhuzama egyelőre nem ismert (21. kép 17), funkciója kérdéses. A korong pontkörös díszítése azonban gyakran megjelenik a kora vaskori sírok megmunkált csonttárgyainál, főként a csontnyelek díszítésében (Kleinklein-Tschoneggerfranzl, DOBIAT 1980, Taf. 59).

Összegzés

A Fertőrákos-Kőhidai dűlőn feltárt kora vaskori temetőrészlet közlése újabb adalékkal szolgál a keleti Hallstatt-kör északnyugat-dunántúli csoportjának ismeretéhez. A temető leletanyagának párhuzamai alapján jól illeszkedik a Kalenderberg csoport, vagy újabban északkelet-alpi Hallstatt-körként megnevezett lelőhelyek sorába (NEBELSICK 1997; PATEK 1982a, 105–177; PATEK 1982b, 1–56; STEGMANN-RAJTÁR 2002, 193–202; STEGMANN-RAJTÁR 1992, 72–93; PICHLEROVÁ 1970, 5–23; STUDENÍKOVÁ 1987, 21–38). A Sopron-várhelyi temető közlése során már A. Eibner-Persy felhívta a figyelmet a temető és az ausztriai kora vaskori temetkezések szoros kapcsolatára (EIBNER-PERSY 1980, 87–88). A fertőrákosi leletanyagról szintén elmondható, hogy a közeli soproni leletek mellett elsősorban az ausztriai lelőhelyekkel állítható párhuzamba. A Fertőrákos-Kőhidai dűlőn feltárt kora vaskori temető a Patek E. által soproni, szélesebb körben a hagyományosan Kalenderberg

csoportba, illetve a S. Stegmann-Rajtár által újabb Dunajská Lužná–Sopron-Burgstall–Feichtenboden-Fischau csoportnak nevezett körbe sorolható. Az említett csoport leleteinek párhuzamai alapján a fertőrá kosi temető a korai vaskor kezdetére és első szakaszára keltezhető (Ha B/C fordulója, Ha C1, NEBELSICK 1997, 36–38). Erre utal a loretto-ochsentandi, valamint a Malleiten területén feltárt kora vaskori temetővel megfigyelhető párhuzama (KLEMM 1996, 193. – Ha B és C fázisra keltezhető). A sírok leletgyűjtései a Sopron-várhelyi halomsíros temető V. fázisával (PATEK 1993, Abb. 36) vethetők össze párhuzamba. A 2. sírban előkerült többfejű bronztű,

valamint a Ha C második felére keltezett kerámia-típusok párhuzamai (ld. a Sopron-várhelyi temető 98/1974 és 215. sz. sírjának leletanyagát – PATEK 1976, 15, 11–13. kép, 16. kép) arra utalnak, hogy a temető Ha C fázis második szakaszában is használatban volt (NEBELSICK 1997, 27). A sírok szerkezete, valamint a jellegzetes kalenderberg kerámia megléte alapján azonban feltehetően a sírok többsége a korai vaskor kezdetére helyezhető (NEBELSICK 1997, 30, 36). A temető teljes anyagának hiányában, azonban csupán feltételezhetjük, hogy a közölt sírok a temető teljes élettartamát reprezentálják.

Jegyzetek

- 1 SM Adattára: Tomka Péter: 1970. május 23-i jelentése a fertőrákosi kiszállásról. Pusztai Rezső: Fertőrákos-Kőhidai dűlő (Leletmentő ásatás 1970. aug. 4–15 között.). PUSZTAI RÉGFÜZ 24, 1971, 8: Pusztai R. és Tomka P. terepbejárása a Sopronba vezető új vízvezeték ásása során zajlott.
- 2 A sírok leírásánál az alábbi rövidítéseket használok: perem átmérő (cm) pá., alj átmérő (cm) aa., omphalosz átmérője (cm) oa., magasság (cm) m., falvastagság (cm) fv. A feltárás leletanyaga a Soproni Liszt Ferenc Múzeum régészeti gyűjteményében a 2007.1.1–14. leltári szám alatt található. Dokumentáció, rajz, fotó: SMRA 451, 3–7; 1 felszínrajz, 4 fotó. Ezúton szeretném megköszönni Gömöri Jánosnak, hogy a temető leletanyagának közlését felajánlotta, valamint a Soproni Liszt Ferenc Múzeum igazgatójának, Dr. Tóth Imrének az engedélyét, és nem utolsósorban a múzeum régészének Gabrielli Gabriellának, és hasonlóképpen Balassa Krisztinának és Bolodár Zoltánnak szíves segítségét munkám során.
- 3 A halomsírok újabb számozása szerint a 127. sz. sír (PATEK 1982a, 135).
- 4 A halomsírok újabb számozása szerint a 79. sz. sír (PATEK 1982a, 135).

IRODALOM

- BELLA 1890
BROSSEDER 2004
DOBIAT 1980
DULAR 1982
EIBNER 1986
EIBNER-PERSY 1980
GALLUS 1934
GÖMÖRI 2006
GRÖMER 2004
HORŇÁK 2004
HORŇÁK 2006
- BELLA L., *Soproni leletekről*. ArchÉrt 10 (1890) 71–73.
BROSSEDER, U., *Studien zur Ornamentik hallstattzeitlicher Keramik zwischen Rhónetal und Karpatenbecken*. UPA 106, Bonn 2004.
DOBIAT, C., *Das hallstattzeitliche Gräberfeld von Kleinklein und seine Keramik*. Schild von Steier, Beiheft 1, Graz 1980.
DULAR, J., *Halštatská keramika v Slovenji*. Ljubjana 1982.
EIBNER, A., *Die Frau mit der Spindel. Zum Aussagewert einer archäologischen Quelle*. In: Hallstatt Kolloquium Veszprém 1984. Budapest 1986, 39–49.
EIBNER-PERSY, A., *Hallstattzeitliche Grabhügel von Sopron (Ödenburg)*. Wissenschaftliche Arbeiten aus dem Burgenland 62, Eisenstadt 1980.
GALLUS S., *A Soproni Burgstall alakos urnái. – Die figuralverzierten Urnen vom Soproner Burgstall*. ArchHung 13. Budapest 1934.
GÖMÖRI, J., *Korai vaskori kultikus kocsiedény Fertőendrédéről. – Grave of the East-Hallstatt Culture with a cultic wagon from Fertőendréd, Sopron County*. Arrabona 44/1 (2006) 165–174.
GRÖMER, K., *Aussagemöglichkeiten zur Tätigkeiten des Spinnens aufgrund archäologischer Funde und Experimente*. ArchA 88 (2004) 169–182.
HORŇÁK, M., *Sklo v prostredí severovýchodoalpskej oblasti halštatskej kultúry a vekerzugskej kultúry*. Dipl. p. Katedra archeológie Univerzity Konštantína Filozofa v Nitre 2004.
HORŇÁK, M., *Príspevok k historickej interpretácii sklenených korálikov v severovýchodoalpskej oblasti Halštatskej kultúry a vo Vekerzugskej kultúre. –*

- The Report on the historical interpretation of Glass Beads in the Nord-Eastern Alpine Region of Hallstatt Culture and Vekeerzug Culture.* Studia Historica Nitriensia 13 (2006) 37–46.
- JEREM-LIPPERT 1996 JEREM, E.–LIPPERT, A. (eds), *Die Osthallstattkultur. Akten des Internationalen Symposiums. Sopron 10–14 Mai 1994*, Archeolingua 7. Budapest 1996.
- KLEMM 1996 KLEMM, S., *Zum Verhältnis Höhensiedlung – Gräberfeld im Spiegel der hallstattzeitlichen Funde am Alpenostrand, dargestellt am Beispiel der Malleiten bei BAD Fischau/NÖ.* In: (eds.) Jerem, E.–Lippert, A., *Die Osthallstattkultur. Akten des Internationalen Symposiums. Sopron 10–14 Mai 1994*, Archeolingua 7. Budapest 1996, 187–209.
- LANGENECKER 1996 LANGENECKER, U., *Der Burgstall bei Eisenstadt – keine befestigte Höhensiedlung der Hallstattkultur.* In: (eds.) Jerem, E.–Lippert, A., *Die Osthallstattkultur. Akten des Internationalen Symposiums. Sopron 10–14 Mai 1994*, Archeolingua 7. Budapest 1996, 221–235.
- MOLNÁR 2006 MOLNÁR A., *Hallstatt-kori temető Hegyfalú határából. – Das hallstattzeitliche Gräberfeld von Hegyfalú.* Savaria 30 (2006) 199–230.
- NAGY 1979 NAGY L., *A tűzikutya és a holdidol kérdése magyarországi leletek alapján. – Zur Feuerbock- und Mondidolfrage aufgrund der ungarländischen Funde.* VMMK 14 (1979) 19–75.
- NEBELSICK 1994 NEBELSICK, L. D., *Das ältereisenzeitliche Gräberfeld von Loretto im Burgenland. Ein Beitrag zum Wandel der Bestattungssitten und des Beigabenspektrums während der Urnenfelder- und Hallstattzeit am Nordostalpenrand.* Ungedr. Dissertation Berlin 1994.
- NEBELSICK 1996 NEBELSICK, L. D., *Herd im Grab? Zur Deutung der kalenderberg-verzierten Ware am Nordostalpenrand.* In: (eds.) Jerem, E.–Lippert, A., *Die Osthallstattkultur. Akten des Internationalen Symposiums. Sopron 10–14 Mai 1994*, Archeolingua 7. Budapest 1996, 327–365.
- NEBELSICK et al. 1997 NEBELSICK, L. D.–EIBNER, A.–LAUERMANN, E.–NEUGEBAUER, J.-W., *Hallstatt-kultur im Osten Österreich.* St. Pölten-Wien 1997.
- NEUGEBAUER 1996 NEUGEBAUER, J.-W., *Der Übergang von der Urnenfelder- zur Hallstattkultur am Beispiel des Siedlungs- und Bestattungsplatzes von Franzhausen im unteren Traisental, Niederösterreich.* In: (eds.) Jerem, E.–Lippert, A., *Die Osthallstattkultur. Akten des Internationalen Symposiums. Sopron 10–14 Mai 1994*, Archeolingua 7. Budapest 1996, 379–395.
- PATEK 1976 PATEK E., *A Hallstatt kultúra Sopron környéki csoportja. – Die Gruppe der Hallstattkultur in der Umgebung von Sopron.* ArchÉrt 103 (1976) 3–29.
- PATEK 1982a PATEK E., *Neue Untersuchungen auf dem Burgstall bei Sopron.* BRGK 63 (1982) 05–177.
- PATEK 1982b PATEK E., *Recent Excavations at the Hallstatt et La Tène Hill Fort of Sopron-Várhely (Burgstall) and the Predecessors of the Hallstatt culture in Hungary.* BAR-IS 144 (1982) 1–56.
- PATEK 1982c PATEK E., *Die hallstattzeitlichen Glasperlen Transdanubiens.* Savaria 16 (1982) 161–180.
- PATEK 1993 PATEK E., *Westungarn in der Hallstattzeit.* Quellen und Forschungen zur prähistorischen und provinzialrömischen Archäologie 7. Budapest 1993.
- PICHLEROVÁ 1968 PICHLEROVÁ, M., *Zur Typologie der hallstattzeitlichen Keramik aus Nové Košariská.* SIA 16/2 (1968) 435–445.
- PICHLEROVÁ 1969 PICHLEROVÁ, M., *Nové Košarišská.* Bratislava 1969.
- PICHLEROVÁ 1970 PICHLEROVÁ, M., *Východoalpská oblasť halštatskej kultúry na juhozápadnom Slovensku.* ZSNM 64/10 (1970) 5–23.
- PUSZTAI 1971 PUSZTAI R., *Fertőrákos-Kőhidai dűlő.* RégFüz 24 (1971) 7–8.
- SIEGFRIED-WEISS 1979 SIEGFRIED-WEISS, A., *Der Ostalpenraum in der Hallstattzeit und seine Beziehungen zu dem Mittelmeergebiet.* HBA VI. Hamburg 1979.

- STEGMANN-RAJTÁR 1992 STEGMANN-RAJTÁR, S., *Spätbronze- und früheisenzeitliche Fundgruppen des mittleren Donaugebiets*. BRGK 73 (1992) 29–180.
- STEGMANN-RAJTÁR 1998 STEGMANN-RAJTÁR, S., *Spinnen und Weben in Smolenice-Molpir. Ein Beitrag zum wirtschaftlichen und religiös-kultischen Leben der Bewohner des hallstattzeitlichen „Fürstensitzes“*. SIA 46/2 (1998) 263–287.
- STEGMANN-RAJTÁR 2002 STEGMANN-RAJTÁR, S., *Keramika ako kritérium regionálneho členenia kultúrnej oblasti. Tvar a výzdoba hrobovej keramiky v severovýchodohalštatskom kultúrnom okruhu. – Keramik als Kriterium für die regionale Gliederung eines Kulturgebietes. Zur Form und Verzierung der Grabkeramik im Nordöstlichen Hallstattkulturkreis*. ŠtZ 35 (2002) 193–202.
- STUDENÍKOVÁ 1987 STUDENÍKOVÁ, E., *K halštatskému osídlení juhovýchodnej časti trnavskej sprásovej terasy*. ZSNM 81/27 (1987) 21–38.
- STUDENÍKOVÁ 1996 STUDENÍKOVÁ, E., *Neue Ausgrabungen hallstattzeitlicher Hügelgräber in der Südwestslowakei*, In: (eds.) Jerem, E.–Lippert, A., *Die Osthallstattkultur. Akten des Internationalen Symposiums. Sopron 10–14 Mai 1994*, Archeolingua 7. Budapest 1996, 497–507.
- TOMEDI 2002 TOMEDI, G., *Das hallstattzeitliche Gräberfeld von Frög. Die Altgrabungen von 1883 bis 1892*. Archaeolingua, Budapest 2002.
- TOMKA 1968 TOMKA P., *Fertőrákos-Kőhidai dűlő*. RégFüz 20 (1968) 68.

FRÜHEISENZEITLICHES GRÄBERFELD IN FERTŐRÁKOS-KŐHIDAI DŰLŐ

Auszug

Einer der bekanntesten früheisenzeitlichen Fundorte in Ungarn ist die Erdburg mit Gräberfeld von Sopron-Várhely, in deren Nähe, am Südufer des Neusiedler Sees, in Fertőrákos, die Gräber eines weiteren früheisenzeitlichen Gräberfeldes ans Licht kamen. An der O-SO-Seite der Straße von Sopron nach Fertőrákos hat Péter Tomka im Mai 1970 am W-Rand des Sandgrube der Dózsa-Produktionsgenossenschaft eine 120 × 120 cm große quadratische, in den Ecken stark abgerundete Grabgrube mit acht Gefäßen und einem Skelett freigelegt. Daraufhin hat Rezső Pusztai die Freilegung des unberührt gebliebenen Abschnittes Anfang August 1970 begonnen und im Laufe zweier Saisons 13 Gräber dieses Gräberfeldes gerettet. Seine Ergebnisse veröffentlichte er in einem Vorbericht¹, und später hat dann Erzsébet Patek in ihrer monografischen Arbeit das Gräberfeld von Fertőrákos zu den Fundorten der Sopron-Gruppe der früheisenzeitlichen Hallstatt-Kultur gezählt (PATEK 1993, 160, 3. Liste 30; *ibid.* 1982a, 111).

Der Grundriss der meisten Grabgruben des Gräberfeldes ist ein unregelmäßiges Viereck, häufig quadratisch, mit abgerundeten Ecken. Die Seitengröße der Gräber lag bei 0,85–3 × 0,6–3 m. Am größten waren Grab 2, 4, 6, 10 und 11, das kleinste (0,85 × 0,6 m) war Grab 8. Die Spuren der Konstruktionen der Gräber deuteten in sieben Fällen Steine am Rand und oben auf den Gräbern an (Abb. 2). Steinpackung, also

Bedeckung der Graboberfläche mit Steinen, sind bei Grab 7, 11 und 13 anzunehmen. Grab 10 war mit einem großen Steinkreis umgeben (Außen-Dm 7 m, Innen-Dm 6 m).

Die Toten waren typisch für die transdanubischen Bestattungen der frühen Eisenzeit eingäschert worden, auf Grund des Fundmaterials hatte man sie mit Sicherheit mit ihrem Schmuck und ihren Trachtgegenständen auf den Scheiterhaufen gelegt. Die Scheiterhaufenreste fanden sich in einigen Fällen am Rand der Grabgruben, an der N- und/oder der S-Seite (Grab 2, 6 und 13). Auf Grund der Lage der Grabbeigaben ist anzunehmen, dass die Asche und das Eigentum der Verstorbenen sowie die beim Ritual verwendeten Gegenstände gesondert ins Grab gelegt wurden. Die Urnen mit der Totenasche standen üblicherweise in der O-Hälfte der Grabgrube (Grab 1–3, 6, 9–11, 13, Abb. 3, 8, 9, 11–18), dagegen die großen, zum Ritual gehörenden und sicher für Flüssigkeiten verwendeten Gefäße an der W-Seite der Gräber. Nahe bei letzteren oder in ihrem Inneren fanden sich kleine Tassen, Schöpfgefäße (s. die Beschreibungen von Grab 1, 2, 6, 9–11 und 13). Fast die gleiche Anordnung findet sich in den Gräbern des Loretto-Gräberfeldes in Niederösterreich (NEBELSICK 1997, Abb. 11, Abb. 13). Rezső Pusztai hat erwogen, dass in Grab 11 die Asche und Gegenstände von zwei und in Grab 13 die von drei Individuen bestattet worden seien (Abb. 16 und 18). Ohne

anthropologische Untersuchung des Gräberfeldmaterials kann leider nur vermutet werden, dass einzelne Gräber als Bestattungsstätten für mehrere Individuen dienten. Auch die Bestimmung des Geschlechtes der Verstorbenen kann nur auf Grund der Fundtypen vermutet werden.

Im Fundmaterial der 13 Gräber des freigelegten früheisenzeitlichen Gräberfeldes von Fertőrákos-Kőhidai dűlő macht die Keramik 69 % aus (Abb. 19). Ein Teil der Funde ist nur aus der Beschreibung im Grabungstagebuch bzw. aus den Grabzeichnungen bekannt. Abgesehen von den völlig zerstörten Gräbern 5 und 4 kommen auf ein Grab durchschnittlich zwölf Gefäße. Das Gräberfeld kann reich an Keramik genannt werden, umso ärmer dagegen an Metallgerät- und Schmuckfunden. Die meisten Gefäße lagen in Grab 6 und 11, im ersteren 23 und im letzteren 22. Durchschnittlich sind Grab 1 und 10 zu nennen, mit neun bzw. zehn Gefäßen. Ungeachtet dessen ist Grab 10 von der Bestattungsform und Fundzusammensetzung her das ranghöchste. Zu den ärmeren Gräbern gehören, zumindest ihrer Gefäßzahl nach, Grab 3, 7, 8, 9 und 12. Von den Typen her besteht die Keramik aus Urnen, Vorratsgefäßen oder Situlen, Schalen, Bechern und Tassen. Als besondere Formen sind die Zwillingsgefäße (Abb. 24, 9, Abb. 25, 8, Abb. 27, 6), das zoomorphe Gefäß aus Grab 2 (Abb. 21, 7) sowie das Ausgussgefäß aus Grab 11 (Abb. 26, 8) hervorzuheben. Mit Einritzungen und plastischer Verzierung sind vor allem die größeren Gefäße versehen (Urnen, große Henkelschalen), entsprechend dem Motivschatz vom Kalenderberg-Typ (z. B. Fußschalen von Grab 10 und 13, Abb. 15, Abb. 27, 15 oder Becher: Abb. 20, 7, Abb. 24, 11, 12). Für die lokale Gruppe des östlichen

Hallstatt-Kreises typisch gibt es auch im Gräbermaterial von Fertőrákos sehr wenig Metallfunde. Mehrheitlich sind es Eisenmesser (3 St., Abb. 22, 16, Abb. 24, 7, Abb. 26, 13) und Schmuck (Nadel, Ring: Abb. 21, 14). Zu den Kleinfunden gehören weiter die Glasperlen (Abb. 21, 12, Abb. 7), Wetzsteine (Abb. 21, 13, Abb. 22, 15, Abb. 27, 16) und die verzierte Beinscheibe aus Grab 2 (Abb. 21, 17).

Das Gräberfeld ordnet sich auf Grund der Parallelen des Fundmaterials gut in die Kalenderberg-Gruppe oder in die Reihe der neuerdings nordostalpinen Hallstatt-Kreis genannten Fundorte ein (NEBELSICK 1997; PATEK 1982a, 105–177; PATEK 1982b, 1–56; STEGMANN-RAJTÁR 2002, 193–202; STEGMANN-RAJTÁR 1992, 72–93; PICHLEROVÁ 1970, 5–23; STUDENÍKOVÁ 1987, 21–38). Bei der Veröffentlichung des Gräberfeldes Sopron-Várhely hat bereits A. Eibner-Persy auf die enge Beziehung des Gräberfeldes zu den früheisenzeitlichen Bestattungen in Österreich hingewiesen (EIBNER-PERSY 1980, 87–88). Auf Grund der Fundparallelen der besagten Gruppe kann das Gräberfeld von Fertőrákos auf den Beginn und ersten Abschnitt der Früheisenzeit datiert werden (Ha Wende B/C, Ha C1, NEBELSICK 1997, 36–38). Die Fundkomplexe der Gräber können mit Phase V des Hügelgräberfeldes Sopron-Várhely (PATEK 1993, Abb. 36) in Parallele gestellt werden. Die Mehrkopfbronzenadel aus Grab 2 sowie die Parallelen der in die zweite Hälfte von Ha C datierten Keramiktypen (s. das Fundmaterial von Sopron-Várhely Grab 98/1974 und Grab 215, PATEK 1976, 15, Abb. 11–13, Abb. 16) weisen drauf hin, dass das Gräberfeld auch im zweiten Abschnitt der Phase Ha C in Gebrauch war (NEBELSICK 1997, 27).

É. Ďurkovič
ELTE-BTK Régészettudományi Intézet
Múzeum krt. 4/B
H-1088 Budapest
durkovicva@gmail.com

