

SZEMLE — CONSIDERATIONES

Kiss Attila

A KUNBÁBONYI 1., KORA-AVAR VEZÉRI SÍR LELETEINEK BELSŐ ÖSSZEFÜGGÉSEI. A LELETANYAG CSOPORTOSÍTÁSA¹

Jelen munkám a „Tanulmányok a kora avarkori kunbábonyi vezérsírról” c. tanulmányom (KISS 1994) első része, melynek további fejezeteit (kronológia, szociológia embertan) terjedelmi okok miatt itt nincsen módomban közölni. Munkám a kunbábonyi 1. sírt közreadó monográfia (H. TÓTH–HORVÁTH 1992) továbbgondolása.

Mivel a kunbábonyi 1. sír megmaradt leletei minden sírbeli megfigyelés, összetartozásukra utaló sírbeli helyük ismerete nélkül kerültek múzeumba, a leleteket a „kosárból” kiemelve tulajdonképpen egy „puzzle” játékot csinálunk, azzal a kétségtelen hátránnyal, hogy a puzzle játéknál mindig biztosan lehet tudni, hogy van és csak egyetlen megoldás van, erre viszont a kunbábonyi 1. sír esetében semmi biztosíték sincsen.

A Bócsa–Kunbábony–Malaja Pereščepinai körben és szociológiai környezetben eltemetettek sírjainak leleteit – többé-kevésbé – a következő funkcionális kategóriák keretébe lehet besorolni: A. ékszerek; B. övek; C. hadifelszerelés (fegyverek és tartozékaik); D.

asztali készletek; E. a temetkezés fizikai és szellemi kellékei.

Természetesen ez a besorolás sem áll minden vitán felül, hiszen a C. pontba lehetne sorolni a fegyver öveket is, és a D. pontba sorolt asztali készletek is számontarthatók lehetnének a temetkezés kellékeiként.

Bizonyos esetekben a tárgyak funkciója alapján nem kétséges a megoldás, de azokban az esetekben, ahol a tárgyak stílusa a kritérium, a megoldás természetesen annak függvénye, hogy az általam kritériumnak tartott szempontok a VII. században is döntő kritériumnak számítottak-e? Ezek az aggályok elsősorban a B. pontban felvett fegyverövekre vonatkoznak. Ti. ha egy-egy fegyverövet és a ráaggatott fegyvereket egyazon egységnek fogjuk fel, akkor a kard felkötése tulajdonképpen a fegyveröv felkötését jelentette. Vagyis nemcsak arra törekedtem, hogy az egy övhöz tartozó leletekből egy övet kíséreljek meg rekonstruálni, hanem arra is, hogy megállapíthassam: egy-egy övhöz mely kard vagy késpár tartozott/tartozhatott?²

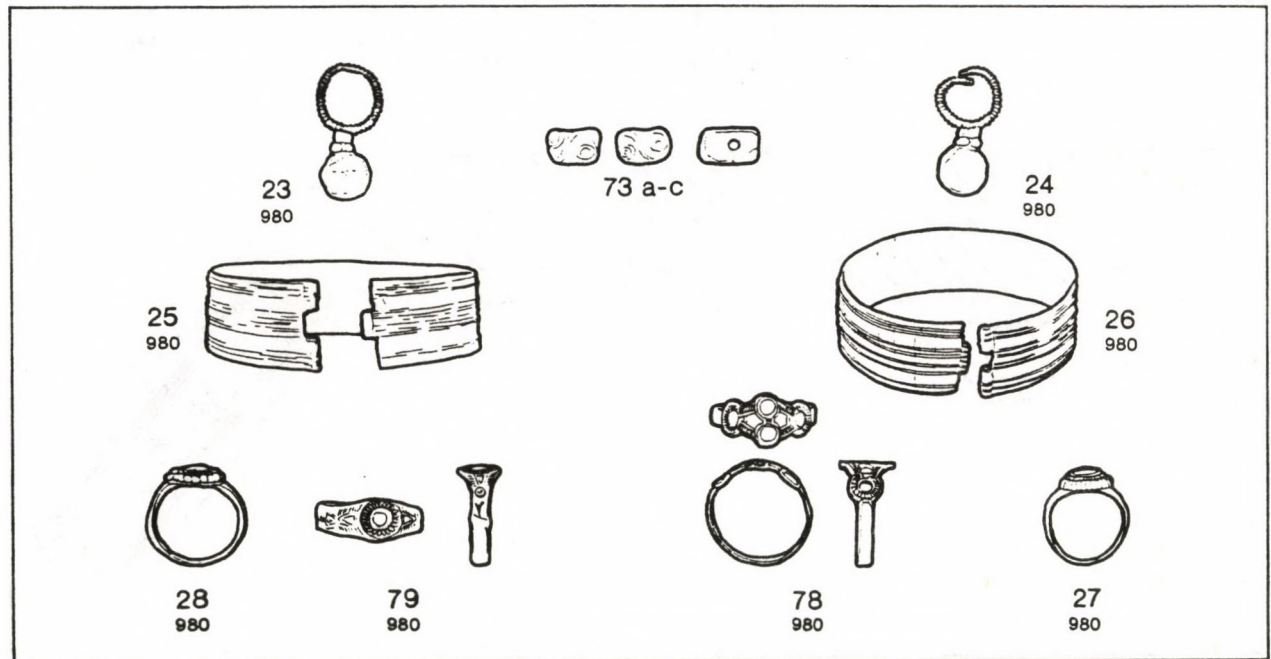

1. kép Ékszerek
Abb. 1 Schmuckstücke

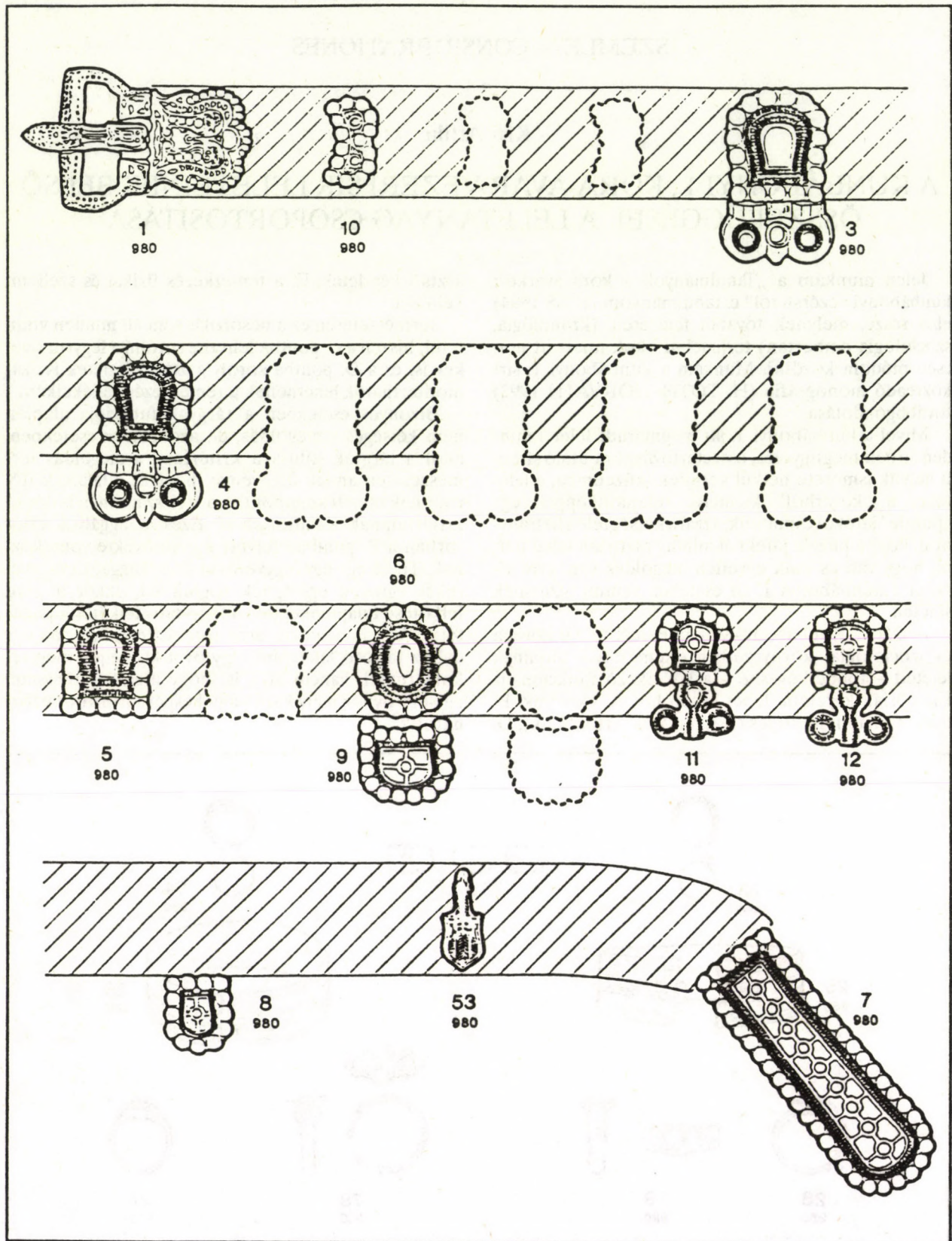

2. kép Díszöv (rekonstrukció)
Abb. 2 Der Paradegürtel (Rekonstruktion)

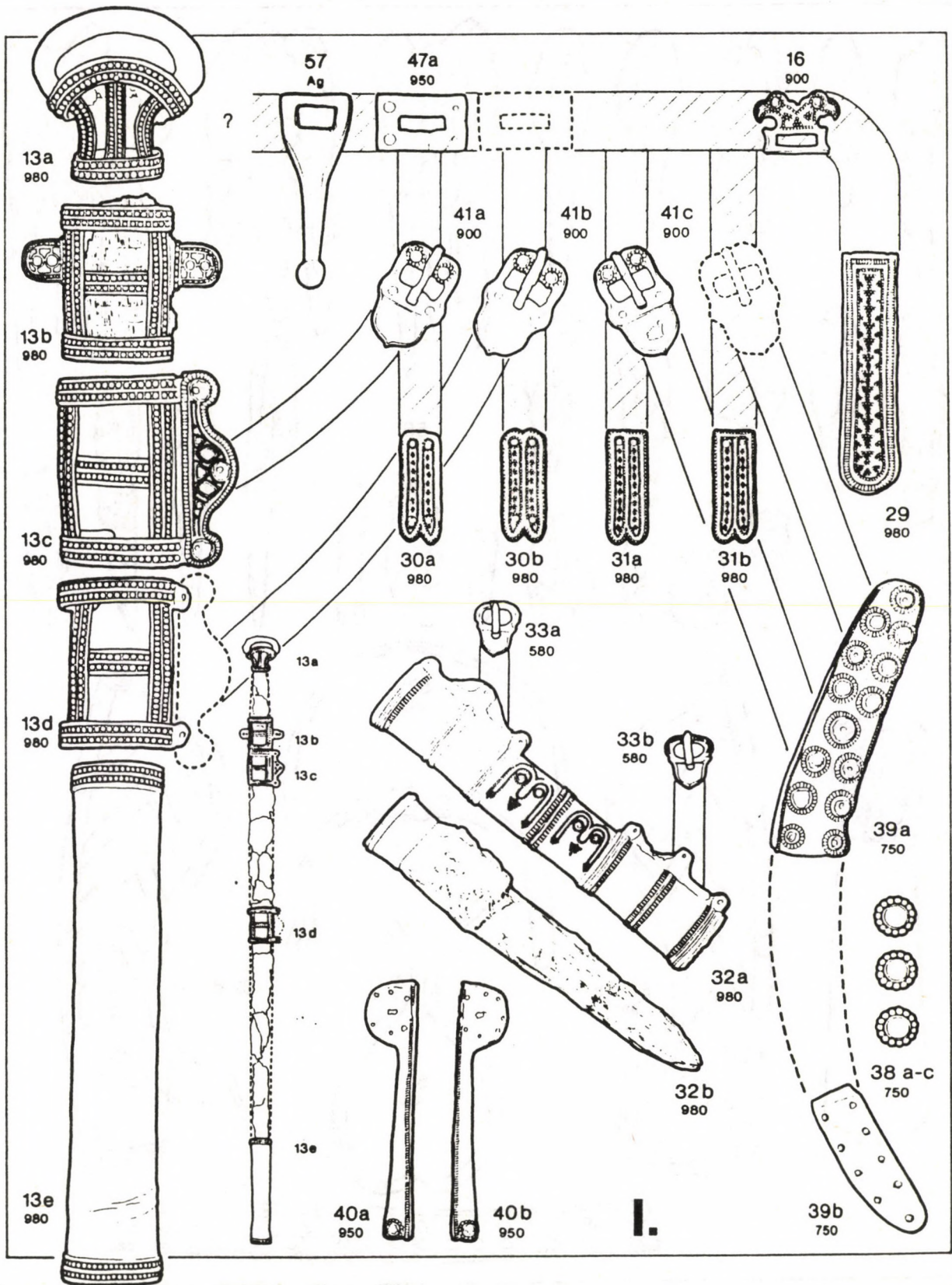

3. kép I. fegyveröv + kard + íjtegez + kés + tarsoly (rekonstrukció)
 Abb. 3 Der Waffengürtel I + Schwert + Bogenköcher + Messer + Tasche (Rekonstruktion)

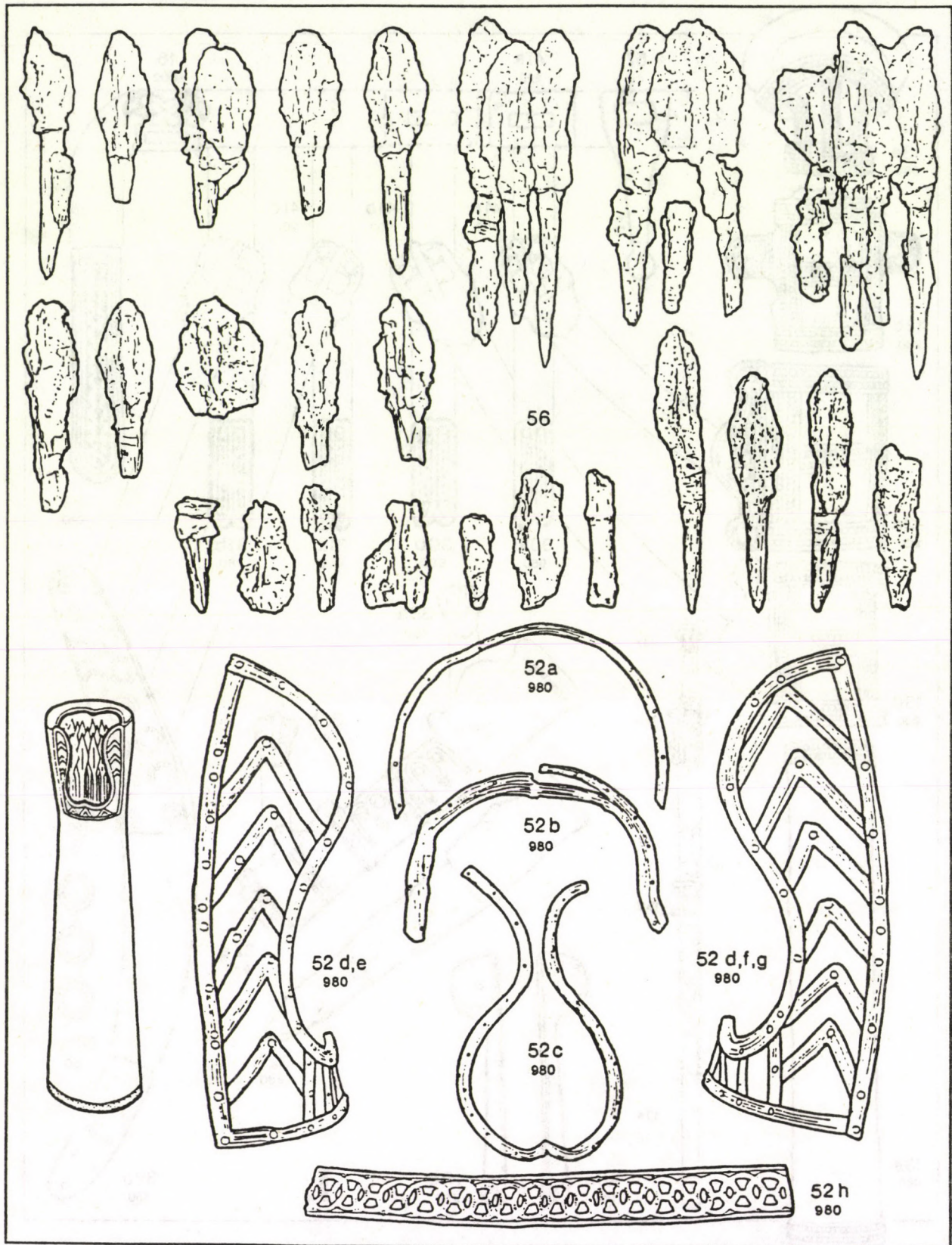

4. kép Nyílhegyek + nyíltegez
Abb. 4 Die Pfeilspitzen und die Köcher

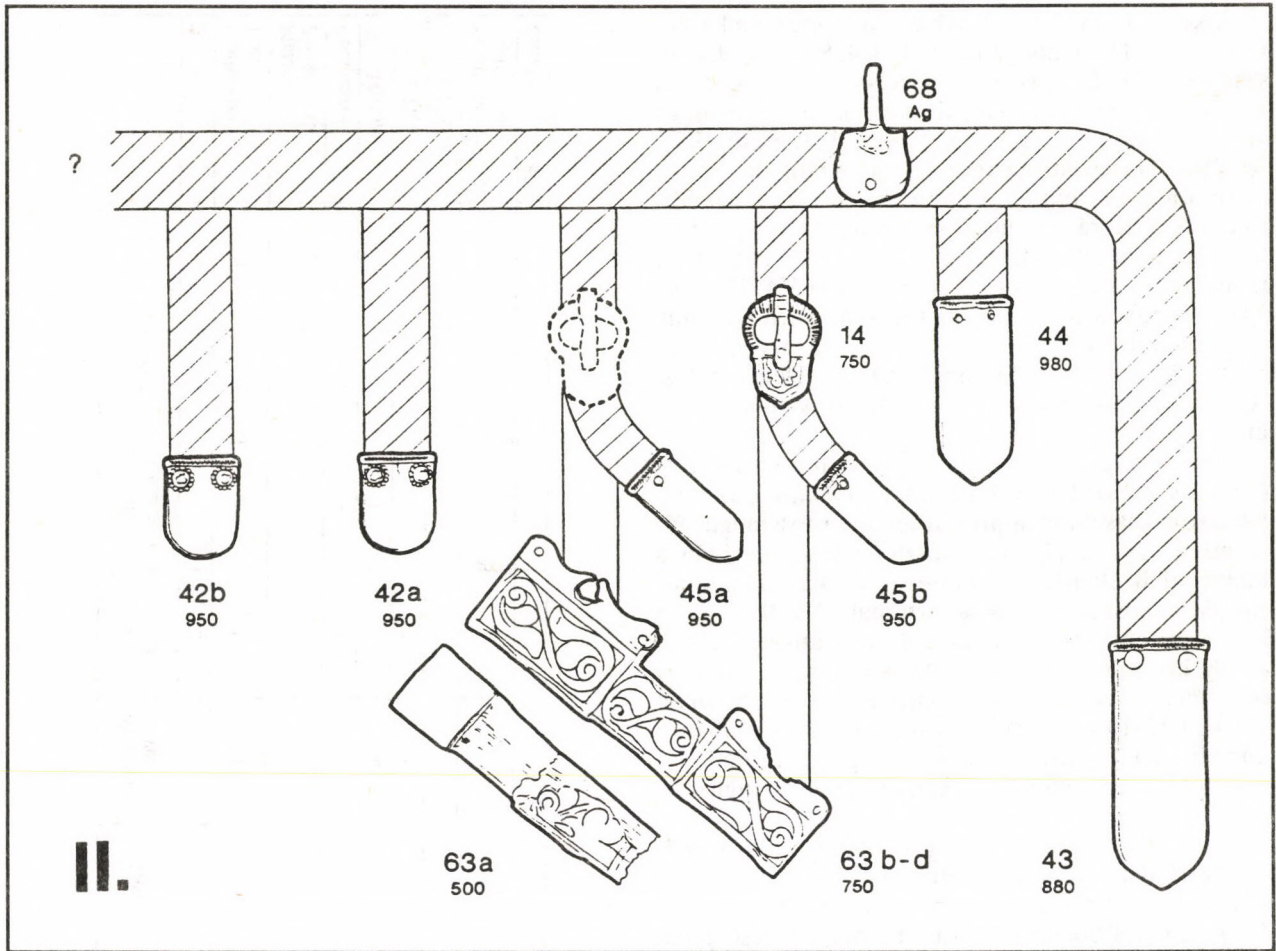

5. kép II. fényverő (rekonstrukció)
 Abb. 5 Der Waffengürtel II (Rekonstruktion)

A. Ékszerek (1. kép)

A kunbányoni 1. sírban az ékszerek száma az – eltemetett (60–70 éves férfi) (MARCSIK–SZALAI 1992, 281) nemének megfelelően – kevés.

A halott – a kora avarkori előkelők szokása szerint (BÓNA 1979, 27) – mindkét fülében egy-egy *fülbevalót* (Nr. 23–24, XI. t. 1–2) viselt. A sírban talált 3 *gyöngyszem* (Nr. 73a–c, XXIV.t. 1) Kovrig I. (KOV-RIG 1957, 122–123) és Bóna I. (BÓNA 1979, 27–28) vizsgálatai szerint az előkelő réteg sírjaiban megfigyelt 1–3 *gyöngyszem* viseleti szokásának felel meg, feltehetően nyakban hordva, apotropaikus célból. A VII. századi kárpát-medencei férfi sírokban egyedülálló arany *karperecpár* (Nr. 25–26, XI.t. 6, 8) viseletének párhuzamai a pontusi sztyeppék kagáni/fejedelmi sírjaiban (Malaja Pereščepina (BOBRINSKOJ 1914, 32–33, 37, 38–39. kép; WERNER 1984, 23.t. 1–2, 25.t. 1–2; SKROVIŠČE 1989, Nr. 89; Glodosy (SMILENKO 1965, 5.t. 7) fordulnak elő. Ezek a karperecek – lévén a kárpát-medencei kora avarkori férfi sírok leletanyagában ismeretlenek – valóban rangjelző tárgyak lehetnek (vö. pl. az arany, bunkós-végű kar-

perecek rangjelző szerepét az V. századi germán viseletben (WERNER 1980, 7). A kérdés: ez a rang valóban milyen rangot jelenthetett a VII. századi avar társadalomban? A sírban talált négy aranygyűrű (Nr. 27–28, 78–79, XI.t. 3, 10, 9, 11) tartozhatott még az ékszerek közé. A halotti gyűrűket (Nr. 80a–c, XI.t. 4–5, 7) most nem számolom ide, mert csak azokat a tárgyakat tárgyalom, melyeket a halott még életében is viselt.

B. Ruházat, övek, tarsoly

A 2, 3, 5, 6. kép övein az egyes övveretek sorrendje – meglévő helyszíni megfigyelés vagy az analógiák esetében megfigyelések hiányában – esetleges jövőbeli megfigyelések alapján korrigálandó.

B.1. Díszöv (2. kép)

Az idesorolt/sorolandó bizánci és avar tárgyakat (Nr. 1, 3, 4, 5, 6, 7, 8, 9, 10, 11, 12, 53, I.t. 1, III.t. 1, 2, 4, 5, IV.t. 1, 2, 3, III.t. 3, IV.t. 4–5, XXI.t. 5) részben a tárgyak gyöngysor keretelése, részben a tárgyak szíjraerősítő hurkai kapcsolják egy csoportba.

A kunbábonyi 1. sír díszöve – ti. a múzeumba került része – 11 elemből áll (Nr. 1, 3, 4, 5, 6, 7, 8, 9, nem számítva a Nr. 53 akasztót. (Ezt a Nr. 53 akasztót azért kell számításon kívül hagyni, mert az összehasonlító anyagban vagy szerepel (pl. Bócsa (LÁSZLÓ 1955, XLVII.t. 7) vagy nem, vagyis bizonyos vonatkozásban zavarja a díszöv összetételében történő összehasonlító munkát. Korábban már Bóna is írt arról, hogy a leletanyag nem teljes (BÓNA 1985, 13) és a leletanyag teljes publikációjában (H. TÓTH-HORVÁTH 1992, 24) a szerzők arról írnak, a „wahrscheinlich fehlende Gegenstände” c. fejezetben, hogy a Nr. 5–6-hoz hasonló leletek párjai hiányzanak és kérdőjelekkel jelezve bizonytalanságot a Nr. 3–4 álcatok hiányára is utalnak.

Ha egy táblázatba összegyűjtjük az aranyból öntött és a préselt álcatos övek adatait (1. táblázat), akkor a leletcsonkulásból ill. a préselt leletek rossz megtartása miatt vagy az elmaradt részletes közlések hiánya miatti hibák ellenére (és esetleg az egykori tulajdonosok derékbősége által is determinálva) a díszöveken levő veretek száma – a csat és nagyszíjvég nélkül, amely két „elem” elmaradhatatlan része az avarkori öveknek, s ezért az összehasonlításba nem vontam be – 10-14-15-15-15-17-19 db volt. Ezekkel szemben a kunbábonyi 1. sírban – a csat és nagyszíjvég nélkül – csak 9 tárgy maradt meg. Ez önmagában is aligha hihető!

Ha részletesen megvizsgáljuk a hiányt, akkor az 1. táblázatból a következők tűnnek ki:

a) Az arany *álcatok* (kunbábonyi 1. sír: Nr. 3–4, III.t. 1–2) száma a bócsai sírban 6, a malaja pereščepinai sírban 11 volt. A préselt álcatok száma 7-8-10-10-12. Így akár az arany álcatokkal, akár a préselt álcatokkal szemben a kunbábonyi 1. sír meglévő 2 álcatsja mellett 4–6 eltűnt álcatot lehet valószínűsíteni. (Vagyis nem indokolt a TÓTH-HORVÁTH-féle (1992, 24) bizonytalan megjelölés).

b) A *fordított címer alakú övveret* (Kunbábony 1. sír: Nr. 5, III.t. 4). Amelyik síregyüttesben megvan e tárgy típus, ott általában 1–2 példány fordul elő. A teljesnek látszó bócsai öv esetében két példány van, tehát a kunbábonyi 1. sír esetében 1 hiányzó példányra lehet gondolni.

c) Az *ovális arany övveretek* (Kunbábony 1. sír: Nr. 6, III.t. 5) száma a bócsai sírban 2, a malaja pereščepinai sírban számuk – mivel az ovális övveretek (BOBRINSKOJ 1914, 58. kép) és az ívelt tetejű címer alakú övveretek (BOBRINSKOJ 1914, 59. kép) száma csak együttesen van megadva (BOBRINSKOJ 1914, 116) öt tárgyként – jelenleg nem állapítható meg, de valószínűleg több, mint egy példány. Így a kunbábonyi hiányt – a hazai préselt darabokat is figyelembe véve – 1 vagy 2 ovális arany övveret becsülöm.

1. táblázat: Az álcatos díszövek tárgy típusonkénti összetétele

	csat	álcats	fordított címer alak	ovális veret	ívelt tetejű veret	akasztó	kis szíjvég	lyukvédő	nagyszíjvég	csat + nagyszíjvég nélkül	irodalom
Bócsa	–	6	2	2	2	2	1	2	1	17	LÁSZLÓ 1955, Taf. XXXV
Kunbábony 1. sír	1	2	1	1	1	2	1	1	1	9	H. TÓTH-HORVÁTH 1992
Malaja Pereščepina	1	11	5	–	–	–	73?	–	1	19	BOBRINSKOJ 1914; SKROVIŠČE 1989
Pákapuszta	–	8	–	3	3	2	–	3	–	19	LÁSZLÓ 1955 Taf. LXIX
Pápa-Úrdomb 1. sír	1	10	1	1	2	1	–	–	1	15	JANKÓ 1930 Abb. 87
Környe 71. sír	1	7	1	3	1	–	2	–	–	14	GÁRAM 1991 Abb. 2
Környe 151. sír	1	10	–	–	–	2	–	3	1	15	GÁRAM 1991 Abb. 4
Keszthely-Fenek (1895) 1. sír	1	8	–	–	–	2	–	–	–	10	BÓNA 1982–83 Abb. 13
Csákbertyán 61. sír	1	12	–	–	–	–	6	1	1	19	LÁSZLÓ 1937

2. táblázat: Kísérlet a kunbábonyi 1. sír díszövéből elveszett övveretek súly-meghatározására

a tárgy neve		Nr.	meglevő db	súly g	hiány minimum	súly g	hiány maximum	súly g
a.	álcsat	3	2	64,65	4	*258,8	6	*388,20
	álcsat	4		64,70				
b.	fordított címer	5	1	37,90	1	*37,90	1	*37,90
c.	ovális veret	6	1	37,75	1	*37,75	2	*75,50
d.	ívelt tetejű	9	1	29,30	1	*29,30	2	*58,60
e.	akasztó	11	2	39,77	-	-	-	-
		12		44,97				
f.	kisszíjvég	8	1	27,80	?	-	?	-
g.	lyukvédő	10	1	20,00	1	*20,00	2	*40,00
				Σ 367,04		Σ *383,75		Σ *600,20

d) Az ívelt tetejű, címer alakú szíjvégek száma (Kunbábonyi 1. sír: Nr. 9, IV.t. 2) – László Gy. megfigyelése alapján (LÁSZLÓ 1955, XXIV.t. 1, 5–16) – összefüggésben van az ovális övveretek számával, s ezért számuk a bócsai sírban azonos. A C. pontban jelzett hiány feltételezi, hogy az ívelt tetejű szíjvég is szerepel az eltűnt tárgyak között. Mivel az ovális leletek száma a többi esetben (lásd az 1. táblázatot) vagy 2 vagy 3 volt, mind az ovális, mind az ívelt leletekből hiányzik 1 vagy 2 példány.

e) Az *akasztó* leletek száma általában 2 példány. Ennyi van a kunbábonyi 1. sírban is (Nr. 11–12, IV.t. 4–5), tehát e tárgytypusnál nincsen hiányzó lelet.

f) *Kisszíjvég* (Kunbábonyi 1. sír: Nr. 8, IV.t. 3) esetében a csekély számú összehasonlító anyag alapján nem dönthető el, hogy van-e vagy nincsen-e hiány.

g) *Lyukvédő* (Kunbábonyi 1. sír: Nr. 10, III.t. 3) általában hármásával fordul elő a kora avarkori öveken (vö. Pákapuszta, Környe 151. sír), tehát itt 1–2 hiányzó lyukvédővel lehet számolni.

Ha az a–g pontokban felsorolt hiányokat számbavesszük, akkor miniálisan 8, maximálisan 13 eltűnt tárggyal – övverettel! – lehet számolni. Ha ehhez a számhoz hozzáadjuk a csat és szíjvég nélkül – a megmaradt 9 tárgyat, akkor 17–22 övveretet lehet feltételezni, s ez a szám (vagy ezek középértéke: 19) már beleilleszkedik az ismert sírok (1. táblázat) övvereteinek esetszámába. (Vagyis – ha számításomban nem csúszott valami logikai hiba – a kunbábonyi 1. sír díszöve vereteinek fele elveszett a sír megtalálásakor.)

A kunbábonyi 1. sírban levő díszöve meglevő aranytárgyainak súlya (2. táblázat) – a csat (Nr. 1) és a nagyszíjvég (Nr. 7) nélkül – 367,04 g. Ugyanezen megkötésekkel a bócsai sírlelet hasonló funkciót betöltő tárgyainak súlya 382,56 g (5. táblázat). A két sír összképe alapján a kunbábonyi 1. sír díszöve megmaradt leleteinek súlya ismét túl kevésnek tűnik.

A fentebbi felsorolásban jelzett/feltételezett hiányok alapján a kunbábonyi 1. sír hiányzó övvereteinek súlyát két variációban számítottam ki: egy minimális

és egy maximális lehetőség mellett (3. táblázat). Ennek megfelelően a kunbábonyi 1. sír díszövének súlya a minimális esetben csat és nagyszíjvég nélkül *750,79 g, csattal és nagyszíjvéggel együtt *1018,79 g lehetett (4. táblázat). Maximális esetben csat és szíjvég nélkül *967,24 g, csat és nagyszíjvéggel együtt *1235,24 g (4. táblázat) lehetett. Ezek az értékek – összehasonlítva a bócsai sír leleteinek általános képevel – már sokkal realisabbnak látszanak.

3. táblázat: A kunbábonyi 1. sír díszöve övvereteinek rekonstruált súlya

	minimális súly g	maximális súly g
meglevő övveretek súlya	367,04	367,04
hiányzó övveretek súlya	*383,75	*600,20
	Σ *750,79	Σ *967,24

4. táblázat: A kunbábonyi 1. sír díszövének rekonstruált súlya

	minimális súly g	maximális súly g
övveretek rekonstruált súlya	*750,79	*967,24
csat (Nr. 1) és nagyszíjvég (Nr. 7) súlya	268,00	268,00
	Σ *1018,79	Σ *1235,24

Az összehasonlítás akkor lesz teljes értékű, s történeti szempontból már sokkal jobban értékelhető, ha a malaja perešcepinaí sír díszövének adatait is közzéteszik majd a szentpétervári kutatók, mert ebben az esetben összevethetők lesznek egy biztosan kagáni sír (Malaja Perešcepina), egy kagáni sírnak tartott (H. TÓTH–HORVÁTH 1992) sír (Kunbábony) és egy „vezéri sír” (Bócsa) adatai.

B.2. Fegyverövek (3, 5–6. kép)

Ha a turkesztáni freskók ábrázolásai (LÁSZLÓ 1955, 61. kép 1) és a bócsai (LÁSZLÓ 1955, 60. kép, 61. kép 2), keceli (LÁSZLÓ 1955, 64. kép) és csengelei (LÁSZLÓ 1955, 80. kép) sírok öveinek László Gy. rekonstrukciói alapján elfogadjuk, hogy a VII. sz. első felében az avar előkelők egy díszövet és egy fegyverövet viseltek és László Gy. malaja pereščepinai övrekonstrukciónak (LÁSZLÓ 1955, 83. kép) szellemében elfogadjuk azt a lehetőséget is, hogy az igen előkelők sírjaiban a díszövevel és fegyverövevel felövezett halott mellé még egy vagy több „tartalék” fegyverövet is elhelyeztek, akkor a kunbábonyi 1. sírban a rendelkezésre álló övveretek alapján több fegyveröv jelenlétével is számolhatunk.

B.2. I. Fegyveröv (3. kép)

A feltételezett öv egységét a granulált minták valószínűsítik. Ennek megfelelően alkotó elemei a 980-as finomságú aranyból készült kisszíjvégek (Nr. 30a–30b–31a–31b), valamint a nagyszíjvég (Nr. 29a–29b) (XII.t. 1–4, 5–6). A Nr. 16 (VI.t. 2) veretnek az I. fegyverövön való elhelyezését a veret granulált díszé indokolja.

László Gy. keceli övrekonstrukciója (LÁSZLÓ 1955, 64. kép) alapján az I. fegyverövre helyeztem el a Nr. 47a, XV.t. 4 áttört téglalap alakú övveretet. A Nr. 47b, XV.t. 11 bronz lemez ennek a veretnek a hátlapja, így a Nr. 48, XV.t. 10, bronz lemez alapján valószínűsíthető, hogy egy téglalap alakú, áttört arany övveret elveszett. Ezt a feltételezett téglalap alakú övveretet és a Nr. 48, XV.t. 10-es bronz veretet ugyancsak az I. fegyverövre helyeztem el, ezt a fegyverövről csüngő nehéz kard és nehéz arany kardveretek indokolják, mert ezekkel a lemezekkel lehetett a kardkötő szíjakat az övre felerősíteni, ill. az erősítést megadni.

Az I. fegyverövre kell elhelyezni a Nr. 57, XXIV.t. 8 ezüstkampót, mely általános megfigyelés szerint a nyíltegez felfüggesztésére szolgált. Nyilván az erős igénybevétel miatt készült arany helyett ezüstből.

A Nr. 47a téglalap alakú aranylemezt és a hiányzó, de a Nr. 48 téglalap alakú lemez alapján valószínűsíthető téglalap alakú lemezeket ugyanúgy, mint a Nr. 57 ezüst akasztót a kard és nyíltegez bal oldali viselése miatt az öv bal oldalán kellett elhelyezni.

A Nr. 40a–40b, XIV.t. 7–8 tarsoly- vagy bőrzacsókó(?) tartó- (P- és fordított P-alakú) függesztőket a gyöngysorral keretelt szögfejek alapján és a Nr. 41a–c csatok (XV.t.1–3) és a Nr. 39a–b (XIV.t.5–6), lemezen levő hasonló szögfejek alapján helyeztem el az I. fegyveröv alá.

B.2. II. Fegyveröv (5. kép)

Ennek az övnek a sima szíjvégeire a kerek, vagy csúcsos végződésük ellenére a tokot keretelő rovátkolt azaz búzamintás zárószalag a jellemző. Az öv alkotói: a Nr. 44 (XVI.t. 6) – 42a (XV.t. 6) – 42b (XV.t. 5) – 45a

5. táblázat: A bócsai sírlelet díszövének súlyadatai

a tárgy neve		súly g	LÁSZLÓ 1955 XXXV. t.
a.	álcsat	34,75	1
	álcsat	34,61	2
	álcsat	34,05	3
	álcsat	34,08	4
	álcsat	34,41	5
	álcsat	34,13	6
b.	ovális	17,17	10
	ovális	17,83	11
c.	ívelt	14,99	15
	ívelt	14,72	16
d.	akasztó	23,34	12
	akasztó	23,23	14
e.	fordított	20,10	10
	fordított	14,59	13
f.	kisszíjvég	13,51	17
g.	lyukvédő	8,50	7
	lyukvédő	8,55	8
		Σ 382,56	
h.	nagyszíjvég	84,45	18
			Σ 467,01

(XVI.t. 4) és Nr. 45b (XVI.t. 5) kisszíjvégek, valamint a Nr. 43 (XVI.t. 7) nagyszíjvég. A különben sem egységes garnitúrára a 980–880 közötti finomságú aranyösszetétel jellemző, azaz a formai heterogenitás megfelel a tárgyak anyagösszetételének heterogenitása is.

Teljesen feltételesem erre a fegyveres övre helyeztem el a Nr. 68, XXIV.t. 6 ezüst akasztót.

B.3. III. Fegyveröv (6. kép)

A feltételezett fegyverövre a barázdált szélű, alul kikerekedő, a toknál szélesebb, a keretelő bordán belül körülfutó gyöngysordíszes 980 ill. 950 finomságú aranyból készült kisszíjvégek jellemzőek: Nr. 46a–46b–46c (XVI.t. 1–3). Ennek az övnek hiányzik a nagyszíjvége és egy, a Nr. 46c-hez hasonló kisszíjvége.

C. Hadi felszerelés (fegyverek és tartóik) (3–4, 7. kép)

E kategóriába két kard (Nr. 13, V.t. 1–3, VI.t. 1, 3, Nr. 51, XVIII.t. 1–7) és egy íj (Nr. 66, 15. kép 2), 25 nyílhegy (Nr. 56, XXII–XXIII.t.), hat kés (Nr. 18, 32, 58, 59, 63, 65, VI.t. 4, XIII.t. 3–4, XVII.t. 9, XVII.t. 6, XV.t. 7, XVII.t. 4) valamint egy íjtegez (Nr. 39, XIV.t. 5–6) tartozik. (A kardtokok és késtokok a kardok ill. kések részeinek tekinthetők, ezért külön számbavételükől eltekintek.)

A két kard vereteinek, tokjainak minősége, stílusa és aranyminősége élesen elüt egymástól.

A Nr. 13-as kard (V.t. 1–3, VI.t. 1–3) veretei, tokja 980-as finomságú aranyból készült, egyedül a tar-

tószerkezet – az erős igénybevétel végett? – készült 900-as aranyból. A Nr. 51-es kard markolata (XVIII.t. 1–2) csak aranyozott ezüstből készült. A Nr. 13-as egyélű kard (V.t. 1–3, VI.t. 1–3) vereteinek gyöngy-soros díszje – stílusban – a díszövhöz kapcsolódik. Ha a kunbábonyi 1. sírban eltemetett a Nr. 13-as egyélű, karikás markolatú kardot – a László Gyula-féle díszöv + fegyveröv-kettős alapján – nem a díszövre akasztva viselte, amihez a kard stílusban legjobban illeszkedik (vö. ugyanez a kettősség figyelhető meg László Gy. rekonstrukcióján is (LÁSZLÓ 1955, 30. kép): a kard nem a stílusban közelálló díszövön, hanem a korongveretes fegyverövön lóg!), akkor a három fegyveröv közül esztétikai és minőség-beli adottságok alapján a kard (Nr. 13) leginkább az I. fegyverövre való kötését lehet valószínűsíteni.

Az I. fegyveröv (3. kép) granulált díszű kisszíjvégei vagy funkció nélküli mellékszíjvégek voltak, vagy – ezt látom valószínűbbnek – a fegyverövről lógó kard (Nr. 13) és íjtegez (Nr. 39) két-két szíjának csatokkal való összekapcsolását szolgálták. Valószínűnek tartom, hogy a Nr. 13-as kardot (V.t. 1–3, VI.t. 1, 3) a Nr. 41a–b erős aranycsatok (XV.t. 1–2); a Nr. 39-es íjtegezt a Nr. 41c (XV.t. 3) és az elveszett *41d erős aranycsatok kapcsolták az I. fegyveröv Nr. 30a–30b–31a–31b szíjának szíjvégeihez (XII.t. 1–4). A Nr. 30a–30b–31a–31b szíjvégek (SZ: 1,4–1,4–1,5–1,5 cm) elméletileg átférnek a 41a–41c csatok 1,5 cm széles belső-átmérőjű csatkarikáin (6. táblázat). Valószínű, hogy a kunbábonyi 1. sírban eltemetett férfiú a fegyveröv sírba nem tett – (László Gy. szerint az avarkori temetkezések során levágott (LÁSZLÓ 1955, 262)) – csatjának nyitásával egyetlen mozdulattal tette le kardját és íjtegeztét, valamint a Nr. 57-es kampóval (XXIV.t. 8) felakasztott Nr. 52-es íjtegeztét (XXI.t.), benne 25 nyállal (XXII–XXIII.t.), valamint az övre felakasztott késével (Nr. 32, XIII.t. 3) – erről később esik majd szó – együtt.

A Nr. 30a–30b szíjvégekkel végződő kardkötő szíjak és a Nr. 41a–41b csatok összekapcsolásával lehetett a Nr. 13-as kard és a Nr. 31a–31b szíjvégekkel végződő szíjak valamint a Nr. 41c–41d csatok összekapcsolásával az íjtegez (Nr. 39) földtől való magasságát/távolságát ill. dőlését szabályozni. A Nr. 32-es granulált díszű, maszkos kést a két – elveszett – függesztőjén keresztül a Nr. 33a–33b (XIII.t. 1–2) apró, granulált díszű, csatpárok akaszthatták fel az I. fegyveröv lecsüngő szíjaira.

II. fegyveröv (5. kép)

A Nr. 63, XV.t. 7–8, indadíszes tokú, lenyomatai alapján valószínűleg gyöngyos drót keretelésű szögfejes kés és az ugyancsak indás díszítésű Nr. 14, XIV.t. 9 csatocska (párja elveszett) tartozhatott össze.

6. táblázat: A kunbábonyi 1. sír csatjainak és kisszíjvégeinek szélességi adatai (elől: katalógus, utána: rajz adatai)

kisszíjvégek Nr.	szélesség cm		csatok Nr.
	külső	belső	
30a	1,3/1,4	1,5	41a
30b	1,4	1,5	41b
31a	1,4/1,5	1,5	41c
31b	1,4/1,5	–	*41d
46a	1,4		
46b	1,4		
46c	1,7		
*46d	–		
42a	2,0/1,9		
42b	2,0/1,9		
45a	1,4		
45b	1,4		
44	2,0/1,9		
		1,0	54a
		1,0	54b
		0,9	33a
		0,9	33
		1,4	14
		–	*14
		0,9	Ag 64a
		0,9	Ag 64b

A II. fegyveröv Nr. 42a–42b gyöngyosdróttal keretelt szögfejei alapján elképzelhető, hogy a Nr. 63-as kés a II. fegyverövről függött le.

Kard (7. kép)

A Nr. 51-es, XVIII.t. 1–2 kardból a pengén kívül csak két aranyozott ezüst markolatveret maradt meg. Elveszett a két kardfüggesztő, s az azokat tartó pánt-szerkezetek, és elveszett a kard koptatója is.

A Nr. 51-es kard a két egyenes, aranyozott markolatveret alapján egy Szegvár-Sárpoldal-Kiszombor-0-Deszk-G-8 típusú kétélű kard lehetett. Ennek meglévő markolatrészei a markolaton alul-felül egy középső, náluk hosszabb markolatrész két oldalán ülhettek, ez a középső rész elveszett. Függesztő fülei R-alakúak (GARAM 1990, 256) lehettek.

A Nr. 54a–54b, XXI.t. 1–2 aranycsat-pár alakja és masszív volta miatt lehet a Nr. 51 kard függesztő csat párja. E csatok 1,0 cm-es belső szélessége miatt nem lehet sem a II. fegyveröv szíjvégeivel (Nr. 45a–45b, SZ: 1,4 cm, Nr. 42a–42b, SZ: 1,9 cm); sem a III. fegyveröv szíjvégeivel (Nr. 46a–c, SZ: 1,4 ill. 1,9 cm) összekapcsolni.

A kunbábonyi 1. sírban talált két kard (Nr. 13: egyélű, karikás-markolatú; Nr. 51: kétélű, egyenes-markolatú) megléte lehetne csak a sírban eltemetett férfi gazdagságával magyarázható. Hiszen a Kárpát-

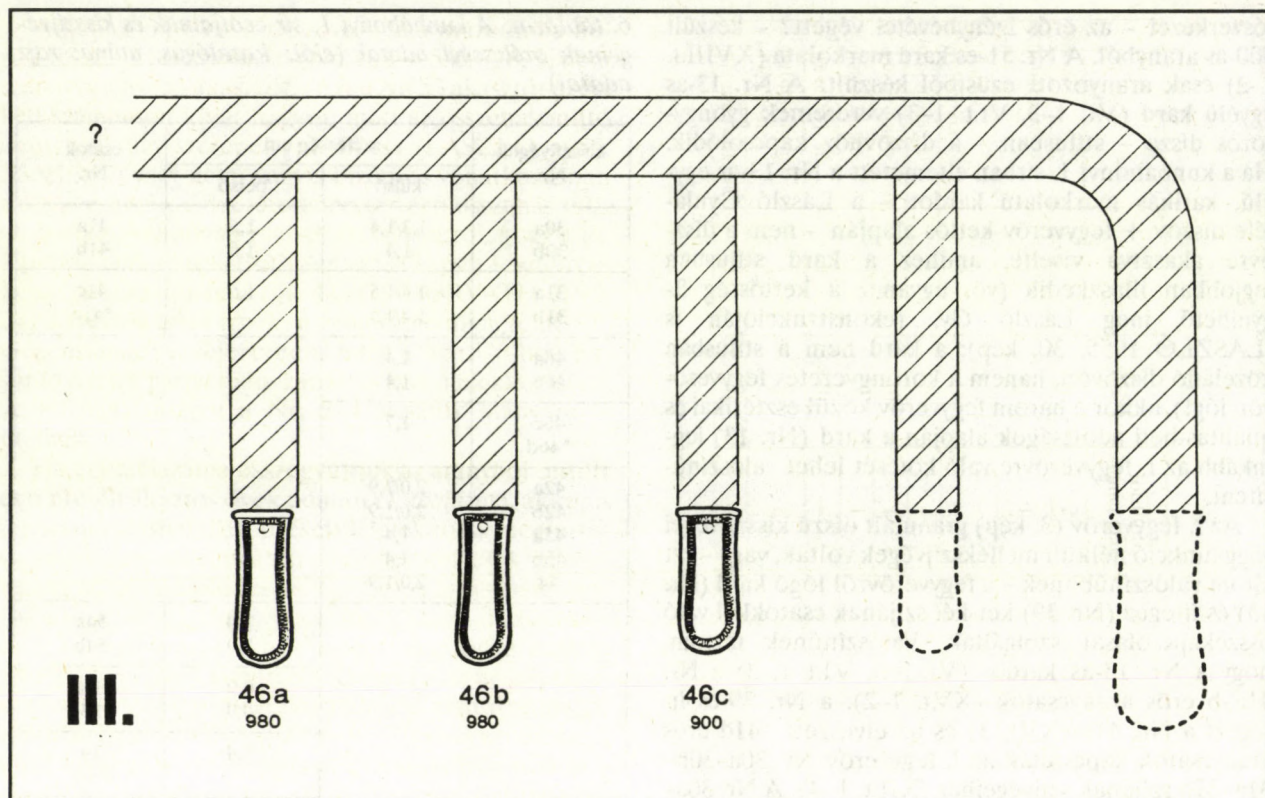

6. kép III. fegyveröv (rekonstrukció)
Abb. 6 Der Waffengürtel III (Rekonstruktion)

medencében – tudomásom szerint – ez az egyetlen eset, ahol egyazon avarkori sírban két kard fordult elő, s e két kard éppen a leggazdagabb sírban fordult elő. A malaja pereščepinai sírban talált két szálfegyver (kétélű, karikás-markolatú kard: LVOVA-SEME-NOV 1985; SKROVIŠČE 1989, Nr. 79; egyélű(?) kard: ERDÉLYI 1982, 32, 11. kép XII), valamint az ugyancsak ukrainai Glodosz leletben levő két szálfegyver (szablya: SMILENKO 1965, VI.t.; kard: AMBROZ 1986, 73, 4. kép 1–4, 5. kép 1; GARAM 1991, 15. kép; + „tőr/kinžal”: SMILENKO 1965, VII.t. 2, AMBROZ 1986, 73, 4. kép 5–10, 5. kép 2) felveti a kérdést, hogy valóban „csak” a gazdagság indokolja két-két fegyver jelenlétét ezekben a sírokban is vagy ugyanaz a keleti eredetű igény két fegyver viselésére, mely már a hunkorban is megjelent és hun hatásra elterjedt a germán világban (vö. WERNER 1956, 43–46).

Nem tudom eldönteni, hogy a kunbányi 1. sírban – ugyanúgy, mint a malaja pereščepinai sírban és a glodosz sírban – a második fegyver – a sírok gazdagságából következően – „tartalék fegyverként” került-e sírba, vagy a már hunkori kard + scramasax keleti hagyomány újabb felbukkanásaként?

Ha szabad a három sírban talált fegyverek típusaiból következtetést levonni, akkor inkább az utóbbi lehetőség látszik valószínűbbnek. Ugyanis mind a kunbányi 1. sír, mind a malaja pereščepinai sírban a két kard – típusában – eltér egymástól. Az „I.” kardok

mindkét esetben karikás-markolatúak, a „II.” kardok pedig nem. Ha a „II.” kardok csak megisméltések, azaz „tartalék” kardok lennének, akkor miért térne el típusuk? Nyilván azért, mert az I. karddal fel nem cserélhető funkciójuk volt.

A glodosz sírlelet esetében Smilenko szablya-„tőr” kettősről írt (SMILENKO 1965, 25–27, 29–30); Ambroz viszont kard-tőr kettősről (AMBROZ 1986, 73), de a „tőr” esetében – penge hiányában – nem állapítható meg, hogy az valóban tőr vagy keskeny pengéjű egyes szablya volt-e?

Így a három igen kiemelkedő leletgazdagságú VII. századi sír esetében a két-két szálfegyvert inkább egy kard – Schmalsax/Hiebwaife/kinžal/dagger keleti eredetű fegyver-kettős megjelenésének lehet tekinteni.

Kardkötő gomb (?)

A Nr. 2 (II.t. 2) arany, niello, és almandin díszes veret alapján (vö. MENGHIN 1973; MENGHIN 1983, 145–151, 363–365, 22.t.) valami formában a kard felkötésével lehet kapcsolatban. Ez nem a tárgy germán formájával való kapcsolatot jelenthet, ahol a szóban forgó tárgynak mindig funkciója is volt, hanem az egyelőre igen hiányosan ismert bizánci kardokéval (KISS 1987).

Megfelelő párhuzamok és régészeti megfigyelések hiányában a Nr. 2 tárgy fegyverövön vagy kardkötő övön való elhelyezésének rekonstrukciójára jelenleg még nincsen mód.

D. Asztali készletek

1. Korsók (8. kép)

A sírban egy színarany korsó van (Nr. 19, IX.t.) és két olyan fül (Nr. 36 és 61b, XII.t. 11, XVI.t. 13), mely alapján egy fém és két fából készült ún. nomád korsó (terminológia: WERNER 1984) jelenlétével kell számolni. A Nr. 36-os fül ívének méreteivel, az edénytestre erősítő 3-3 szöghellyel mindenben megfelel az e típusú edények füleinek.

2. Facsészék fémveretekkel (8. kép)

Háromféle, a csészék peremén ülő „lovas” veret van, ennek megfelelően három csésze rekonstruálható (vö. KISS 1982).

a) csésze

Az egyforma Nr. 34a–34b–34c háromszög alakú „lovasok” (XII.t. 7, 8, 9) és a Nr. 35-ös, világos üvegbe-tétes omphalos veret (XII.t. 10) tartozik össze. A négyszögletes omphalos veret és a „b” csésze négy lovasa alapján egy lovas (*Nr. 34d) elveszett. Ezért készült a rekonstrukciós rajz négy „lovassal”.

b) csésze

A négy egyforma „lovas” (Nr. 61a-61a-61a-61a, XVI.t. 8–11) alapján rekonstruálható a csésze. (Vitat-ható, hogy tartozott-e ehhez a csészéhez egy ompha-los veret is?)

c) csésze

A megmaradt 2 aranyozott ezüst „lovas” (Nr. 61a-61a, XVI.t. 12) alapján valószínűsíthető egy harmadik csésze, de valószínűleg két „lovas” elveszett, az omp-halos-veret megléte vagy hiánya itt is kérdéses. (Véle-ményem szerint a H. TÓTH-HORVÁTH 1992, 76. kép 4 rekonstrukció, mely korsó- és csésze-veretekből létrehozott „öszvér”, nem fogadható el.)

3. Rhytonok/ivókürtök (9. kép)

a) rhyton

A Nr. 20, X.t. 2 arany ivókürt teljes egészében 980-as finomságú aranyból készült.

b) rhyton

A Nr. 60, XVII.t. 1, 980-as finomságú aranyból ké-szült rhytonszáj-veret egy szaruból készült rhyton ve-rete lehetett.

c) rhyton

A Nr. 37, XIV.t. 1 rhyton-veret – ellentétben H. Tóth E és Horváth A. meghatározásával (H. TÓTH-HORVÁTH 1992, 41) nem a rhyton száján, hanem an-nak testén helyezkedett el. Erre utal alakja is: ellen-tétben a kihajló, tölcseresedő szélű, egészében arany rhyton (Nr. 20, X.t. 2) és kétségtelenül rhyton szájve-rettel (Nr. 60, XVII.t. 1), a Nr. 37-es, tárgyalt veret egy egyenletesen szélesedő kúp felületre simulhatott rá.

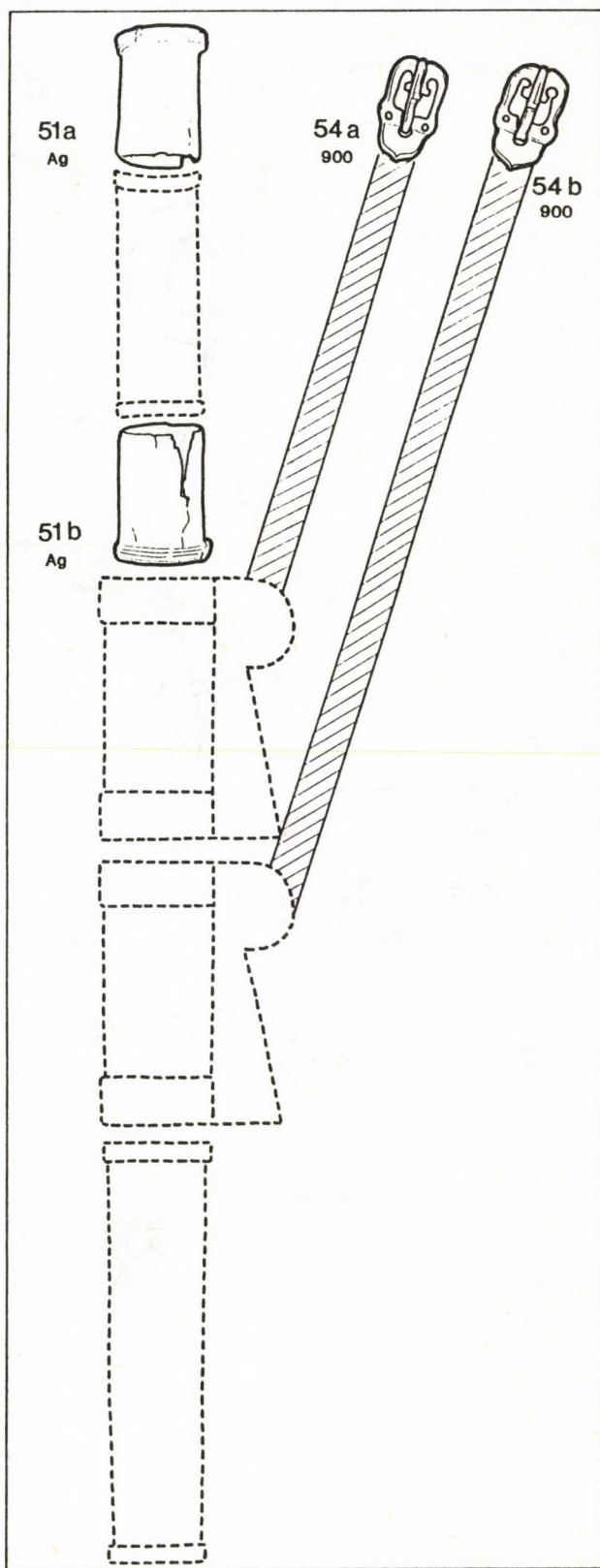

7. kép Kard és függesztő csatok (rekonstrukció)
Abb. 7 Der Schwert und die Aufhängeschnallen
(Rekonstruktion)

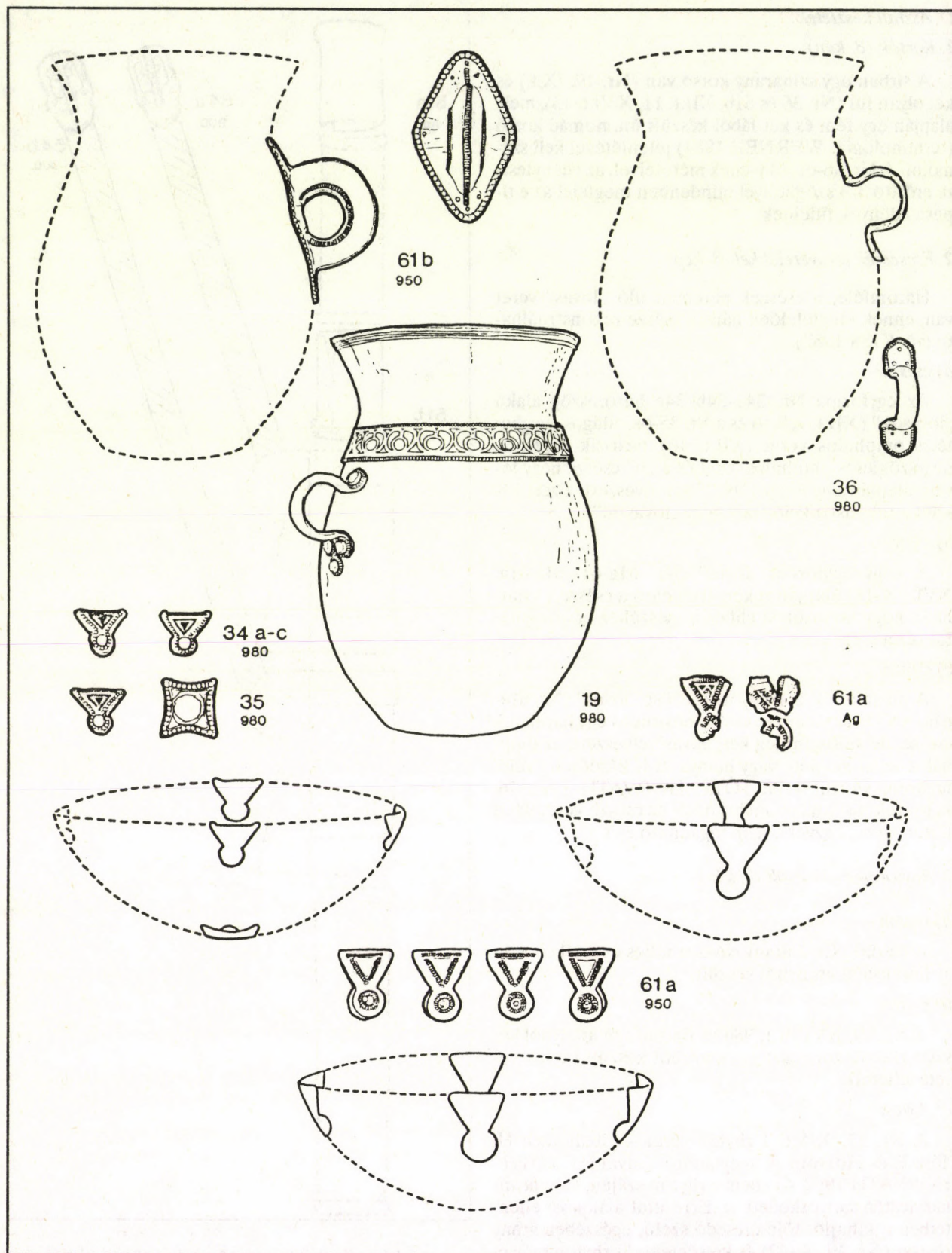

8. kép Asztali készlet (korsók, csészék) (rekonstrukció)
 Abb. 8 Tafelgeschirr (Krüge und Schalen) (Rekonstruktion)

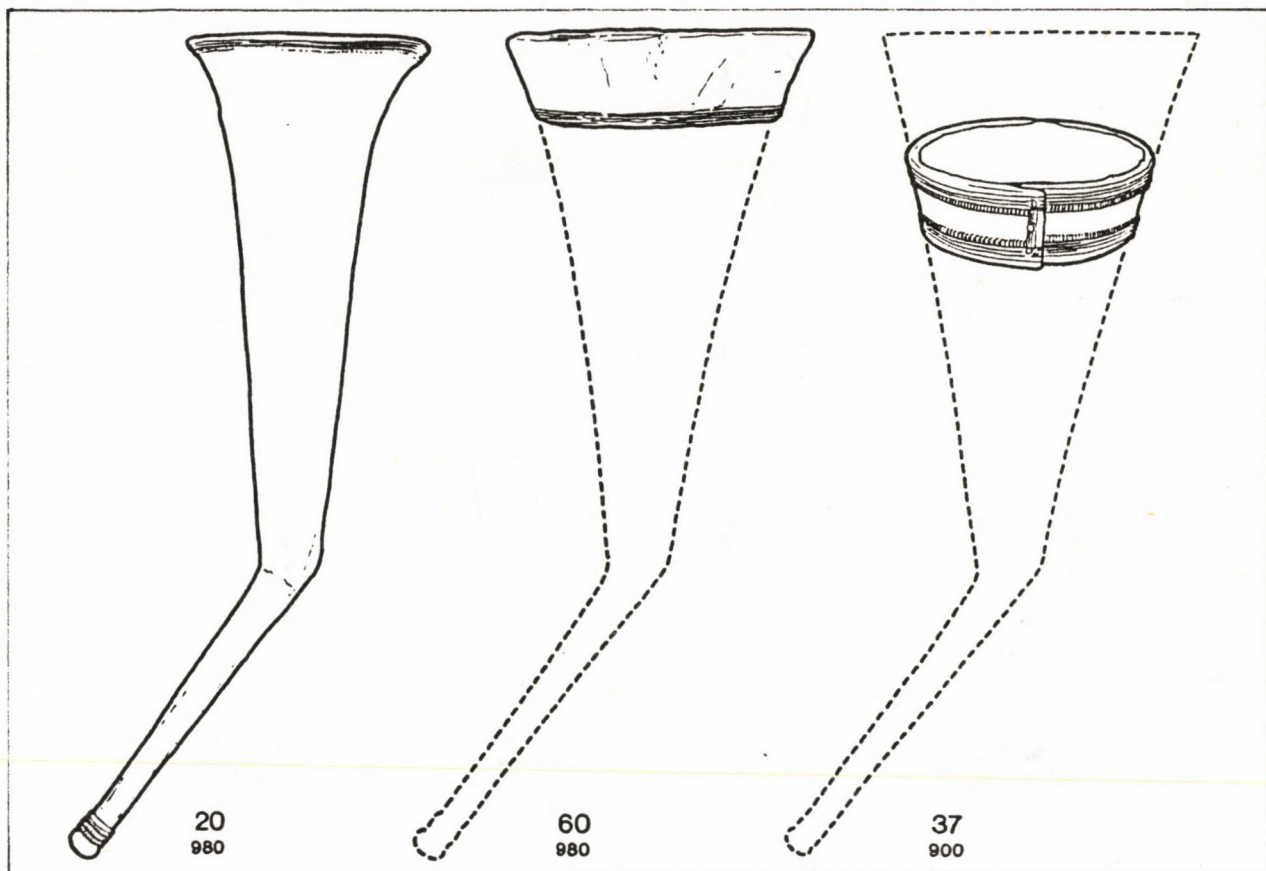

9. kép Asztali készletek (rhytonok) (rekonstrukció)
Abb. 9 Tafelgeschirr (Rhytonen) (Rekonstruktion)

Ez az alakbeli különbség legkifejezettebben a H. TÓTH-HORVÁTH 1992, 8. színes táblán látszik, de a 68. képen is jól megfigyelhető. Méretei (Á: 6,4–5,7 cm) alapján – elvben – a Nr. 60 (Á: 8,1 cm–6,4 cm) szájverettel egyazon rhytonon is elhelyezhető lenne, de eltérő gyöngysor drótos díszítése és más aranyfínomsága alapján (Nr. 60: 980, Nr. 37: 900) inkább egy harmadik rhytonra helyezendő el.

Az ivókészletekről elmondottakat összegezve megállapítható, hogy a temetkezés alkalmából a kunbányi 1. sírban egy három személyes, három elemből (korsó-rhyton-csésze) álló készletet helyeztek el.³

4. Arany kanál

A sír feltárásakor eltűnt 20–22 cm hosszú aranykanalat (H. TÓTH-HORVÁTH 1992, 196–197) lehet még az asztali készletek közé számítani, mert e kanálnak nyilván – vö. MARTIN 1984 – elsősorban a borivás kapcsán lehetett szerepe.

5. Kések (10. kép)

A kunbányi 1. sírban 7 kés volt (Nr. 15, XVII.t. 11; Nr. 18, VI.t. 4; Nr. 32a, XIII.t. 4; Nr. 58a, XVII.t. 9; Nr. 59a, XVII.t. 6; Nr. 63a, XV.t. 7; Nr. 65, XVII.t. 4). Ezek közül a Nr. 32a kés az I. fegyverövön, a Nr. 63a a II. fegyverövön függhetett. (A Nr. 15 esetében nem dönthető el, hogy valóban egy önálló kés volt-e, vagy esetleg az egyik hiányosan megmaradt kés töredéke). A Nr. 18, 58a, 59a, 65 kések tokja nem övön való hordásra készült, ezeket asztali készlet részének kell tartani.

A sírletelek csoportosításának a végén kell kitérniem azokra a funkcionális tárgyakra, melyek besorolására eddig nem került sor. Ezek (aranypánt: Nr. 50, XVII.t. 7; aranytubus: Nr. 62, XVII.t. 8, fenőkő: Nr. 70, XXIV.t. 10) egy része a Nr. 40a–40b, P-alakú elemekkel díszített tarsoly/zacskó(?)ban nyerhetek elhelyezést, egy másik részüknek viszont valami olyan funkciója lehetett (ezüstcsatok: Nr. 64a–64b, XXIV.t. 2–3), mely konkrét megfigyelés hiányában nem határozható meg.

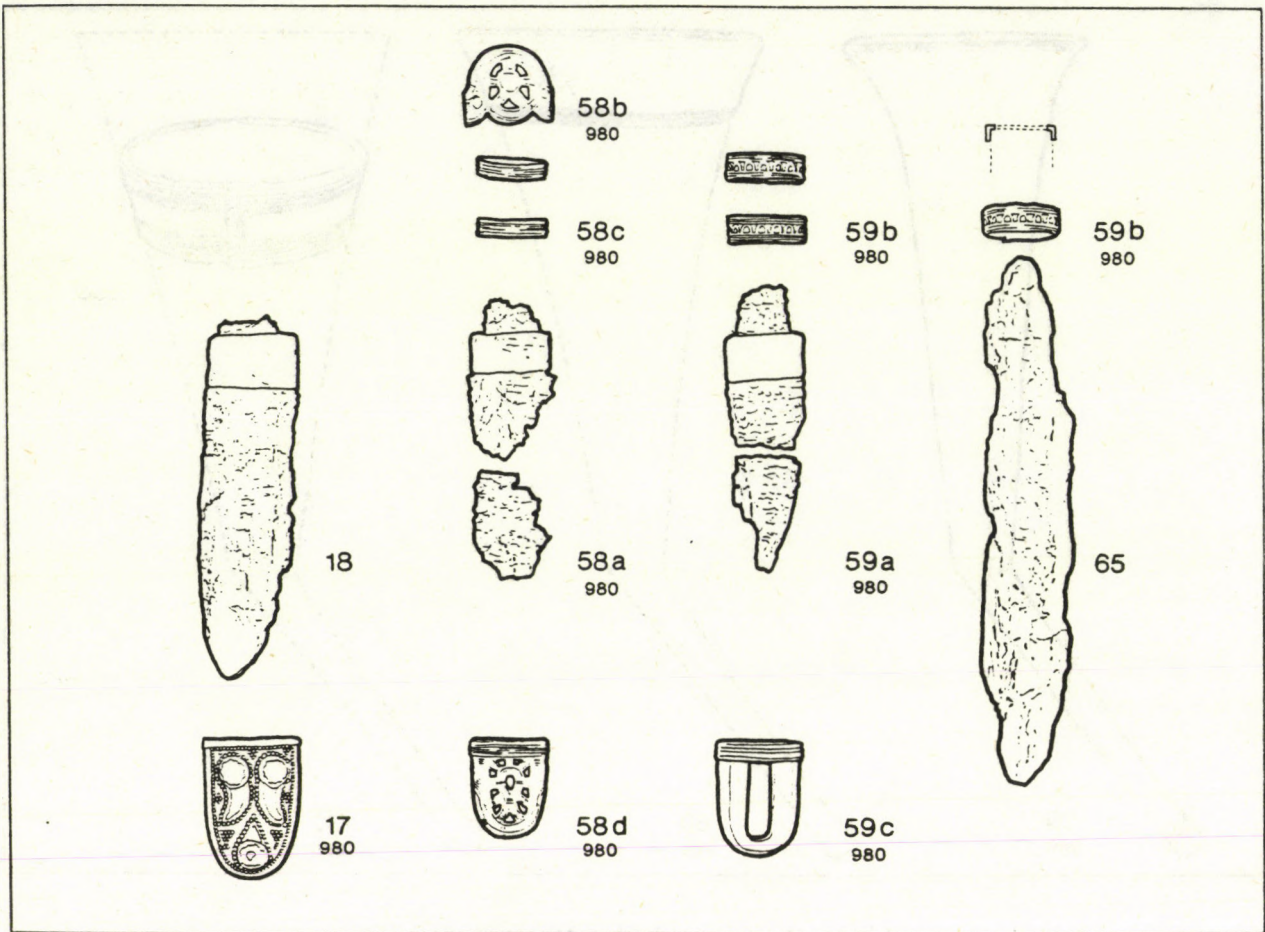

10. kép Asztali készletek (kések)
Abb. 10 Tafelservice (Messer)

A szerzőpáros által korbácsveretnek meghatározott, lemezből kialakított madárfej (Nr. 21, X.t. 1) és négy aranyfélgömb alak (Nr. 22, X.t. 3) funkcióját nem tudom meghatározni, de ezek egy korbácshoz való tartozását nem tartom valószínűnek.

E. A temetkezés fizikai és szellemi kellékei

Az arany – méreteik alapján – halotti gyűrűk (Nr. 80a–c, XI.t. 4–5, 7) és ujjbegy-borítók (Nr. 81a–d, XXV.t. 4, 7) tartoztak a halottat ékesítő – valószínű-

leg kifejezetten a temetés céljára készült – ékszerek közé.

Az arany és ezüst szemfödők és koporsó borítások (Nr. 75, 76, 82, 83, 84, 85, 89) rekonstrukciójára jelenleg éppúgy kevés esély van, mint a Nr. 86 koporsókapcsok és Nr. 87 koporsópántok helyének rekonstruálására.

Az avar kori sírokban általában a koponyánál vagy lábfejcsonatok közelében levő 1-1 kerámiaedény (igen ritkán 1-1 amphora) alapján a halott útravalójaként került sírba a Nr. 88 (XXVII.t. 1) 53 liter űrtartalmú amphora.⁴

Jegyzetek

- 1 A lelőhelynek a monográfiában is használt neve: Kunbábony – a hazai és nemzetközi régészeti gyakorlattal ellentétben – a Szerzőpáros önkényes névadása alapján helytelenül került bele a nemzetközi irodalomba a valóban helyes – Kunszentmiklós – Kunbábony névalak helyett. (N.b. H. Tóth E. ezen a néven írta meg első jelentését: Kunszentmiklós-Kunbábony. RégFüz I.25. 1972, 51 = ArchÉrt 99. 1972, 261.) Kunbábony ugyanis egy Kunszentmiklóshoz tartozó, tőle 8,2 km-re levő külterületi település (HNT 1973 484, HNT 1985 275). Mivel

a lelet alapközlése (H. TÓTH–HORVÁTH 1992) ezt a névformát használja – véleményem fenntartása mellett – vagyok kénytelen magam is e névformát használni.

- 2 A továbbiakban – mivel a munka tárgya a kunbábonyi 1. sír leletanyaga – ahol pl. Nr. 2, II.t. 2 formában hivatkozom a szövegben, ott minden esetben a H. TÓTH–HORVÁTH 1992 monográfia értendő.
- 3 Szentpéteri J. (1992, 40) szerint „az avar vezéri sírokban talált ... [rhytonok] ... jelző hangszerek, hadmenetben „ütközetre hívó harci kürtök” lehetnek. Harc közben vagy

nagyszabású vadászatokon – amikor egyszermind a hadmozdulatok rendjét gyakorolták – a különböző rangú vezetők ... kürtjelekkel is mozgatták az irányításuk alá tartozó csapattesteket.” Szentpéterinek igaza lehet abban, hogy az avar vezetők harci kürtökkel irányíthatták csapataikat, csak nem a pl. a kunbábonyi 1. sírban talált rhytonok szolgáltak erre a célra. Ugyanis ezeknek az (esetleg lakomákon) megszólaltatható rhytonoknak (SZENTPÉTERI 1992, 47–48, 16. jegyzet; H. TÓTH–HORVÁTH 1992, 179, 683. jegyzet) kis méreteik miatt nem lehetett meg az a hangerejük a szabadtéri megszólaltatáshoz, ami főleg távolabbról való meghallásukhoz kellett volna legyen. Ezek a rhytonok – ha nyelvsspál egyáltalán megszólaltathatók voltak – ivásra szolgáltak, s ha megszólaltatták őket, akkor hangjuk legfeljebb csak a lakoma közbeni hangulat emelését szolgálhatta. Csallány D. 1953-ban, a bácsújfalui/Selenča kora avarkori leletek feldolgozásakor az ezüst lemezből készült két szarv-formájú tárgyat (CSALLÁNY 1953, 133; XXIII.t. 14–15) a lószerszámdíszek és lószerszámok között sorolta fel és megjegyezte: „pontos megfelelője a vörösmarti lószerszámdíszek között van, ahol tévesen szalagfonatos karperecnek rekonstruálták. Tehát mindkét pár rendeltetését a lószerszám veretsorokon belül kell keresni, valószínűleg mint zabla csüngő-díszét” (CSALLÁNY 1953, 140). A Magyar Nemzeti Múzeum 63/1906. 51–140. tételszám alatt megvásárolt, egy Szárazdról (Tolna m.) származó kora avarkori lovassír leletei között két szarvalakú tárgyat (ltsz.: 63/1906. 124; FETTICH 1926, X.t. 17), amelyre már Csallány D. fentemlített tanulmányában felhívta a figyelmet (CSALLÁNY 1953, 140, 129. jegyzet). Az akkor közöletlen maradt, zárt tubus-végű ezüst-lemez szarvalakú tárgy töredékének a lovassír leleteivel való előkerülése – leletkorreláció! – ugyancsak Csallány D. fenti meghatározását látszik megerősíteni. A vörösmarti leletek új feldolgozásakor Garam É. felvetette, hogy a leletben levő aranylemezből készült, szalagfonatos díszű szarv-forma tárgy (GARAM 1982, 190, 3. kép 10) egy aranyveretes rhyton/ivókürt csúcának lenne a díszje (GARAM 1982, 192), s ennek a feltételezésnek megfelelően készült el a

tárgy rekonstrukciója is (GARAM 1982, 8. kép). Bárdos E. zamárdi ásatásán a 190. és 1117. kora avarkori lovassírokban – a bácsújfalui, vörösmarti és szárazdi leletekben levő szarv-formának megfelelő lemezes, méretben is azonos nagyságú, síronként 2-2 ezüst tárgy került elő a lókoponyák jobb és bal oldalán (Bárdos Editnek ezúton is köszönöm a zamárdi temetőre vonatkozó adatait). Mivel a) a vörösmarti leletben a lószerszámhoz tartozó leletek dominálnak (ennek nem mond ellent a koporsó-vasalások jelenléte sem, hiszen ha a lovassírnak csak a lócsontváz részét találták meg, akkor abban is lehet elegendő koporsó-vasalás), és egyetlen biztosan férfi-sírhoz tartozó tárgy (pl. fülbevaló, övveret, fegyver stb.) sem került elő, ami a férfisirhoz tartozó rhyton jelenlétét igazolná; b) a szarv alakú tárgyon levő szalag-minta stílusában megfelel a lószerszám síjvégein levő ugyan-csak fonott mintának; c) a szarv alakú tárgy anyagában – értékben – is megfelel a lószerszám többi részének, ezért a vörösmarti leletben levő szarv alakú tárgy esetében – véleményem szerint – nagyobb valószínűsége van Csallány D. lószerszám ill. zabladiáz feltételezésének, mint Garam É. ivókürről szóló gondolatának. Ennek megfelelően mind a vörösmarti sírt, mind a bácsújfalui sírt törölni kellene az avarkori rhyton-leleteket tartalmazó sírok sorából (KISS 1991 78, SZENTPÉTERI 1992).

- 4 Tanulmányom teljes kéziratát 1993 novemberében megküldtem H. Tóth Elvirának olvasásra. 1993. december 13-án kelt, „Megjegyzések Kiss Attila ... tanulmányához” c. 11 oldalas kézírata alapján néhány olyan elírást javítottam kéziratomban, melyek sem munkám, sem H. Tóth E. megjegyzéseinek lényegét nem érintik. Így módja maradt, hogy nézeteit nyomtatásban is kifejtse. Fogadja köszönetemet javító célú megjegyzéseier. Ugyanakkor sajnálattal kell jeleznem, hogy a H. TÓTH–HORVÁTH 1992 monográfia rajzai xeroxmásolatainak felhasználásával készült tábláimnak közléséhez dr. Bárh János, kecskeméti múzeumigazgató – mint a monográfia kiadója – 1995. február 2-án kelt levelében írta: „a szerzők kérésére nem járulhatott hozzá.”

IRODALOM

- AMBROZ 1986 A. K. AMBROZ, *Kinžaly VI–VIII. vv s dvumja vystupami na nožnah.* – 6th to 8th century daggers with scabbard having two suspension fittings. SA 1986/4: 53–73, 73.
- BOBRINSKOJ 1914 A. BOBRINSKOJ, *Pereščepinskij klad.* MatAr 34 (1914) 110–120.
- BÓNA 1979 I. BÓNA, *A Szegvár-sárpoldali lovassír. Adatok a korai avar temetkezési szokásokhoz.* – *Das Reitergrab von Szegvár-Sárpoldal. Beiträge zu den frühawarischen Bestattungssitten.* ArchÉrt 106 (1979) 3–30, 30–32.
- BÓNA 1982–83 I. BÓNA, *A XIX. század nagy avar leletei.* – *Die großen Awarenfunde des 19. Jahrhunderts.* SZMMÉ 1982–83, 81–137, 138–144.
- BÓNA 1985 I. BÓNA, *Die Awaren. Ein asiatisches Reitervolk an der mittleren Donau. in: Awaren in Europa. Schätze eines asiatischen Reitervolkes.* 6–8. Jh. Frankfurt am Main 1985, 5–20.
- CSALLÁNY 1953 D. CSALLÁNY, *A bácsújfalusi avarkori hamvasztásos lelet. Adatok a kuturgur-bolgárok (hunok) temetkezési szokásához és régészeti hagyatékához.* – *Trouvaille d'objets incinérés de l'époque avare a Bácsújfalu. Contribution a l'étude des rites funéraires et au les archéologique des Koutourgours-Bulgares (Huns).* ArchÉrt 80 (1953) 133–141.

- ERDÉLYI 1982 I. ERDÉLYI, *Az avarság és (a) Kelet a régészeti források tükrében*. Budapest 1982.
- FETTICH 1926 N. FETTICH, *Garnitures de forreaux des sabres du temps des Avars en Hongrie*. Arehuse 1926, avril.
- GARAM 1982 É. GARAM, *Der Fund von Vörösmart im archäologischen Nachlaß der Awarenzeit*. – *A vörösmarti lelet az avarkor régészeti hagyatékában*. FolArch 33 (1982) 187–212, 213.
- GARAM 1990 É. GARAM, *Bemerkungen zum ältesten Fundmaterial der Awarenzeit*. in: *Typen der Ethnogenese unter besonderer Berücksichtigung der Bayern*. Teil 2. Wien 1990. hrg. H. Friesinger–F. Daim. 253–260.
- GARAM 1991 É. GARAM, *Die awarenzeitlichen Funde aus Ungarn im Römisch–Germanischen Zentralmuseum*. Kataloge vor- und frühgeschichtlicher Altertümer. Bd. 25. Bonn 1991.
- HNT 1973 *Magyarország helységnévtára*. Budapest 1973.
- HNT 1985 *Magyarország helységnévtára*. Budapest 1985.
- JANKÓ 1930 L. JANKÓ, *A pápai avarkori sírleletek*. – *Grabfunde aus der Awarenzeit zu Pápa*. ArchÉrt N.S. 44 (1930) 124–141, 286–287.
- KISS 1982 A. KISS, *Die goldbeschlagenen Schalen der Fürstengräber von Szeged-Nagyszéksós und Apahida I–II*. – *A Szeged-nagyszéksósi és apahidai fejedelmi sírok aranyveretes csészéi*. FolArch 33 (1982) 163–184, 185.
- KISS 1987 A. KISS, *Frühmittelalterliche byzantinische Schwerter im Karpatenbecken*. Acta ArchHung 39 (1987) 193–210.
- KISS 1991 A. KISS, *Zur Zeitstellung des "münzdatierten" awarischen Fürstengrabes von Kunágota*. – *A kunágotai éremmel „keltezett” avarkori fejedelmi sír időrendjéhez*. JPMÉ 36 (1991) 67–83, 84.
- KISS 1994 A. KISS, *Tanulmányok a kora-avarkori kunbábonyi vezérsírról*. – *Studien zum Fürstengrab von Kunbábony aus der Frühawarenzeit*. MFMÉ 1994 (nyomdában)
- KOVRIG 1957 I. KOVRIG, *Kora avarkori sírok Törökbálintról*. – *Deux tombes avars de Törökbálint*. FolArch 9 (1957) 119–131, 131–133.
- LÁSZLÓ 1937 GY. LÁSZLÓ, *A csákberényi temető*. Ásatási dokumentáció. Kézirat.
- LÁSZLÓ 1955 GY. LÁSZLÓ, *Études archéologiques sur l'histoire de la société des Avars*. ArchHung 34. Budapest 1955.
- LVOVA—SEMENOV 1985 Z. A. LVOVA—A. I. SEMENOV, *K proverke osnovanij rekonstrukcii pereščepinskogo meča*. – *On the Principles of Reconstruction of the Pereshchepina Sword*. Arheologičeskij Sbornik 26. 1986, 77–87.
- MARCSIK—SZALAI 1992 A. MARCSIK—F. SZALAI, *Anthropologischer Befund der menschlichen Skelettreste des awarischen Fürstengrabes von Kunbábony*. in: H. TÓTH—HORVÁTH 1992, 281–291.
- MARTIN 1984 M. MARTIN, *Weinsiebchen und Toilettgerät*. in: *Der spätrömische Silberschatz von Kaiseraugst*. Basler Beiträge zur Ur- und Frühgeschichte 9 (1984) 97–132.
- MENGHIN 1973 W. MENGHIN, *Aufhängerichtung und Tragweise zweischneidiger Langschwerter aus germanischen Gräbern des 5. bis 7. Jahrhunderts*. AnzGNM 1973, 7–56.
- MENGHIN 1983 W. MENGHIN, *Das Schwert im Frühen Mittelalter*. Nürnberg 1983.
- SKROVIŠČE 1989 SKROVIŠČE, *Skrovišče na han Kubrat*. Kultura na Blgari, Hazari, Slavjani. Sofia 1989.
- SMILENKO 1965 A. T. SMILENKO, *Glodoski skarbi*. Kiiiv 1965.
- SZENTPÉTERI 1992 J. SZENTPÉTERI, *„Ütközetre hívó harci kürt”*. (Rhyton leletek avar vezéri sírokban) – *„Zum Kopf auffordenes Signalthorn”* (Rhyton-Funde in awarischen Führergräbern (sic)). Acta Musei de János Arany nominati 7 (1992) Nagykőrös 1992, 37–5, 52–53.
- H. TÓTH—HORVÁTH 1992 E. H. TÓTH—A. HORVÁTH, *Kunbábony. Das Grab eines Awarenhagans*. Kecskemét 1992.
- WERNER 1956 J. WERNER, *Beiträge zur Archäologie des Attila-Reiches*. Bayerische Akademie der Wissenschaften, Philosophisch-historische Klasse. Abhandlungen. Neue Folge Heft 38 A. München 1956.

WERNER 1980

J. WERNER, *Der goldene Arming des Frankenkönigs Childerich und die germanischen Handgelenkringe der jüngeren Kaiserzeit*. FMS 14 (1980) 1–49.

WERNER 1984

J. WERNER, *Der Grabfund von Malaja Pereščepina und Kuvrat, Khagan der Bulgaren*. Bayerische Akademie der Wissenschaften, Philosophisch-historische Klasse. Abhandlungen. Neue Folge Heft 91. München 1984.

DIE INNEREN ZUSAMMENHÄNGE DER FUNDE DES GRABES 1, DES
FRÜHAWARISCHEN FÜRSTENGRABES VON KUNBÁBONY.
GRUPPIERUNG DES FUNDSTOFFES

Auszug

Die vorliegende Arbeit ist der erste Teil meiner "Studien über das frühawarenzeitliche Fürstengrab von Kunbábony" deren weitere Kapitel (Chronologie, Soziologie, Anthropologie) hier wegen ihres Umfangs nicht erscheinen können.

Da die Funde aus Grab 1 von Kunbábony ohne jede archäologische Beobachtung nach der Aufwühlung des Grabes in der Gegenwart ins Museum gelangt sind, ist diese Studie in Wirklichkeit ein *Puzzle*, in dem ich aufgrund der Analogien den Versuch mache, das Fundstoff – auch unter Berücksichtigung der Feinheit des Goldes – nach seiner Funktion zu ordnen und die zusammengehörenden Einheiten visuell auch im Bild vorzustellen (Abb. 1–10). Hier versuche ich auch festzustellen, welche Teil des Fundstoffes durch die bei der Auffindung des Grabes erfolgte Aufwühlung verloren gegangen sein können. In den Rekonstruktionszeichnungen sind die vermutlich verlorengegangenen Gegenstände bzw. ihre Konturen durch gestrichelte Linien angezeigt.

A. Schmuckstücke (Abb. 1)

Der im Alter von 60–70 Jahren verstorbene Mann wurde seinem Geschlecht entsprechend mit wenig Schmuck – einem Paar Ohrgehänge, mit einem im Karpatenbecken ungewohnten, in reichen Gräbern der Pontussteppen jedoch üblichen Armreifenpaar, mit drei Fingerringen (die ausgesprochen zu Bestattungszwecken angefertigten Ringe nicht gezählt), und mit drei Unheil abwendenden Perlen – bestattet.

B. Kleidung

B.1. Pardegürtel (Abb. 2)

Die hierher eingereichten byzantinischen und awarischen Gegenstände können teils wegen ihrer Perlkettenumrahmung, teils aufgrund der auf ihrem Rücken befindlichen Schlaufen zur Befestigung an den Riemen als Teile eines vermutlichen Gürtels gelten. Aufgrund der in Tabelle 1 aufgenommenen Analogien fehlen mehrere Teile des Pardegürtels aus Grab 1 von Kunbábony. Diese Annahme wird auch durch die Gewichtsangaben (Tabelle 2–5) der vorhandenen Gürtelbeschläge gestützt. Hier wurde auch der Ver-

such gemacht, das Minimal- und Maximalgewicht der gesamten Beschläge des ehemaligen Gürtels zu rekonstruieren (Tabelle 3–4). Demnach kann das Gewicht der Beschläge des Pardegürtels aus Grab 1 von Kunbábony im Minimalfall – ohne Schnalle und ohne große Riemenzunge – *750,79 g betragen haben, mit Schnalle und großer Riemenzunge zusammen *1018,79 g. Im Maximalfall kann es – ohne Schnalle und ohne große Riemenzunge – *967,24 g ausgemacht haben, mit Schnalle und großer Riemenzunge zusammen *1235,24 g.

B.2. Waffengürtel (Abb. 3, 5–6)

Aufgrund der türkestanischen Fresken, und aufgrund der infolge der von Gy. László vorgenommenen Rekonstruktion der Gürtel von Bócsa–Kecel–Csengele–Malaja Pereščepina zur Verfügung stehenden Beschläge ist es wahrscheinlich, daß wir in Grab 1 von Kunbábony mit der Grablegung von mehreren Waffengürteln rechnen können.

B.2. Waffengürtel I (Abb. 3)

Die Einheit des vermuteten Gürtels wird durch die granulierten Verzierung der Gürtelbeschläge wahrscheinlich gemacht.

B.2. Waffengürtel II (Abb. 5)

Die glatten Riemenzungen verbindet das die Scheide umrahmende Abschlußband mit Weizenmuster zu einer Einheit.

B.3. Waffengürtel III (Abb. 6)

Für die unten abgerundeten Riemenzungen ist die innerhalb der Rahmenrippe ringsum laufende Perlkettungsverzierung bezeichnend – sie verbindet die Gegenstände zu Beschlägen eines Gürtels.

Im Falle aller drei Waffengürtel ließe sich das Fehlen der Schließschnallen gewiß durch die von Gy. László beobachtete Bestattungssitte erklären.

C. Kriegsausrüstung (Waffen und ihr Zubehör)

In diese Kategorie gehören zwei Schwerter, ein Bogen/Bogenköcher, 25 Pfeilspitzen, ein Köcher, sechs(?) Messer; (die Schwert- und Messerscheiden sind nämlich Teile der Schwerter und Messer).

Wenn das einschneidige Schwert Nr. 13 von seinem Besitzer nicht auf dem Paradedegürtel (Abb. 2) getragen wurde (vgl. László 1955), kann/muß man sich dieses auf der linken Seite getragene Schwert und den Köcher ebenso wie den auf der rechten Seite getragenen Köcher (Abb. 4) an den Waffengürtel I befestigt vorstellen (Abb. 3–4).

Das zweischneidige Schwert Nr. 51 ist mit nur sehr mangelhaften Schwertbeschlagen erhalten geblieben (Abb. 7).

Das Vorhandensein von zwei Schwertern mit verschiedener Schneide und Montierung ist wahrscheinlich – aufgrund der Hiebwapfenpaare von ähnlich abweichendem Typ aus den Gräbern von Malaja Pereščepina und Glodosy – bis auf die Hunnenzeit zurückzuführen, orientalischen Ursprungs und wäre mit der Erscheinung des Waffendoppels Schwert + Schmalsax/Hiebwapfen/kinžal/dagger zu erklären/interpretieren.

Der goldene Beschlag Nr. 2, mit Almandin- und Nielloverzierung dürfte wahrscheinlich in irgendwelcher Form mit der Anbringung des Schwertes zusammenhängen, aber vorläufig ist der konkrete Platz weder auf dem Waffengürtel noch auf dem Schwertbindegürtel festzustellen.

D. Tafelgeschirr

1. Krüge (Abb. 8)

Aufgrund des Kruges aus purem Gold und der erhaltenen zwei Krughenkel kann man damit rechnen, daß drei (ein Metall- und zwei Holz-) Krüge vorhanden waren.

2. Tassen aus Holz mit Metallbeschlagen (Abb. 8)

Unter den Grabfunden befinden sich drei Arten von Tassenrandbeschlagen. Mit ihrer Hilfe können drei Holztassen rekonstruiert werden.

3. Rhytonen/Trinkhörner (Abb. 9)

Aus dem erhalten gebliebenen goldenen Rhyton und den beiden – vom Mund eines Rhytons bzw. von der Seite eines solchen stammenden – Goldteilen kann man auf ein goldenes und zwei aus Horn gefertigte, goldbeschlagene Rhytone/Trinkhörner schließen.

Das über die Trinkgarnituren Gesagte zusammenfassend kann festgestellt werden, daß in Grab 1 von Kunbábony ein aus je drei Teilen bestehendes (Krug – Rhyton – Schale) Service für drei Personen bei der Bestattung hinterlegt wurde.

4. Goldlöffel

Den noch beim Einsammeln der Funde verschwundenen 20–22 cm langen Goldlöffel kann man als Teil des Tafelservices gelten lassen. Der Goldlöffel dürfte – nach Auffassung der archäologischen Forschung – beim Weintrinken eine Rolle gespielt haben.

5. Messer (Abb. 10)

Im Grab befanden sich 6 oder 7 Messer. Von diesen kann eines ein Teil des Waffengürtels I (Abb. 3), ein anderes Teil des Waffengürtels II (Abb. 5) gewesen sein. Weitere 4 Messer dürften wahrscheinlich zum Tafelservice gehört haben (Abb. 10). (Von einer Messerklinge läßt sich nicht entscheiden, ob es sich um ein "selbständiges" Messer handelte, oder ob die Klinge ein Teil eines der fragmentarisch zum Vorschein gekommenen Messer ist.)

E. Physische und spirituelle Requisiten der Bestattung

In diese Kategorie gehören die Totenringe, Fingerspitzenhülsen, die Gold- und Silberschaumbedeckung der Leichentücher, Sarghüllen und Speise- und Trankbeigaben (Schafsknochen und eine Amphora von 53 l Fassungsvermögen.)

A. Kiss

Magyar Nemzeti Múzeum

Budapest

Múzeum krt. 14–16. Pf. 364.

H-1370